

CD RDS RECEIVER
AUTORADIO CD RDS
REPRODUCTOR DE CD CON RECEPTOR RDS

Pioneer

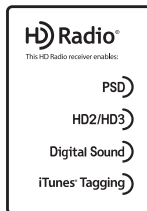

DEH-X9500BHS

Owner's Manual
Mode d'emploi
Manual de instrucciones

English

Français

Español

Contents

01 Before you start

- Information to User **2**
- The Safety of Your Ears is in Your Hands **3**
- About this unit **3**
- After-sales service for Pioneer products **3**
- If you experience problems **3**
- About this manual **3**
- Visit our website **3**

02 Using this unit

- Head unit **4**
- Remote control **4**
- Set up menu **4**
- Basic operations **4**
- Use and care of the remote control **5**
- Frequently used menu operations **5**
- Tuner **6**
- CD/CD-R/CD-RW and USB storage devices **7**
- iPod **9**
- Using Bluetooth wireless technology **10**
- Using smartphone applications **13**
- Audio adjustments **15**
- Using different entertainment displays **16**
- Selecting the illumination color **16**
- Customizing the illumination color **16**
- About MIXTRAX **17**
- MIXTRAX menu **17**
- System menu **18**
- Set up menu **18**
- System menu **19**
- Using an AUX source **19**
- Turning the display off or on **19**
- If an unwanted display appears **19**

03 Available accessories

- SiriusXM Satellite Radio **19**

04 Installation

- Connections **22**

- Installation **23**
- Installing the microphone **24**

0 Additional information

- Troubleshooting **25**
- Error messages **25**
- Handling guidelines **28**
- Compressed audio compatibility (disc, USB) **29**
- iPod compatibility **29**
- Sequence of audio files **30**
- Bluetooth profiles **30**
- Copyright and trademark **30**
- Specifications **31**

Before you start

Thank you for purchasing this PIONEER product

To ensure proper use, please read through this manual before using this product. It is especially important that you read and observe **WARNINGS** and **CAUTIONS** in this manual. *Please keep the manual in a safe and accessible place for future reference.*

FCC ID: AJDK056
MODEL NO.: DEH-X9500BHS
IC: 775E-K056

This device complies with Part 15 of FCC Rules and Industry Canada licence-exempt RSS standard(s). Operation is subject to the following two conditions: (1) this device may not cause interference, and (2) this device must accept any interference, including interference that may cause undesired operation of this device.

This transmitter must not be co-located or operated in conjunction with any other antenna or transmitter.

The antenna for Bluetooth cannot be removed (or replaced) by user.

This equipment complies with FCC/IC radiation exposure limits set forth for an uncontrolled environment and meets the FCC radio frequency (RF) Exposure Guidelines in Supplement C to OET65 and RSS-102 of the IC radio frequency (RF) Exposure rules. This equipment has very low levels of RF energy that it deemed to comply without maximum permissive exposure evaluation (MPE). But it is desirable that it should be installed and operated keeping the radiator at least 20 cm or more away from person's body (excluding extremities: hands, wrists, feet and ankles).

Information to User

Alteration or modifications carried out without appropriate authorization may invalidate the user's right to operate the equipment.

Note

This equipment has been tested and found to comply with the limits for a Class B digital device, pursuant to Part 15 of the FCC Rules. These limits are designed to provide reasonable protection against harmful interference in a residential installation. This equipment generates, uses and can radiate radio frequency energy and, if not installed and used in accordance with the instructions, may cause harmful interference to radio communications. However, there is no guarantee that interference will not occur in a particular installation. If this equipment does cause harmful interference to radio or television reception, which can be determined by turning the equipment off and on, the user is encouraged to try to correct the interference by one or more of the following measures:

- Reorient or relocate the receiving antenna.
- Increase the separation between the equipment and receiver.
- Connect the equipment into an outlet on a circuit different from that to which the receiver is connected.
- Consult the dealer or an experienced radio/TV technician for help.

Before you start

The Safety of Your Ears is in Your Hands

Get the most out of your equipment by playing it at a safe level—a level that lets the sound come through clearly without annoying blaring or distortion and, most importantly, without affecting your sensitive hearing. Sound can be deceiving. Over time, your hearing “comfort level” adapts to higher volumes of sound, so what sounds “normal” can actually be loud and harmful to your hearing. Guard against this by setting your equipment at a safe level BEFORE your hearing adapts.

ESTABLISH A SAFE LEVEL:

- Set your volume control at a low setting.
- Slowly increase the sound until you can hear it comfortably and clearly, without distortion.
- Once you have established a comfortable sound level, set the dial and leave it there.

BE SURE TO OBSERVE THE FOLLOWING GUIDELINES:

- Do not turn up the volume so high that you can't hear what's around you.
- Use caution or temporarily discontinue use in potentially hazardous situations.
- Do not use headphones while operating a motorized vehicle; the use of headphones may create a traffic hazard and is illegal in many areas.

About this unit

The tuner frequencies on this unit are allocated for use in North America. Use in other areas may result in poor reception.



WARNING

Handling the cord on this product or cords associated with accessories sold with the product may expose you to chemicals listed on proposition 65 known to the State of California and other governmental entities to cause cancer and birth defect or other reproductive harm. **Wash hands after handling.**

CAUTION:
USE OF CONTROL OR ADJUSTMENT OR PERFORMANCE OF PROCEDURES OTHER THAN THOSE SPECIFIED HEREIN MAY RESULT IN HAZARDOUS RADIATION EXPOSURE.

CAUTION:
THE USE OF OPTICAL INSTRUMENTS WITH THIS PRODUCT WILL INCREASE EYE HAZARD.



CAUTION

- Do not touch this unit to come into contact with liquids. Electrical shock could result. Also, damage to this unit, smoke, and overheating could result from contact with liquids.
- Always keep the volume low enough to hear outside sounds.
- Avoid exposure to moisture.
- If the battery is disconnected or discharged, any preset memory will be erased.



Important (Serial number)

The serial number is located on the bottom of this unit. For your own security and convenience, be sure to record this number on the enclosed warranty card.

Before you start

Note

Function setting operations are completed even if the menu is canceled before the operations are confirmed.

After-sales service for Pioneer products

Please contact the dealer or distributor from where you purchased this unit for after-sales service (including warranty conditions) or any other information. In case the necessary information is not available, please contact the companies listed below: Please do not ship your unit to the companies at the addresses listed below for repair without advance contact.

U.S.A.

Pioneer Electronics (USA) Inc.
CUSTOMER SUPPORT DIVISION
P.O. Box 1760
Long Beach, CA 90801-1760
800-421-1404

CANADA

Pioneer Electronics of Canada, Inc.
CUSTOMER SATISFACTION DEPARTMENT
340 Ferrier Street
Unit 2
Markham, Ontario L3R 2Z5, Canada
1-877-283-5901
905-479-4411

For warranty information please see the Limited Warranty sheet included with this unit.

If you experience problems

Should this unit fail to work properly, please contact your dealer or nearest authorized PIONEER Service Station.

About this manual

- In the following instructions, USB memory sticks and USB audio players are collectively referred to as “USB storage device”.
- In this manual, iPod and iPhone will be referred to as “iPod”.

Visit our website

<http://www.pioneerelectronics.com>

in Canada

<http://www.pioneerelectronics.ca>

- Learn about product updates (such as firmware updates) for your product.
- Register your product to receive notices about product updates and to safeguard purchase details in our files in the event of loss or theft.
- Access owner's manuals, spare parts information, service information, and much more.

Using this unit

Head unit

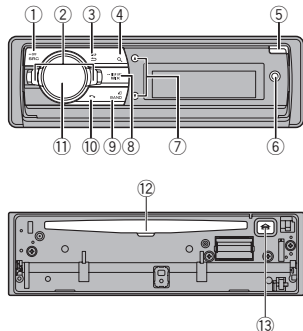

Part	Part
1 SRC/OFF	8 MIX/DISP OFF
2 LEVER	9 BAND/⏮ (iPod)
3 ⏮/DISP	10 ⏮ (phone)
4 🔍 (list)	11 MULTI-CONTROL (M.C.)
5 Open button	12 Disc loading slot
6 AUX input jack (3.5 mm stereo jack)	13 ▲ (eject)
7 ⏪/⏩ (up/down)	

⚠ CAUTION

- Use a Pioneer USB cable when connecting a USB storage device. Connecting a USB storage device directly may be dangerous because it may stick out.
- Do not use unauthorized products.

Remote control

Remote controller buttons marked with the same numbers as on the unit work in the same way as the corresponding unit button, regardless of button name.

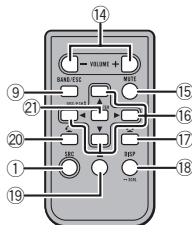

Part	Operation
14 VOLUME	Press to increase or decrease volume.
15 MUTE	Press to mute. Press again to unmute.
16 ▲/▼/◀▶	Press to perform manual seek tuning, fast forward, reverse and track search controls. Also used for controlling functions.
17 ☎	Press to end a call, reject an incoming call, or reject a call waiting while on another call.
18 DISP/SCRL	Press to select different displays.
19	Press to pause or resume playback.

Using this unit

Part	Operation
20 📞	Press to start talking to the caller while using the phone.
21 LIST/ENTER	Press to display the list depending on the source. While in the operating menu, press to control functions.

Set up menu

When you turn the ignition switch to ON after installation, set up menu appears on the display. You can set up the menu options below.

1 After installation of this unit, turn the ignition switch to ON. Set up appears.

2 Turn M.C. to switch to YES.

- If you do not use the unit for 30 seconds, the set up menu will not be displayed.
- If you prefer not to set up at this time, turn **M.C.** to switch to **NO**.

If you select **NO**, you cannot set up in the set up menu.

3 Press M.C. to select.

4 Follow these steps to set the menu.

To proceed to the next menu option, you need to confirm your selection.

Language select (multi-language)

- Turn **M.C.** to select the desired language.
English—Français—Español
- Press **M.C.** to confirm the selection.

Calendar (setting the date)

- Turn **M.C.** to change the year.
- Press **M.C.** to select day.
- Turn **M.C.** to change the day.
- Press **M.C.** to select month.
- Turn **M.C.** to change the month.
- Press **M.C.** to confirm the selection.

Clock (setting the clock)

- Turn **M.C.** to adjust hour.
- Press **M.C.** to select minute.
- Turn **M.C.** to adjust minute.
- Press **M.C.** to confirm the selection.

Contrast (display contrast setting)

- Turn **M.C.** to adjust the contrast level.
0 to **15** is displayed as the level is increased or decreased.
- Press **M.C.** to confirm the selection.
Quit appears.

5 To finish your settings, turn M.C. to select YES.

- If you prefer to change your setting again, turn **M.C.** to switch to **NO**.

6 Press M.C. to select.

Notes

- You can set up the menu options from the system menu. For details about the settings, refer to *System menu* on page 18.
- You can cancel set up menu by pressing **SRC/OFF**.

Basic operations

🔄 Important

- Handle the front panel with care when removing or attaching it.
- Avoid subjecting the front panel to excessive shock.

Using this unit

- Keep the front panel out of direct sunlight and high temperatures.
- To avoid damaging the device or vehicle interior, remove any cables and devices attached to the front panel before detaching it.

Removing the front panel to protect your unit from theft

The front panel can be detached to deter theft.

- 1 Press the open button to open the front panel.
- 2 Grip the left side of the front panel and pull it gently outward.

Take care not to grip it too tightly or to drop the front panel and protect it from contact with water or other fluids to prevent permanent damage.

- 3 Always store the detached front panel in a protective case or bag.

Re-attaching the front panel

- 1 Reattach the front panel by holding it upright to the unit and clipping it securely into the mounting hooks.

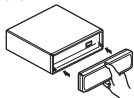

Turning the unit on

- 1 Press **SRC/OFF** to turn the unit on.

Turning the unit off

- 1 Press and hold **SRC/OFF** until the unit turns off.

Selecting a source

- 1 Press **SRC/OFF** to cycle between:
 - SiriusXM** (SiriusXM Satellite Radio)—**TUNER** (tuner)—**CD** (CD player)—**USB1** (USB1)/**iPod1** (iPod1)—**Pandora1** (Pandora1)—**Apps1** (Smartphone App1)—**USB2** (USB2)/**iPod2** (iPod2)—**Pandora2** (Pandora2)—**Apps2** (Smartphone App2)—**AUX** (AUX)—**BT Audio** (BT audio)

Adjusting the volume

- 1 Turn **M.C.** to adjust the volume.

CAUTION

For safety reasons, park your vehicle when removing the front panel.

Notes

- When this unit's blue/white lead is connected to the vehicle's auto-antenna relay control terminal, the vehicle's antenna extends when this unit's source is turned off. To retract the antenna, turn the source off.
- When there are two USB storage devices connected to this unit and you want to switch between them for playback, disconnect communications for the USB storage device first before proceeding.
- If connecting both **USB1** (USB storage device1)/**iPod1** (iPod connected using USB input1) and **USB2** (USB storage device2)/**iPod2** (iPod connected using USB input2) at the same time, use a Pioneer USB cable (CD-U50E) in addition to the regular Pioneer USB cable.

Using this unit

Use and care of the remote control

Using the remote control

- 1 Point the remote control in the direction of the front panel to operate.
 - When using for the first time, pull out the film protruding from the tray.

Replacing the battery

- 1 Slide the tray out on the back of the remote control.
- 2 Insert the battery with the plus (+) and minus (-) poles aligned properly.

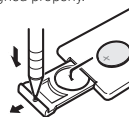

WARNING

- Keep the battery out of the reach of children. Should the battery be swallowed, consult a doctor immediately.
- Batteries (battery pack or batteries installed) must not be exposed to excessive heat such as sunshine, fire or the like.

CAUTION

- Use one **CR2025 (3 V)** lithium battery.
- Remove the battery if the remote control is not used for a month or longer.
- There is a danger of explosion if the battery is incorrectly replaced. Replace only with the same or equivalent type.
- Do not handle the battery with metallic tools.
- Do not store the battery with metallic objects.
- If the battery leaks, wipe the remote control completely clean and install a new battery.

- When disposing of used batteries, comply with governmental regulations or environmental public institutions' rules that apply in your country/area.
- "Perchlorate Material – special handling may apply. See www.dtsc.ca.gov/hazardouswaste/perchlorate. (Applicable to California, U.S.A.)"

Important

- Do not store the remote control in high temperatures or direct sunlight.
- The remote control may not function properly in direct sunlight.
- Do not let the remote control fall onto the floor, where it may become jammed under the brake or accelerator pedal.

Frequently used menu operations

Returning to the previous display
Returning to the previous list/category (the folder/category one level higher)

- 1 Press **DISP**

Returning to the ordinary display

- 1 Press **BAND**/

Returning to the ordinary display from the list/category

- 1 Press **BAND**/

Selecting a function or list

- 1 Turn **M.C.** or **LEVER**.
 - In this manual, "Turn **M.C.**" is used to describe the operation used to select a function or list.

Using this unit

Tuner

About HD Radio™ stations

HD Radio™ stations offer high-quality audio and data services. HD Radio stations are brought to you by local FM/AM stations.

HD Radio stations feature the following:

- High quality audio
- FM multicasting
- Data services

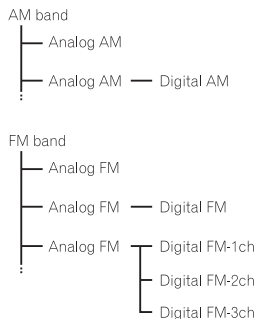

PSD)

Program Service Data: Contributes to the superior user experience of HD Radio Technology. Presents song name, artist, station IDs, HD2/HD3 Channel Guide, and other relevant data streams.

HD2/HD3)

Adjacent to traditional main stations are extra local FM channels. These HD2/HD3 Channels provide new, original music as well as deep cuts into traditional genre.

Digital Sound)

Digital, CD-quality sound. HD Radio Technology enables local radio stations to broadcast a clean digital signal. AM sounds like today's FM and FM sounds like a CD.

iTunes® Tagging)

iTunes® Tagging provides you the opportunity to discover a wide range of content and the means to "tag" that content for later review and purchase from the iTunes® Store.

HD Radio™ Technology

HD Radio Technology manufactured under license from iBiquity Digital Corporation, U.S. and Foreign Patents. HD Radio™ and the HD, HD Radio, and "Arc" logos are proprietary trademarks of iBiquity Digital Corp.

Basic operations

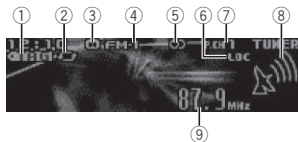

- 1 TAG indicator
- 2 Tags transferring indicator
- 3 Signal reception status indicator
When digital signal is received, **D** is displayed. Otherwise, **A** is displayed.
- 4 Band indicator
- 5 **CD** (stereo) indicator
- 6 LOC indicator
Appears when local seek tuning is on.
- 7 Preset number indicator
- 8 Signal level indicator
- 9 Frequency indicator

Using this unit

Selecting a band

- 1 Press **BAND**/**F** until the desired band (**FM-1**, **FM-2**, **FM-3** for FM or **AM**) is displayed.

Manual tuning (step by step)

- 1 Turn **LEVER**.

- When an analog station is received, tuning down operation is conducted within the analog broadcasting. (6 → 2)
- If a digital broadcast is not yet received, tuning-up operation tunes in the next analog station. (2 → 6)

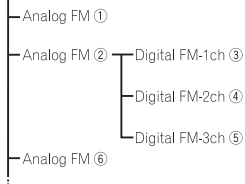

Seeking

- 1 Turn and hold down **LEVER**.
 - While turning and holding down **LEVER**, you can skip stations. Seek tuning starts as soon as you release **LEVER**.

Storing and recalling stations for each band

- 1 Press **Q** (list).
The preset screen is displayed.
- 2 Use **M.C.** to store the selected frequency in the memory.
Turn to change the preset number. Press and hold to store.
- 3 Use **M.C.** to select the desired station.
Turn to change the station. Press to select.
 - You can also change the station by pressing **Q** or **Q**.

Switching the display

Selecting the desired text information

- Press **DISP**.

Channel and program service name (frequency)
—song title/channel and program service name (frequency)—song title/artist name—song title/genre—album title/genre

Notes

- If the channel and program service name cannot be acquired, the broadcast frequency is displayed instead. If the channel and program service name are detected, the channel and program service name will be displayed.
- Depending on the band, text information can be changed.

Using iTunes tagging

This function can be performed with the following iPod models.

- iPod touch 4th generation
- iPod touch 3rd generation
- iPod touch 2nd generation
- iPod touch 1st generation
- iPod classic 160GB
- iPod classic 120GB
- iPod classic
- iPod nano 6th generation
- iPod nano 5th generation
- iPod nano 4th generation
- iPod nano 3rd generation
- iPhone 4S
- iPhone 4
- iPhone 3GS
- iPhone 3G
- iPhone

However, tag information can be stored in this unit even while other iPod models are used.

Using this unit

The song information (tag) can be saved from the broadcasting station to your iPod. The songs will show up in a playlist called "Tagged playlist" in iTunes the next time you sync your iPod. Then you can directly buy the songs you want from the iTunes Store.

- The tagged songs and the song that you can buy from the iTunes Store may be different. Make sure to confirm the song before you make the purchase.

Storing the tag information to this unit

- 1 Tune in to the broadcast station.
- 2 Press and hold **M.C.** if **TAG** is indicated in the display while desired song is broadcasting.
 - While storing the tag data on this unit, **TAG** flashes.

Storing the tagged information to your iPod

- 1 Switch the source to **iPod**.
The tag transfer screen is displayed.
- 2 Turn **M.C.** to switch to **YES**.
- 3 Press **M.C.** to select.
 - Tagged information is transferred to your iPod.
 - You can also transfer tagged information using **Tags transfer**. For details, refer to **Tags transfer (Tags transfer)** on page 10.
 - Tags transfer will stop if the source is changed from **iPod1** to **iPod2**, or from **iPod2** to **iPod1** while tagged information is being transferred.

Function settings

1 Press **M.C.** to display the main menu.

2 Turn **M.C.** to change the menu option and press to select **FUNCTION**.

3 Turn **M.C.** to select the function.

Once selected, the following functions can be adjusted.

BSM (best stations memory)

BSM (best stations memory) automatically stores the six strongest stations in the order of their signal strength.

- 1 Press **M.C.** to turn BSM on.
To cancel, press **M.C.** again.

Local (local seek tuning)

Local seek tuning allows you to tune in to only those radio stations with sufficiently strong signals for good reception.

- 1 Press **M.C.** to display the setting mode.
- 2 Press **M.C.** to turn local on or off.
- 3 Turn **M.C.** to select the desired setting.
FM: **Level 1—Level 2—Level 3—Level 4**
AM: **Level 1—Level 2**

The highest level setting allows reception of only the strongest stations, while lower levels allow the reception of weaker stations.

Seek mode (seek mode)

Seek tuning setting can be changed between digital station seek (**Seek HD**) and all station seek (**Seek ALL**) depending on the reception status.

- 1 Press **M.C.** to select the desired setting.
Seek ALL—Seek HD

Blending (reception mode)

If a digital broadcast reception condition gets poor, this unit automatically switches to the analog broadcast of the same frequency level. If this function is set to on, the tuner switches between digital broadcast and analog broadcast automatically. If this function is off, reception will be conducted within an analog broadcast.

- 1 Press **M.C.** to turn this function on or off.

Note

If **Seek mode** is set to **Seek HD** and **Blending** is set to off, the tuner cannot receive broadcasts. In this case, the seek mode or reception mode is changed automatically as follows:

Using this unit

- When **Seek mode** is set to **Seek HD**, if you switch **Blending** from on to off, **Seek mode** is changed to **Seek ALL**.
- When **Blending** is set to off, if you switch **Seek mode** from **Seek ALL** to **Seek HD**, **Blending** is changed to on.

CD/CD-R/CD-RW and USB storage devices

Basic operations

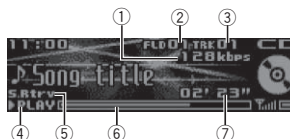

- 1 Bit rate/sampling frequency indicator
Shows the bit rate or sampling frequency of the current track (file) when the compressed audio is playing.
 - When playing back VBR (variable bit rate)-recorded AAC files, the average bit rate value is displayed. However, depending on the software used to decode AAC files, **VBR** may be displayed.
- 2 Folder number indicator
Shows the current folder number when playing a compressed audio file.
- 3 Track number indicator
- 4 **PLAY/PAUSE** indicator
- 5 **S.Rtrv** indicator
Appears when Sound Retriever function is on.
- 6 Song time (progress bar)
- 7 Play time indicator

Playing a CD/CD-R/CD-RW

- 1 Insert the disc into the disc loading slot with the label side up.

Ejecting a CD/CD-R/CD-RW

- 1 Press **▲** (eject).

Playing songs on a USB storage device

- 1 Plug in the USB storage device using the USB cable.
 - Use a Pioneer USB cable to connect the USB storage device to the unit.

Stopping playback of files on a USB storage device

- You may disconnect the USB storage device at any time.

Selecting a folder

- 1 Press **◀** or **▶**.

Selecting a track

- 1 Turn **LEVER**.

Fast forwarding or reversing

- 1 Turn and hold down **LEVER** to the right or left.

Returning to root folder

- 1 Press and hold **BAND/▲**.

Switching between compressed audio and CD-DA

- 1 Press **BAND/▲**.

Switching between playback memory devices

You can switch between playback memory devices on USB storage devices with more than one Mass Storage Device-compatible memory device.

- 1 Press **BAND/▲**.

- You can switch between up to 32 different memory devices.

Notes

- When playing compressed audio, there is no sound during fast forward or reverse.
- Disconnect USB storage devices from the unit when not in use.

Using this unit

Operations using the MIXTRAX button

Turning MIXTRAX on or off

You can use this function when **USB** is selected as the source.

- 1 Press **MIX/DISP OFF** to turn MIXTRAX on or off.
- For more details about MIXTRAX, refer to *About MIXTRAX* on page 17.
- For more details about MIXTRAX functions, refer to *MIXTRAX menu* on page 17.

Switching the display

Selecting the desired text information

- Press **↔/DISP**.

Notes

- Depending on the version of iTunes used to write MP3 files to a disc or media file types, incompatible text stored within an audio file may be displayed incorrectly.
- Text information items that can be changed depend on the media.

Selecting and playing files/tracks from the name list

This function is available when **OFF** is selected in **Music browse**. For details, refer to **Music browse** (*music browse*) on page 18.

- 1 Press **Q** (list) to switch to the file/track name list mode.

- 2 Use **M.C.** to select the desired file name (or folder name).

Changing the file or folder name
1 Turn M.C.
Playing
1 When a file or track is selected, press M.C.
Viewing a list of the files (or folders) in the selected folder
1 When a folder is selected, press M.C.
Playing a song in the selected folder
1 When a folder is selected, press and hold M.C.

Browsing for a song

You can use this function when **USB** is selected as the source.

This function is available when **USB memory1** or **USB memory2** is selected in **Music browse**. For details, refer to **Music browse** (*music browse*) on page 18.

- 1 Press **Q** (list) to switch to the top menu of the list search.

- 2 Use **M.C.** to select a category/song.

Changing the name of the song or category
1 Turn M.C.
Artists (artists)— Albums (albums)— Songs (songs)— Genres (genres)
Playing
1 When a song is selected, press M.C.
Viewing a list of songs in the selected category
1 When a category is selected, press M.C.

Using this unit

Playing a song in the selected category

- 1 When a category is selected, press and hold **M.C.**

Searching the list by alphabet

- 1 When a list for the selected category is displayed, press **Q**, to switch to alphabet search mode.
- 2 Turn **M.C.** to select a letter.
- 3 Press **M.C.** to display the alphabetical list.

Notes

- This unit must create an index in order to facilitate **Artists**, **Albums**, **Songs**, and **Genres** searches. Typically, it will take approximately 70 seconds to create an index for 1 000 songs, and we recommend that up to 3 000 songs be used. Please note that certain types of file may take longer to index than others.
- Depending on the number of files in the USB storage device, there may be a delay when displaying a list.
- Keys may not have any effect during the creation of an index or list.
- Lists are recreated each time the unit is turned on.

Playing songs related to the currently playing song

You can use this function when **USB** is selected as the source.

This function is available when **USB memory1** or **USB memory2** is selected in **Music browse**. For details, refer to **Music browse** (*music browse*) on page 18.

You can play songs from the following lists.

- Album list of the currently playing artist
- Song list of the currently playing album
- Album list of the currently playing genre

- 1 Press and hold **M.C.** to switch to link play mode.

- 2 Turn **M.C.** to change the mode; press to select.

- **Artist** – Plays an album by the artist currently playing.
- **Album** – Plays a song from the album currently being played.
- **Genre** – Plays an album from the genre currently being played.

The selected song/album will be played after the currently playing song.

Notes

- The selected song/album may be canceled if you use functions other than link search (e.g. fast forward and reverse).
- Depending on the song selected to play, the end of the currently playing song and the beginning of the selected song/album may be cut off.

Function settings

- 1 Press **M.C.** to display the main menu.
- 2 Turn **M.C.** to change the menu option and press to select **FUNCTION**.
- 3 Turn **M.C.** to select the function.

Once selected, the following functions can be adjusted.

- **Link play** is not available when **OFF** is selected in **Music browse**. For details, refer to **Music browse** (*music browse*) on page 18.

Using this unit

Play mode (repeat play)

- 1 Press **M.C.** to select a repeat play range.

CD/CD-R/CD-RW

- **Disc repeat** – Repeat all tracks
- **Track repeat** – Repeat the current track
- **Folder repeat** – Repeat the current folder

USB storage device

- **All repeat** – Repeat all files
- **Track repeat** – Repeat the current file
- **Folder repeat** – Repeat the current folder

Random mode (random play)

- 1 Press **M.C.** to turn random play on or off.

Link play (link play)

- 1 Press **M.C.** to display the setting mode.
 2 Turn **M.C.** to change the mode; press to select.
 For details about the settings, refer to *Playing songs related to the currently playing song on the previous page.*

Pause (pause)

- 1 Press **M.C.** to pause or resume.

Sound Retriever (sound retriever)

Automatically enhances compressed audio and restores rich sound.

- 1 Press **M.C.** to select the desired setting.
1—2—OFF (off)
1 is effective for low compression rates, and **2** is effective for high compression rates.

iPod

Basic operations

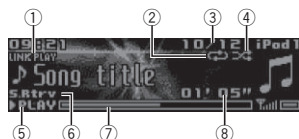

- 1 **LINK PLAY** indicator
 2 Repeat indicator
 3 Song number indicator
 4 Shuffle indicator
 5 **PLAY/PAUSE** indicator
 6 **S.Rtrv** indicator
 Appears when Sound Retriever function is on.
 7 Song time (progress bar)
 8 Play time indicator

Playing songs on an iPod

- 1 Connect an iPod to the USB cable using an iPod Dock Connector.

Selecting a track (chapter)

- 1 Turn **LEVER**.

Fast forwarding or reversing

- 1 Turn and hold down **LEVER** to the right or left.

Selecting an album

- 1 Press **⏪** or **⏩**.

Notes

- The iPod cannot be turned on or off when the control mode is set to **Ctrl Audio**.
- Disconnect headphones from the iPod before connecting it to this unit.
- The iPod will turn off about two minutes after the ignition is switched off.

Using this unit

Operations using the MIXTRAX button

Turning MIXTRAX on or off

- 1 Press **MIX/DISP OFF** to turn MIXTRAX on or off.
- For more details about MIXTRAX, refer to *About MIXTRAX* on page 17.
 - For more details about MIXTRAX functions, refer to *MIXTRAX menu* on page 17.

Switching the display

Selecting the desired text information

- Press **↔/DISP**.

Browsing for a song

- 1 Press **⏪** (list) to switch to the top menu of the list search.
 2 Use **M.C.** to select a category/song.

Changing the name of the song or category

- 1 Turn **M.C.**

Playlists (playlists)—**Artists** (artists)—**Albums** (albums)—**Songs** (songs)—**Podcasts** (podcasts)—**Genres** (genres)—**Composers** (composers)—**Audiobooks** (audiobooks)

Playing

- 1 When a song is selected, press **M.C.**

Viewing a list of songs in the selected category

- 1 When a category is selected, press **M.C.**

Playing a song in the selected category

- 1 When a category is selected, press and hold **M.C.**

Searching the list by alphabet

- 1 When a list for the selected category is displayed, press **⏪** to switch to alphabet search mode.
 2 Turn **M.C.** to select a letter.
 3 Press **M.C.** to display the alphabetical list.

Notes

- You can play playlists created with the Music-Sphere application. The application will be available on our website.
- Playlists that you created with the Music-Sphere application are displayed in abbreviated form.

Playing songs related to the currently playing song

You can play songs from the following lists.

- Album list of the currently playing artist
- Song list of the currently playing album
- Album list of the currently playing genre

- 1 Press and hold **⏪** to switch to link play mode.

- 2 Turn **M.C.** to change the mode; press to select.

- **Artist** – Plays an album by the artist currently playing.
- **Album** – Plays a song from the album currently being played.
- **Genre** – Plays an album from the genre currently being played.

The selected song/album will be played after the currently playing song.

Using this unit

Notes

- The selected song/album may be canceled if you use functions other than link search (e.g. fast forward and reverse).
- Depending on the song selected to play, the end of the currently playing song and the beginning of the selected song/album may be cut off.

Using this unit's iPod function from your iPod

This unit's iPod function can be controlled by using the connected iPod.

Ctrl iPod is not compatible with the following iPod models.

- iPod nano 1st generation
- iPod with video

● Press BAND/⌘ to switch the control mode.

- Ctrl iPod** – This unit's iPod function can be operated from the connected iPod.
- Ctrl Audio** – This unit's iPod function can be controlled by using this unit.

Notes

- Switching the control mode to **Ctrl iPod** pauses song playback. Use the iPod to resume playback.
- The following operations are still accessible from the unit even if the control mode is set to **Ctrl iPod**.
 - Pausing
 - Fast forward/reverse
 - Selecting a song (chapter)
- The volume can only be adjusted from this unit.

Function settings

1 Press M.C. to display the main menu.

2 Turn M.C. to change the menu option and press to select FUNCTION.

3 Turn M.C. to select the function.

Once selected, the following functions can be adjusted.

- Play mode. Shuffle mode. Shuffle all. Link play and Audiobooks** are not available when **Ctrl iPod** is selected in the control mode. For details, refer to *Using this unit's iPod function from your iPod* on this page.

Play mode (repeat play)

- Press **M.C.** to select a repeat play range.
 - Repeat One** – Repeat the current song
 - Repeat All** – Repeat all songs in the selected list
- When the control mode is set to **Ctrl iPod**, the repeat play range will be same as what is set for the connected iPod.

Shuffle mode (shuffle)

- Press **M.C.** to select the desired setting.
 - Shuffle Songs** – Play back songs in the selected list in random order.
 - Shuffle Albums** – Play back songs from a randomly selected album in order.
 - Shuffle OFF** – Cancel random play.

Shuffle all (shuffle all)

- Press **M.C.** to turn shuffle all on. To turn off **Shuffle all**, select **Shuffle OFF in Shuffle mode**. For details, refer to **Shuffle mode (shuffle)** on this page.

Link play (link play)

- Press **M.C.** to display the setting mode.
- Turn **M.C.** to change the mode; press to select. For details about the settings, refer to *Playing songs related to the currently playing song on the previous page*.

Using this unit

Pause (pause)

- Press **M.C.** to pause or resume.

Audiobooks (audiobook speed)

- Press **M.C.** to select the desired setting.
 - Faster** – Playback at a speed faster than normal
 - Normal** – Playback at normal speed
 - Slower** – Playback at a speed slower than normal

Tags transfer (Tags transfer)

Transfer the tag information contained in the tuner source.

- Press **M.C.** to display the setting mode.
- Turn **M.C.** to switch to **YES**.
- Press **M.C.** to select. Tagged information is transferred to your iPod.

Sound Retriever (sound retriever)

- Press **M.C.** to select the desired setting.
 - 1—2—OFF** (off)
 - 1** is effective for low compression rates, and **2** is effective for high compression rates.

- Advanced operations that require attention such as dialing numbers on the monitor, using the phone book, etc., are prohibited while driving. Park your vehicle in a safe place when using these advanced operations.
- Be sure to park your vehicle in a safe place and apply the parking brake when performing this operation.

Setting up for hands-free phoning

Before you can use the hands-free phoning function you must set up the unit for use with your cellular phone.

- Connection
 - Use the Bluetooth telephone connection menu. Refer to *Connection menu operation* on the next page.
- Function settings
 - Use the Bluetooth telephone function menu. Refer to *Phone menu operation* on the next page.

Basic operations

- Making a phone call
- Refer to *Phone menu operation* on the next page.

Answering an incoming call

- When a call is received, press .

Ending a call

- Press .

Rejecting an incoming call

- When a call is received, press and hold .

Answering a call waiting

- When a call is received, press .

Switching between callers on hold

- Press **M.C.**

Using this unit

Canceling call waiting

- 1 Press and hold .

Adjusting the other party's listening volume

- 1 Turn **LEVER** while talking on the phone.
 - When private mode is on, this function is not available.

Turning private mode on or off

- 1 Press **BAND**/ while talking on the phone.

Switching the information display

- 1 Press /DISP while talking on the phone.

Notes

- If private mode is selected on the cellular phone, hands-free phoning may not be available.
- The estimated call time appears in the display (this may differ slightly from the actual call time).

Using voice recognition

This feature can be used on an iPod equipped with voice recognition that is connected by Bluetooth with the source set to **iPod** or **BT Audio**.

- **Press and hold M.C. to switch to voice recognition mode.**

Notes

- For details on voice recognition features, check the manual for the iPod you are using.
- Some commands may not be available on this unit.

Connection menu operation

Important

- Be sure to park your vehicle in a safe place and apply the parking brake when performing this operation.

- Connected devices may not work properly if more than one Bluetooth device is connected at a time (e.g. a phone and a separate audio player are connected simultaneously).

1 Press and hold to display the connection menu.

- You cannot perform this step during a call.

2 Turn M.C. to select the function.

Once selected, the following functions can be adjusted.

Device list (connecting or disconnecting a device from the device list)

- When no device is selected in the device list, this function is not available.
- 1 Press **M.C.** to display the setting mode.
 - 2 Turn **M.C.** to select the name of a device you want to connect/disconnect.
 - Press and hold **M.C.** to swap between the Bluetooth device address and the device name.
 - 3 Press **M.C.** to connect/disconnect the selected device.

Once the connection is established, **Connected** is displayed.

Delete device (deleting a device from the device list)

Using this unit

- When no device is selected in the device list, this function is not available.
- 1 Press **M.C.** to display the setting mode.
 - 2 Turn **M.C.** to select the name of a device you want to delete.
 - Press and hold **M.C.** to swap between the Bluetooth device address and the device name.
 - 3 Press **M.C.** to display **Delete YES**.
 - 4 Press **M.C.** to delete the device information from the device list.
 - While this function is in use, do not turn off the engine.

Add device (connecting a new device)

- 1 Press **M.C.** to start searching.
 - To cancel, press **M.C.** while searching.
 - If this unit fails to find any available cellular phones, **Not found** is displayed.
- 2 Turn **M.C.** to select a device from the device list.
 - Press and hold **M.C.** to swap between the Bluetooth device address and the device name.
- 3 Press **M.C.** to connect the selected device.
 - To complete the connection, check the device name (**Pioneer BT Unit**). Enter the PIN code on your device if necessary.
 - PIN code is set to **0000** as the default. You can change this code.
 - 6-digit number appears on the display of this unit. Once the connection is established, this number disappears.
 - If you are unable to complete the connection using this unit, use the device to connect to the unit.
 - If three devices are already paired, **Device Full** is displayed and it is not possible to perform this operation. In this case, delete a paired device first.

Auto connect (connecting to a Bluetooth device automatically)

- 1 Press **M.C.** to turn automatic connection on or off.

Visibility (setting the visibility of this unit)

Bluetooth visibility can be turned on so that other devices can discover the unit.

- 1 Press **M.C.** to turn the visibility of this unit on or off.

Pin code input (PIN code input)

You must enter a PIN code on your device to confirm the Bluetooth connection. The default code is **0000**, but you can change it with this function.

- 1 Press **M.C.** to display the setting mode.
- 2 Turn **M.C.** to select a number.
- 3 Press **M.C.** to move the cursor to the next position.
- 4 After inputting PIN code, press and hold **M.C.**
 - After inputting, pressing **M.C.** returns you to the PIN code input display, and you can change the PIN code.

Device INFO (Bluetooth device address display)

- 1 Press **M.C.** to display the setting mode.
- 2 Press **M.C.** to select the desired setting.

Device name—Bluetooth device address

Phone menu operation

Important

Be sure to park your vehicle in a safe place and apply the parking brake when performing this operation.

1 Press to display the phone menu.

2 Turn M.C. to select the function.

Once selected, the following functions can be adjusted.

Using this unit

Missed calls (missed call history)
Dialed calls (dialed call history)
Received calls (received call history)

- 1 Press **M.C.** to display the phone number list.
- 2 Turn **M.C.** to select a name or phone number.
- 3 Press **M.C.** to make a call.
 - To display details about the contact you selected, press and hold **M.C.**

PhoneBook (phone book)

- The contacts on your phone will normally be transferred automatically when the phone is connected. If it is not, use your phone menu to transfer the contacts. The visibility of this unit should be on when you use the phone menu. Refer to **Visibility** (setting the visibility of this unit) on the previous page.

- 1 Press **M.C.** to display **ABC Search** (alphabetical list).
- 2 Turn **M.C.** to select the first letter of the name you are looking for.
- 3 Press **M.C.** to display a registered name list.
- 4 Turn **M.C.** to select the name you are looking for.
- 5 Press **M.C.** to display the phone number list.
- 6 Turn **M.C.** to select a phone number you want to call.
- 7 Press **M.C.** to make a call.

Phone Function (phone function)

You can set **Auto answer**, **Ring tone** and **PH.B. Name view** from this menu. For details, refer to *Function and operation* on this page.

Function and operation

1 Display Phone Function.

Refer to **Phone Function** (*phone function*) on this page.

2 Press M.C. to display the function menu.

3 Turn M.C. to select the function.

Once selected, the following functions can be adjusted.

Auto answer (automatic answering)

- 1 Press **M.C.** to turn automatic answering on or off.

Ring tone (ring tone select)

- 1 Press **M.C.** to turn the ring tone on or off.

PH.B.Name view (phone book name view)

- 1 Press **M.C.** to invert the order of names in the phone book.

Bluetooth Audio

Important

- Depending on the Bluetooth audio player connected to this unit, the available operations will be limited to the following two levels:
 - A2DP profile (Advanced Audio Distribution Profile): You can only playback songs on your audio player. You cannot use the A2DP connection when **iPod** or **Pandora** (iPhone) is selected as a source.
 - AVRCP profile (Audio/Video Remote Control Profile): You can perform playback, pause playback, select songs, etc.
- Functions will vary depending on the Bluetooth audio player you are using. When using your player with this unit, refer to the instruction manual that came with your Bluetooth audio player as well as this manual.
- As the signal from your cellular phone may cause noise, avoid using it when you are listening to songs on your Bluetooth audio player.

Using this unit

- The sound of the Bluetooth audio player will be muted when the phone is in use.
- When the Bluetooth audio player is in use, you cannot connect to a Bluetooth telephone automatically.
- Playback continues even if you switch from your Bluetooth audio player to another source while listening to a song.
- Depending on the type of Bluetooth audio player you have connected to this unit, operation and information display may not be available for some functions.

- 5 Song time (progress bar)
- 6 Play time indicator

Fast forwarding or reversing

- 1 Turn and hold down **LEVER** to the right or left.

Selecting a track

- 1 Turn **LEVER**.

Pausing and starting playback

- 1 Press **BAND**/**4**.

Switching the display

Selecting the desired text information

- Press **DISP**.

Note

Depending on the device, text information can be changed.

Function settings

1 Press M.C. to display the main menu.

2 Turn M.C. to change the menu option and press to select FUNCTION.

3 Turn M.C. to select the function.

Once selected, the following functions can be adjusted.

Play (play)

- 1 Press **M.C.** to start playback.

Stop (stop)

- 1 Press **M.C.** to stop the playback.

Pause (pause)

- 1 Press **M.C.** to pause or resume.

Random (random play)

Setting up for Bluetooth audio

Before you can use the Bluetooth audio function you must set up the unit for use with your Bluetooth audio player. You will need to pair this unit with your Bluetooth audio player.

- 1 Connection

Use the Bluetooth telephone connection menu. Refer to *Connection menu operation* on the previous page.

Basic operations



- 1 Device name
Shows the device name of the connected Bluetooth audio player.
- 2 Track number indicator
- 3 **PLAY/PAUSE** indicator
- 4 **S.Rtrv** indicator
Appears when Sound Retriever function is on.

Using this unit

- 1 Press **M.C.** to turn random play on or off.
- This function may not be available depending on the type of Bluetooth audio player connected.
 - The random play range varies depending on the Bluetooth audio player in use.

Repeat (repeat play)

- 1 Press **M.C.** to select a repeat play range.
- This function may not be available depending on the type of Bluetooth audio player connected.
 - The repeat play range varies depending on the Bluetooth audio player in use.

Sound Retriever (sound retriever)

- 1 Press **M.C.** to select the desired setting.
- 1—2—OFF** (off)
- 1** is effective for low compression rates, and **2** is effective for high compression rates.

Using smartphone applications

Important

Use of third party apps may involve or require the provision of personally identifiable information, whether through the creation of a user account or otherwise, and for certain applications, the provision of geolocation data. ALL THIRD PARTY APPS ARE THE SOLE RESPONSIBILITY OF THE PROVIDERS, INCLUDING WITHOUT LIMITATION COLLECTION AND SECURITY OF USER DATA AND PRIVACY PRACTICES. BY ACCESSING THIRD PARTY APPS, YOU AGREE TO REVIEW THE TERMS OF SERVICE AND PRIVACY POLICIES OF THE PROVIDERS. IF YOU DO NOT AGREE WITH THE TERMS OR POLICIES OF ANY PROVIDER OR DO NOT CONSENT TO THE USE OF GEOLOCATION DATA WHERE APPLICABLE, DO NOT USE THAT THIRD PARTY APP.

Information for the smartphone compatibility

The following devices are compatible with this function.

- iPhone and iPod touch
 - In this chapter, iPod and iPhone will be referred to as "iPhone".
- Android™ device

For iPhone users

- Use a Pioneer USB cable to connect an iPhone.

For Android device users

- The device supports Bluetooth SPP (Serial Port Profile) and A2DP (Advanced Audio Distribution Profile).

The device is connected to this unit via Bluetooth.

Using this unit

Compatibility with all Android devices is not guaranteed.

For details about Android device compatibility with this unit, refer to the information on our website.

Notes

- Please check our website for a list of supported smartphone applications for this unit.
- Pioneer is not liable for any issues that may arise from incorrect or flawed app-based content.
- The content and functionality of the supported applications are the responsibility of the App providers.

Using Pandora®

IMPORTANT:

Requirements to access Pandora using the Pioneer car audio/video products:

- iPhone compatibility
 - Apple iPhone (first generation), iPhone 3G, iPhone 3GS, iPhone 4, iPhone 4S, iPod touch 1G, iPod touch 2G, iPod touch 3G or iPod touch 4G (firmware version 3.0 or later)
 - Certain firmware versions for the iPhone may not be compatible with the Pandora application. If this appears to be the case, please update the firmware to a version that is compatible with Pandora.
- Latest version of the Pandora application, downloaded to your device (Search Apple iTunes App Store for "Pandora").
- Current Pandora account (Free account and paid accounts available from Pandora; create a free account online at <http://www.pandora.com/register> or through the Pandora application for the iPhone).

- Data Plan
 - Note:** If the Data Plan for your iPhone does not provide for unlimited data usage, *additional charges from your carrier may apply* for accessing the Pandora service via 3G and/or EDGE networks.
- Connection to the Internet via 3G, EDGE or Wi-Fi network.
- Optional Pioneer adapter cable connecting your iPhone to the Pioneer car audio/video products.

Limitations:

- Access to the Pandora service will depend on the availability of a cellular and/or Wi-Fi network for purposes of allowing your device to connect to the Internet.
- Ability of the Pioneer car audio/video products to access the Pandora service is subject to change without notice and could be affected by any of the following: compatibility issues with future firmware versions of iPhone; compatibility issues with future firmware versions of the Pandora application for the iPhone; changes to the Pandora music service by Pandora; discontinuation of the Pandora music service by Pandora.
- Certain functions of the Pandora service are not available when accessing the service through the Pioneer car audio/video products, including, but not limited to, creating new stations, deleting stations, emailing current stations, buying tracks from iTunes, viewing additional text information, logging in to Pandora, and adjusting Cell Network Audio Quality.

Pandora internet radio is a music service not affiliated with Pioneer. More information is available at <http://www.pandora.com>.

You can play Pandora by connecting your iPhone with the Pandora application installed.

Starting procedure for iPhone users

- 1 Connect an iPhone to the USB cable using an iPhone Dock Connector.

Using this unit

2 Select **Wired** in **APP CONNECT MODE**. For details, refer to **APP CONNECT MODE (APP connect mode setting)** on page 18.

3 Switch the source to **Pandora**.

4 Start up the application on the smartphone and initiate playback.

Starting procedure for Android device users

The device has Android OS 2.2 or later.

1 Connect your Android device to this unit using Bluetooth wireless technology. For details, refer to **Connection menu operation** on page 11.

2 Select **Bluetooth** in **APP CONNECT MODE**. For details, refer to **APP CONNECT MODE (APP connect mode setting)** on page 18.

3 Switch the source to **Pandora**.

The smartphone application will start up automatically. If it fails to start, follow the instructions on the screen to attempt to resolve the problem.

Basic operations



- ① Thumbs Up/Thumbs Down indicator
- ② Shuffle indicator
- ③ **PLAY/PAUSE** indicator
- ④ **S.B.Trv** indicator

Appears when Sound Retriever function is on.

- ⑤ Song time (progress bar)
- ⑥ Play time indicator

Giving a Thumbs Up

- ① Press **⏵** to give a "Thumbs Up" for the track currently playing.

Giving a Thumbs Down

- ① Press **⏴** to give a "Thumbs Down" for the track currently playing and to skip to the next track.

Skipping tracks

- ① Turn **LEVER** to the right.

Switching the display

Selecting the desired text information

- Press **⇨/DISP**.

Notes

- Depending on the station, text information can be changed.
- Due to music licensing restrictions, Pandora limits the total number of skips per hour.

Selecting and playing the Shuffle/station list

The display shown on this unit may not be the same as that shown on the connected device.

1 Press **⌂ (list)** to switch to the Shuffle/station list mode.

Using this unit

2 Use **M.C.** to select the Shuffle or desired station.

Changing the sort order

- ① Press **⌂ (list)**.
 - **ABC** – You can sort the items in the list alphabetically
 - **DATE** – You can sort the items in the list in order of the dates on which the items were created

Changing Shuffle or stations

- ① Turn **M.C.**

Playing

- ① When Shuffle or the station is selected, press **M.C.**

Function settings

1 Press **M.C.** to display the main menu.

2 Turn **M.C.** to change the menu option and press to select **FUNCTION**.

3 Turn **M.C.** to select the function.

Once selected, the following functions can be adjusted.

Bookmark (bookmark)

- ① Press **M.C.** to store track information.

Pause (pause)

- ① Press **M.C.** to pause or resume.

Sound Retriever (sound retriever)

- ① Press **M.C.** to select the desired setting.
 - 1—2—OFF (off)
 - 1 is effective for low compression rates, and 2 is effective for high compression rates.

Using other applications

You can use this unit to perform streaming playback of and control tracks in smartphone applications or just for streaming playback.

Starting procedure for iPhone users

1 Connect an iPhone to the USB cable using an iPhone Dock Connector.

2 Select **Wired** in **APP CONNECT MODE**. For details, refer to **APP CONNECT MODE (APP connect mode setting)** on page 18.

3 Switch the source to **Apps**.

4 Start up the application on the smartphone and initiate playback.

Starting procedure for Android device users

1 Connect your Android device to this unit using Bluetooth wireless technology. For details, refer to **Connection menu operation** on page 11.

2 Select **Bluetooth** in **APP CONNECT MODE**. For details, refer to **APP CONNECT MODE (APP connect mode setting)** on page 18.

3 Switch the source to **Apps**.

4 Start up the application on the smartphone and initiate playback.

Using this unit

Basic operations

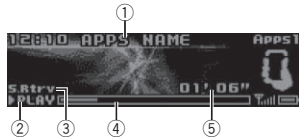

- ① Application name
- ② **PLAY/PAUSE** indicator
- ③ **S.Rtrv** indicator
Appears when Sound Retriever function is on.
- ④ Song time (progress bar)
- ⑤ Play time indicator

Selecting a track

- ① Turn **LEVER**.

Fast forwarding or reversing

- ① Turn and hold down **LEVER** to the right or left.

Switching the display

Selecting the desired text information

- Press **↔/DISP**.

Note

Song information may not display correctly for iOS versions earlier than 5.0.

Function settings

1 Press **M.C.** to display the main menu.

2 Turn **M.C.** to change the menu option and press to select **AUDIO**.

3 Turn **M.C.** to select the function.

Once selected, the following functions can be adjusted.

Pause (pause)

- ① Press **M.C.** to pause or resume.

Sound Retriever (sound retriever)

- ① Press **M.C.** to select the desired setting.
1—2—OFF (off)
1 is effective for low compression rates, and **2** is effective for high compression rates.

Audio adjustments



1 Press **M.C.** to display the main menu.

2 Turn **M.C.** to change the menu option and press to select **AUDIO**.

3 Turn **M.C.** to select the audio function.

Once selected, the following audio functions can be adjusted.

- The cut-off frequency and output level can be adjusted when the subwoofer output is on.
- **SLA** is not available when FM is selected as the source.

Fader/Balance (fader/balance adjustment)

- ① Press **M.C.** to display the setting mode.
- ② Press **M.C.** to cycle between fader (front/rear) and balance (left/right).
- ③ Turn **M.C.** to adjust the front/rear speaker balance.
Turn **M.C.** to adjust the left/right speaker balance.

Preset EQ (equalizer recall)

Using this unit

- ① Press **M.C.** to display the setting mode.
- ② Turn **M.C.** to select an equalizer curve.
Powerful—Natural—Vocal—Custom1—Custom2—Flat—SuperBass

G.EQ (equalizer adjustment)

You can adjust the currently selected equalizer curve setting as desired. Adjusted equalizer curve settings are stored in **Custom1** or **Custom2**.

- **Custom1** can be set separately for each source. However, each of the below combinations are set to the same setting automatically.
 - **USB, iPod, Pandora** (iPhone), and **Apps** (iPhone)
 - **BT Audio, Pandora** (Android), and **Apps** (Android)
- **Custom2** is a shared setting used in common for all sources.
 - ① Press **M.C.** to display the setting mode.
 - ② Press **M.C.** to cycle between the following:
Equalizer band—Equalizer level
 - ③ Turn **M.C.** to select the desired setting.
Equalizer band: **100Hz—315Hz—1.25kHz—3.15kHz—8kHz**
Equalizer level: **+6 to -6**

Loudness (loudness)

Loudness compensates for deficiencies in the low-frequency and high-frequency ranges at low volume.

- ① Press **M.C.** to display the setting mode.
- ② Press **M.C.** to turn loudness on or off.
- ③ Turn **M.C.** to select the desired setting.

Low (low)—**Mid** (mid)—**High** (high)

Subwoofer1 (subwoofer on/off setting)

This unit is equipped with a subwoofer output which can be turned on or off.

- ① Press **M.C.** to display the setting mode.
- ② Press **M.C.** to turn subwoofer output on or off.
- ③ Turn **M.C.** to select the phase for the subwoofer output.
Turn **M.C.** to the left to select reverse phase, and **Reverse** appears in the display. Turn **M.C.** to the right to select normal phase, and **Normal** appears in the display.

Subwoofer2 (subwoofer adjustment)

Only frequencies lower than those in the selected range are outputted from the subwoofer.

- ① Press **M.C.** to display the setting mode.
- ② Press **M.C.** to cycle between the cut-off frequency and the output level for the subwoofer.
- ③ Turn **M.C.** to select the cut-off frequency.
50Hz—63Hz—80Hz—100Hz—125Hz
- ④ Turn **M.C.** to adjust the output level for the subwoofer.
+6 to -24 is displayed as the level is increased or decreased.

Bass Booster (bass boost)

- ① Press **M.C.** to display the setting mode.
- ② Turn **M.C.** to display a desired level.
0 to +6 is displayed as the level is increased or decreased.

HPF (high pass filter adjustment)

When you do not want low sounds from the subwoofer output frequency range to play from the front or rear speakers, turn on the HPF (high pass filter). Only frequencies higher than those in the selected range are output from the front or rear speakers.

- ① Press **M.C.** to display the setting mode.
- ② Press **M.C.** to turn high pass filter on or off.
- ③ Turn **M.C.** to select the cut-off frequency.
50Hz—63Hz—80Hz—100Hz—125Hz

Using this unit

SLA (source level adjustment)

SLA (Source level adjustment) lets you adjust the volume level of each source to prevent sudden changes in volume when switching between sources.

- Settings are based on the FM volume level, which remains unchanged.
- The AM volume level can also be adjusted with this function.
- Each of the below combinations are set to the same setting automatically.
 - **USB, iPod, Pandora** (iPhone), and **Apps** (iPhone)
 - **BT Audio, Pandora** (Android), and **Apps** (Android)

- 1 Press **M.C.** to display the setting mode.
- 2 Turn **M.C.** to adjust the source volume. Adjustment range: **+4 to -4**

Using different entertainment displays



You can enjoy entertainment displays while listening to each sound source.

- 1 Press **M.C.** to display the main menu.
- 2 Turn **M.C.** to change the menu option and press to select **ENTERTAINMENT**.
- 3 Turn **M.C.** to select the entertainment function.

Once selected, the following entertainment functions can be adjusted.

Background (background setting)

- 1 Press **M.C.** to display the setting mode.
- 2 Turn **M.C.** to select the desired setting. Background visual—genre—background picture 1—background picture 2—background picture 3—background picture 4—simple display—movie screen—calendar
 - Genre display changes depending on the genre of music.
 - Genre display may not work correctly depending on the application used to encode audio files.
- 3 Press **M.C.** to select.

Clock (clock display setting)

- 1 Press **M.C.** to select the desired setting. **ON** (clock display)—**Elapsed time** (elapsed time display)—**OFF** (clock off)

Selecting the illumination color



- 1 Press **M.C.** to display the main menu.
- 2 Turn **M.C.** to change the menu option and press to select **ILLUMINATION**.
- 3 Turn **M.C.** to select the illumination function. Once selected, the following illumination functions can be adjusted.

Using this unit

Key Side (key color setting)

You can select desired colors for the keys of this unit.

- 1 Press **M.C.** to display the setting mode.
- 2 Turn **M.C.** to select the desired setting. You can select any one of the options in the following list:
 - Preset colors (ranging from **White to Rose**)
 - **Scan** (cycle through all colors)
 - Sets of colors (**Warm, Ambient, Calm**)
 - **Custom** (customized illumination color)

Display Side (display color setting)

You can select the desired colors for the display of this unit.

- 1 Press **M.C.** to display the setting mode.
- 2 Turn **M.C.** to select the desired setting. You can select any one of the options in the following list:
 - Preset colors (ranging from **White to Rose**)
 - **Scan** (cycle through all colors)
 - Sets of colors (**Warm, Ambient, Calm**)
 - **Custom** (customized illumination color)

Key & Display (key and display color setting)

You can select the desired colors for the keys and display of this unit.

- 1 Press **M.C.** to display the setting mode.
- 2 Turn **M.C.** to select the desired setting. You can select any one of the options in the following list:
 - Preset colors (ranging from **White to Rose**)
 - **Scan** (cycle through all colors)
 - Sets of colors (**Warm, Ambient, Calm**)

Phone (phone color setting)

You can select the desired key colors to display when an incoming call is received.

- 1 Press **M.C.** to display the setting mode.
- 2 Turn **M.C.** to select the desired setting. You can select any one of the options in the following list:
 - **Flashing** – The color selected from **Key Side** flashes.
 - **Flash FX 1 to Flash FX 6** – The system automatically cycles through all available key colors for this unit. Select the desired mode.
 - **OFF** – No change in key color made when incoming calls are received.

Notes

- The **MIX/DISP OFF** color cannot be changed.
- When **Scan** is selected, the system automatically cycles through the preset colors.
- When **Warm** is selected, the system automatically cycles through the warm colors.
- When **Ambient** is selected, the system automatically cycles through the ambient colors.
- When **Calm** is selected, the system automatically cycles through the calm colors.
- When **Custom** is selected, the customized color saved is selected.

Customizing the illumination color

You can create custom illumination colors for both **Key Side** and **Display Side**.

- 1 Press **M.C.** to display the main menu.
- 2 Turn **M.C.** to display **ILLUMINATION** and press to select.
- 3 Turn **M.C.** to display **Key Side** or **Display Side**. Press to select.

Using this unit

4 Press M.C. and hold until the customizing illumination color setting appears in the display.

5 Press M.C. to select the primary color.
R (red)—**G** (green)—**B** (blue)

6 Turn M.C. to adjust the brightness level.
 Adjustment range: **0** to **60**

- You cannot select a level below **20** for all three of **R** (red), **G** (green), and **B** (blue) at the same time.
- You can also perform the same operation on other colors.

Note

You cannot create a custom illumination color while **Scan**, **Warm**, **Ambient** or **Calm** is selected.

About MIXTRAX

MIXTRAX technology is used to insert a variety of sound effects in between songs, allowing you to experience your music as a nonstop mix complete with visual and lighting effects.

Notes

- Depending on the file/song, sound effects may not be available.
- MIXTRAX includes a MIXTRAX flashing color mode that when switched on turns the flashing colors on and off in time with the audio track. If you find the feature distracting while driving, please turn MIXTRAX off. Refer to *Operations using the MIXTRAX button* on page 8.

MIXTRAX menu



1 Press M.C. to display the main menu.

2 Turn M.C. to change the menu option and press to select MIXTRAX.

3 Turn M.C. to select the MIXTRAX function.

Once selected, the following MIXTRAX functions can be adjusted. The function is enabled when MIXTRAX is on.

SHORT PLAYBACK (short playback mode)

You can select the length of the playback time.

- Press **M.C.** to display the setting mode.
- Turn **M.C.** to select the desired setting.
 - 1.0 MIN** (1.0 minute)—**1.5 MIN** (1.5 minutes)—**2.0 MIN** (2.0 minutes)—**2.5 MIN** (2.5 minutes)—**3.0 MIN** (3.0 minutes)—**Random** (random)—**OFF** (off)
 - Turn this option **OFF** if you want to play a selection all the way through from start to finish.

FLASH AREA (flash area)

You can select areas for flashing colors.

- Press **M.C.** to display the setting mode.
- Turn **M.C.** to select the desired setting.
 - Key & Display** (key and display)—**KEY SIDE** (key)—**OFF** (off)
 - When **OFF** is selected, the color set under **ILLUMINATION** is used as the display color.

Flashing Color (flash pattern)

Using this unit

You can select flashing color patterns.

- Press **M.C.** to display the setting mode.
- Turn **M.C.** to select the desired setting.
 - You can select any one of the options in the following list:
 - Sound Level Mode Color 1 to Color 6** – Flashing colors will flash on and off in synchronization with the sound level in a song. Select the desired mode.
 - Low Pass Mode Color 1 to Color 6** – Flashing colors will flash on and off in synchronization with the bass level in a song. Select the desired mode.
 - Flashing Color Random** – The pattern for the flashing colors is randomly selected for each song from the sound level mode and low pass mode.
 - Sound Level Mode Random** – The pattern for the flashing colors is randomly selected for each song from the sound level mode.
 - Low Pass Mode Random** – The pattern for the flashing colors is randomly selected for each song from the low pass mode.

DISP EFFECT (display effect)

The MIXTRAX special effects display can be turned on or off.

- Press **M.C.** to display the setting mode.
- Turn **M.C.** to select the desired setting.
 - MIXTRAX 1** (MIXTRAX special effects display 1)—**MIXTRAX 2** (MIXTRAX special effects display 2)—**OFF** (normal display)

CUT IN EFFECT (manual cut-in effect)

You can turn on or off the MIXTRAX sound effects while manually changing tracks.

- Press **M.C.** to select the desired setting.
 - ON** (on)—**OFF** (off)

MIX Settings (MIXTRAX settings)

For details, refer to *MIXTRAX settings* on this page.

Notes

- The **MIX/DISP OFF** color cannot be changed.
- MIX/DISP OFF** does not flash.

MIXTRAX settings

You can change the settings for fixed sounds and sound effects.

- The fixed sound settings can be changed from **MIX Fixed**.
- The sound effect settings can be changed from any of the following menus: **LOOP EFFECT**, **Flanger EFFECT**, **Echo EFFECT**, and **Crossfade EFFECT**.

1 Display MIX Settings.

2 Press M.C. to display the function menu.

3 Turn M.C. to select the function.

Once selected, the following functions can be adjusted.

MIX Fixed (MIXTRAX sound effects)

The fixed sounds can be removed from MIXTRAX sound effects.

- Press **M.C.** to select the desired setting.
 - ON** (fixed sounds and sound effects)—**OFF** (sound effects)

LOOP EFFECT (loop effect)

The loop effect, which is inserted at the end of each song automatically, can be removed from the sound effect.

- Press **M.C.** to select the desired setting.
 - ON** (on)—**OFF** (off)

Flanger EFFECT (flanger effect)

The flanger effect can be removed from the sound effect.

- Press **M.C.** to select the desired setting.
 - ON** (on)—**OFF** (off)

Echo EFFECT (echo effect)

Using this unit

The echo effect can be removed from the sound effect.

- 1 Press **M.C.** to select the desired setting.
ON (on)—**OFF** (off)

Crossfade EFFECT (crossfade effect)

The crossfade effect can be removed from the sound effect.

- 1 Press **M.C.** to select the desired setting.
ON (on)—**OFF** (off)
 - When **iPod** is selected as the source, the crossfade effect is disabled.

System menu



- 1 Press **M.C.** to display the main menu.
- 2 Turn **M.C.** to change the menu option and press to select **SYSTEM**.
- 3 Turn **M.C.** to select the system menu function.

Once selected, the following system menu functions can be adjusted.

- **APP CONNECT MODE** is not available when **Pandora** or **Apps** is selected as the source.

Language select (multi-language)

For your convenience, this unit offers a choice of several languages. You can select the language you prefer to use.

- 1 Press **M.C.** to select the language.
English—Français—Español

Calendar (setting the date)

- 1 Press **M.C.** to select the segment of the calendar display you wish to set.
Year—Day—Month
- 2 Turn **M.C.** to set the date.

Clock (setting the clock)

- 1 Press **M.C.** to select the segment of the clock display you wish to set.
Hour—Minute
- 2 Turn **M.C.** to adjust the clock.

EngineTime alert (elapsed time display setting)

This setting displays how much time has elapsed since the machine was turned on. You can set a timer and an alarm.

- 1 Press **M.C.** to select the desired setting.
OFF—15Minutes—30Minutes

Music browse (music browse)

You can browse music on a USB storage device.

- 1 Press **M.C.** to select the setting.
OFF—USB memory1—USB memory2

Warning tone (warning tone setting)

If the front panel is not detached from the head unit within four seconds of turning off the ignition, a warning tone sounds. You can turn off the warning tone.

- 1 Press **M.C.** to turn the warning tone on or off.

AUX (auxiliary input)

Activate this setting when using an auxiliary device connected to this unit.

- 1 Press **M.C.** to turn **AUX** on or off.

Dimmer (dimmer setting)

To prevent the display from being too bright at night, the display is automatically dimmed when the car's headlights are turned on. You can turn the dimmer on or off.

- 1 Press **M.C.** to turn dimmer on or off.

Contrast (display contrast setting)

Using this unit

- 1 Press **M.C.** to display the setting mode.
- 2 Turn **M.C.** to adjust the contrast level.
0 to **15** is displayed as the level is increased or decreased.

Ever-scroll (scroll mode setting)

When ever scroll is set to **ON**, recorded text information scrolls continuously in the display. Set to **OFF** if you prefer the information to scroll just once.

- 1 Press **M.C.** to turn the ever scroll on or off.

BT AUDIO (Bluetooth audio activation)

You need to activate the **BT Audio** source in order to use a Bluetooth audio player.

- 1 Press **M.C.** to turn the **BT Audio** source on or off.

Clear memory (clearing the Bluetooth device data stored on this unit)

Bluetooth device data stored on this unit can be cleared. To protect your personal information, clear the device memory before you pass the unit on to someone else. The following information will be deleted.

- Device list
 - PIN code
 - Call history
 - Phone book
- 1 Press **M.C.** to show the confirmation display.
Clear memory YES is displayed. Clearing memory is now on standby.

If you do not want to clear the Bluetooth device data stored on this unit, turn **M.C.** to display **Cancel** and press it again to select.

- 2 Press **M.C.** to clear the memory.
Cleared is displayed and the Bluetooth device data is cleared.
 - While this function is in use, do not turn off the engine.

BT Version info. (Bluetooth version display)

You can display the system versions of this unit and of Bluetooth module.

- 1 Press **M.C.** to display the information.

APP CONNECT MODE (APP connect mode setting)

Select an appropriate option for your smartphone.

- 1 Press **M.C.** to select the desired setting.
Wired (for iPhone)—**Bluetooth** (for Android device)

Set up menu

- 1 Press and hold **SRC/OFF** until the unit turns off.
- 2 Press and hold **M.C.** until the main menu appears in the display.
- 3 Turn **M.C.** to change the menu option and press to select **SETUP**.
- 4 Turn **M.C.** to select the set up menu function.
Once selected, the following set up menu functions can be adjusted.

Using this unit

S/W control (rear output and subwoofer setting)

This unit's rear output (rear speaker leads output and RCA rear output) can be used for full-range speaker (**Rear SP:F.Range**) or subwoofer (**Rear SP:S/W**) connection. If you switch the rear output setting to **Rear SP:S/W**, you can connect a rear speaker lead directly to a subwoofer without using an auxiliary amp.

- Press **M.C.** to switch the rear output setting.
 - When no subwoofer is connected to the rear output, select **Rear SP:F.Range** (full-range speaker).
 - When a subwoofer is connected to the rear output, select **Rear SP:S/W** (subwoofer).
- Even if you change this setting, there will be no output unless you turn the subwoofer output on (refer to **Subwoofer1** (subwoofer on/off setting) on page 15).
- If you change this setting, subwoofer output in the audio menu will return to the factory settings.
- Both rear speaker lead outputs and RCA rear output are switched simultaneously in this setting.

Software Update (updating the software)

- This function is used to update this unit with the latest Bluetooth software. For about Bluetooth software and updating, refer to our website.
- Never turn the unit off while the Bluetooth software is being updated.
- Press **M.C.** to display the data transfer mode. Follow the on-screen instructions to finish updating the Bluetooth software.

System menu

- Press and hold **SRC/OFF** until the unit turns off.
- Press and hold **M.C.** until the main menu appears in the display.

- Turn **M.C.** to change the menu option and press to select **SYSTEM**.

- Turn **M.C.** to select the system menu function.

For details, refer to *System menu* on the previous page.

Using an AUX source

- Insert the stereo mini plug into the **AUX input jack**.

- Press **SRC/OFF** to select **AUX** as the source.

Note

AUX cannot be selected unless the auxiliary setting is turned on. For more details, refer to **AUX** (auxiliary input) on the previous page.

Turning the display off or on

- Press and hold **MIX/DISP OFF** until the display turns on or off.

If an unwanted display appears

Turn off the unwanted display using the procedures listed below.

- Press **M.C.** to display the main menu.
- Turn **M.C.** to change the menu option and press to select **SYSTEM**.
- Turn **M.C.** to display **DEMO OFF** and press to select.
- Turn **M.C.** to switch to **YES**.
- Press **M.C.** to select.

Available accessories

SiriusXM Satellite Radio

You can use this unit to control SiriusXM Connect Vehicle Tuner, which is sold separately. For more information on how to install SiriusXM Connect Vehicle Tuner, consult the installation guide included with the tuner. Everything worth listening to is on SiriusXM, getting over 130 channels, including the most commercial-free music, plus the best sports, news, talk and entertainment. A SiriusXM Vehicle Tuner and Subscription are required. For more information, visit www.siriusxm.com.

To subscribe to the SiriusXM Satellite Radio service

- Switch the source to **SiriusXM**.

You should be able to tune in to Channel 1. If you cannot get Channel 1, make sure that your SiriusXM Connect Vehicle Tuner is installed correctly as described in the tuner installation guide.

- Switch to **Channel 0** and check the **Radio ID**.

You will need this number to activate your subscription. For details, refer to *Displaying the Radio ID* on the next page.

- Activate the service either online or by phone.

- Go to www.siriusxm.com, and click on **ACTIVATE RADIO** to start the activation process.
- Call SiriusXM Listener Care at 1-800-XM-RADIO (1-866-635-2349) to activate.
 - As part of the activation process, the SiriusXM satellites will send an activation message to your SiriusXM Connect Vehicle Tuner. Once the tuner has received the message, this unit will display "**Subscription Updated -**". Once the update is completed, you can start tuning in to the channels in your subscription.

The activation process usually takes 10 to 15 minutes but may take up to an hour in some cases. Do not turn off the unit while the activation message is displayed.

Basic operations

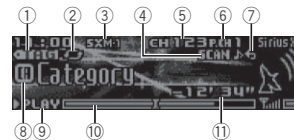

- TAG** indicator
- Tags transferring indicator
- SiriusXM band indicator
- Scan play indicator
- SiriusXM channel number indicator
- SiriusXM preset number indicator
- Replay indicator
- Title icon indicator
 - (Channel Name)
 - (Artist Name)
 - (Song Title)
 - (Content Info)
 - (Category)
- PLAY/PAUSE** indicator
- Progress bar
- Time until the live broadcast starts

Selecting a band

- Press **BAND/**.
 - Band can be selected from **SXM-1**, **SXM-2** or **SXM-3**.

Returning to the current live broadcast

- Press and hold **BAND/**.

Available accessories

Selecting a channel

This function is available when **Channel** is selected in **Operate Mode**. For details, refer to **Operate Mode** (*operation mode setting*) on the next page.

[1] Turn **LEVER**.

- By tuning and holding down **LEVER**, you can increase or decrease the channel number continuously.

Skip backward or forward

This function is available when **Replay** is selected in **Operate Mode**. For details, refer to **Operate Mode** (*operation mode setting*) on the next page.

[1] Turn **LEVER** to left to skip back and to the right to skip forward.

Fast forwarding or fast rewind

This function is available when **Replay** is selected in **Operate Mode**. For details, refer to **Operate Mode** (*operation mode setting*) on the next page.

[1] Turn and hold down **LEVER** to the left to fast rewind and to the right to fast forward.

Switching the display

Selecting the desired text information

● Press **⇐/DISP**.

Channel Name/playback time—Artist Name/playback time—Song Title/playback time—Content Info/playback time—Category/playback time

Notes

- Depending on the channel, text information can be changed.
- Text information may change during Tune Scan.

Displaying the Radio ID

The SiriusXM Radio ID can be found by tuning to Channel 0. In addition, the Radio ID is located on the bottom of the SiriusXM Connect Vehicle Tuner.

Please note that the SiriusXM Radio ID does not include the letters I, O, S or F.

Tune Start™

You can select where to start the broadcast when switching to a preset music channel. For details, refer to **Tune Start** (*tune start*) on the next page.

Scan options

You can scan through channels within categories or songs from your preset channels.

Tune Scan™

Music channels stored as preset channels are played back by scan play. Each song in the current channel plays for eight seconds at a time.

For details, refer to **Tune Scan** (*scanning the songs*) on the next page.

Category scan

The live broadcast for each channel in the current category plays for five seconds at a time. For details, refer to *Selecting a channel from the category list* on this page.

Selecting the channel or song playing

[1] Press **M.C.**

Switching to the next track during the Tune Scan

[1] Turn **LEVER** to the right.

Available accessories

Switching to the next channel during the category scan

[1] Turn **LEVER** to the right.

Quitting a scan

The last channel or song will continue to play when scan ends.

[1] Press **BAND/#**.

List menu

You can select a channel from the list.

Selecting a channel from the all channel list

You can select a channel from any of the available channels.

1 Press **Q (list)**.

2 Turn **M.C.** to display **All Channels and press to select**.

3 Turn **M.C.** to select a channel.

- Press **Q** to change the display.
Channel Name—Artist Name—Song Title—Content Info

4 Press **M.C.** to tune to the channel.

Setting preset channels

You can store your favorite channels as presets and recall them later on.

1 Press **Q (list)**.

2 Turn **M.C.** to display **Presets and press to select**.

3 Turn **M.C.** to select a preset channel.

4 Press and hold **M.C.** to store the current channel as a preset.

5 Press **M.C.** to recall the preset channel.

- You can tune the preset channel up or down manually by pressing **⊕** or **⊖**.

Selecting a channel from the category list

You can select a channel from the current category.

The available categories will depend on the available channels.

1 Press **Q (list)**.

2 Turn **M.C.** to display **Category and press to select**.

3 Turn **M.C.** to select a channel.

- Press **Q** to change the display.
Channel Name—Artist Name—Song Title—Content Info
- Press and hold **M.C.** to switch to scan play. For details, refer to *Scan options* on this page.

4 Press **M.C.** to tune to the channel.

Using iTunes tagging

For more details about iTunes tagging, refer to *Using iTunes tagging* on page 6.

Storing the tag information to this unit

[1] Tune to a music channel.

- [2]** Press and hold **M.C.** if **TAG** is indicated in the display while desired song is broadcasting.
- While storing the tag data on this unit, **TAG** flashes.
 - Not all songs will be available for **TAG**.

Storing the tagged information to your iPod

- [1]** The tag information on this unit is transferred to the iPod automatically when an iPod is connected.

Available accessories

Operation mode setting

- Press and hold **Q** to select the desired setting.

Channel (channel)—**Replay** (Replay)

Function and operation

- 1 Press **M.C.** to display the main menu.
- 2 Turn **M.C.** to change the menu option and press to select **FUNCTION**.

- 3 Turn **M.C.** to select the function.

Once selected, the following functions can be adjusted.

Pause (pause)

Press **M.C.** to pause or resume.

Operate Mode (operation mode setting)

- 1 Press **M.C.** to select the desired setting.
Channel (channel)—**Replay** (Replay)

Tune Scan (scanning the songs)

- 1 Press **M.C.** to switch to scan play. For details, refer to *Scan options* on the previous page.

Tune Start (tune start)

You can select where to start the broadcast when switching to a preset music channel.

- 1 Press **M.C.** to select the desired setting.
You can select any one of the options in the following list:
 - **ON** – The broadcast will start from the beginning of a song when tuning to a preset music channel (when available).
 - **OFF** – The broadcast will play from the live point when tuning to a preset music channel.

Parental Control (Parental Control)

For details, refer to *Setting Parental Control* on this page.

Setting Parental Control

The SiriusXM Parental Control feature allows you to control access to channels that you consider inappropriate for younger listener. When enabled, the Parental Control feature requires you to enter a passcode to tune to the locked channels.

Locked channels are indicated by a **L** symbol.

- 1 Display Parental Control.

- 2 Press **M.C.** to display the passcode input screen.

The default passcode is 0000.

- 3 Turn **M.C.** to select a number.

- 4 Press **M.C.** to move the cursor to the next position.

- 5 After inputting passcode, press **M.C.**

You will be able to proceed to the next step if you enter the correct passcode.

- 6 Turn **M.C.** to select the function.

Once selected, the following functions can be adjusted.

Locked Channels (locking the channels)

Access to the current broadcast channel can be locked. You will need to enter your passcode in order to access a locked channel.

- 1 Press **M.C.** to select the desired setting.
- 2 Press **M.C.** to turn the lock on or off.

Clear all (clearing all channel locks)

Available accessories

You can clear the locks from all locked channels at the same time.

- 1 Press **M.C.** to select the desired setting.
- 2 Turn **M.C.** to switch to **YES**.
- 3 Press **M.C.**

Edit Code (changing the passcode)

You can change your passcode.

- 1 Press **M.C.** to display the setting mode.
Enter your current passcode.
 - The default passcode is 0000.
- 2 Turn **M.C.** to select a number.
- 3 Press **M.C.** to move the cursor to the next position.
- 4 After inputting passcode, press **M.C.**
Enter a new passcode.
- 5 Turn **M.C.** to select a number.
- 6 Press **M.C.** to move the cursor to the next position.
- 7 After inputting passcode, press **M.C.**
The new passcode is saved.

Installation

Connections

⚠ WARNING

- Use speakers over 50 W (output value) and between 4 Ω to 8 Ω (impedance value). Do not use 1 Ω to 3 Ω speakers for this unit.
- The black cable is ground. When installing this unit or power amp (sold separately), make sure to connect the ground wire first. Ensure that the ground wire is properly connected to metal parts of the car's body. The ground wire of the power amp and the one of this unit or any other device must be connected to the car separately with different screws. If the screw for the ground wire loosens or falls out, it could result in fire, generation of smoke or malfunction.

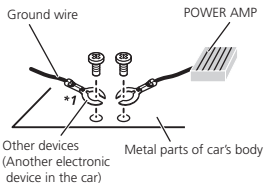

*1 Non supplied for this unit

⚠ Important

- When installing this unit in a vehicle without an ACC (accessory) position on the ignition switch, failure to connect the red cable to the terminal that detects operation of the ignition key may result in battery drain.



ACC position



No ACC position

- Use this unit with a 12-volt battery and negative grounding only. Failure to do so may result in a fire or malfunction.
- To prevent a short-circuit, overheating or malfunction, be sure to follow the directions below.
 - Disconnect the negative terminal of the battery before installation.
 - Secure the wiring with cable clamps or adhesive tape. Wrap adhesive tape around wiring that comes into contact with metal parts to protect the wiring.
 - Place all cables away from moving parts, such as the shift lever and seat rails.
 - Place all cables away from hot places, such as near the heater outlet.
 - Do not connect the yellow cable to the battery by passing it through the hole to the engine compartment.
 - Cover any disconnected cable connectors with insulating tape.
 - Do not shorten any cables.
 - Never cut the insulation of the power cable of this unit in order to share the power with other devices. The current capacity of the cable is limited.
 - Use a fuse of the rating prescribed.
 - Never wire the negative speaker cable directly to ground.
 - Never band together negative cables of multi-speakers.
- When this unit is on, control signals are sent through the blue/white cable. Connect this cable to the system remote control of an external power amp or the vehicle's auto-antenna relay control terminal (max. 300 mA 12 V DC). If the vehicle is equipped with a glass antenna, connect it to the antenna booster power supply terminal.
- Never connect the blue/white cable to the power terminal of an external power amp. Also, never connect it to the power terminal of the auto antenna. Doing so may result in battery drain or a malfunction.

This unit

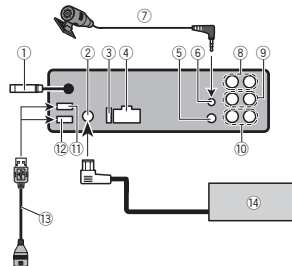

- Antenna input
15 cm (5-7/8 in.)
- SiriusXM BUS input
- Fuse (10 A)
- Power cord input
- Wired remote input
Hard-wired remote control adapter can be connected (sold separately).
- Microphone input
- Microphone
4 m (13 ft. 1 in.)
- Rear output
- Front output
- Subwoofer output
- USB port 2
- USB port 1
- USB cable
1.5 m (4 ft. 11 in.)
 - If connecting both **USB1** (USB storage device1)/**iPod1** (iPod connected using USB input1) and **USB2** (USB storage device2)/**iPod2** (iPod connected using USB input2) at the same time, use a Pioneer USB cable (CD-U50E) in addition to the regular Pioneer USB cable.
- SiriusXM Connect Vehicle Tuner (sold separately)

Power cord

Perform these connections when not connecting a rear speaker lead to a subwoofer.

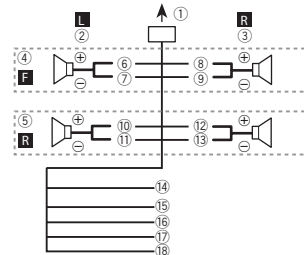

Perform these connections when using a subwoofer without the optional amplifier.

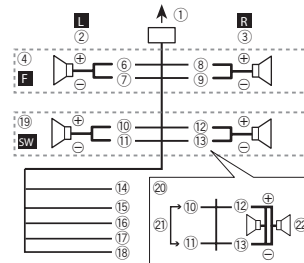

- To power cord input
- Left
- Right
- Front speaker
- Rear speaker
- White
- White/black
- Gray

Installation

- ⑨ Gray/black
- ⑩ Green
- ⑪ Green/black
- ⑫ Violet
- ⑬ Violet/black
- ⑭ Black (chassis ground)
Connect to a clean, paint-free metal location.
- ⑮ Yellow
Connect to the constant 12 V supply terminal.
- ⑯ Red
Connect to terminal controlled by ignition switch (12 V DC).
- ⑰ Blue/white
Connect to system control terminal of the power amp or auto-antenna relay control terminal (max. 300 mA 12 V DC).
- ⑱ Orange/white
Connect to lighting switch terminal.
- ⑲ Subwoofer (4Ω)
- ⑳ When using a subwoofer of 70 W (2Ω), be sure to connect the subwoofer to the violet and violet/black leads of this unit. Do not connect anything to the green and green/black leads.
- ㉑ Not used.
- ㉒ Subwoofer (4Ω) × 2

Notes

- When using a two-speaker system, do not connect anything to speaker leads that are not connected to a speaker.
- Change the set up menu of this unit. Refer to **S/W control** (rear output and subwoofer setting) on page 19. The subwoofer output of this unit is monaural.

Power amp (sold separately)

Perform these connections when using the optional amplifier.

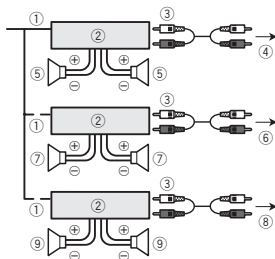

- ① System remote control
Connect to Blue/white cable.
- ② Power amp (sold separately)
- ③ Connect with RCA cables (sold separately)
- ④ To Rear output
- ⑤ Rear speaker
- ⑥ To Front output
- ⑦ Front speaker
- ⑧ To subwoofer output
- ⑨ Subwoofer

Installation

Important

- Check all connections and systems before final installation.
- Do not use unauthorized parts as this may cause malfunctions.
- Consult your dealer if installation requires drilling of holes or other modifications to the vehicle.
- Do not install this unit where:
 - it may interfere with operation of the vehicle.
 - it may cause injury to a passenger as a result of a sudden stop.

Installation

- The semiconductor laser will be damaged if it overheats. Install this unit away from hot places such as near the heater outlet.
- Optimum performance is obtained when the unit is installed at an angle of less than 60°.



- When installing, to ensure proper heat dispersal when using this unit, make sure you leave ample space behind the rear panel and wrap any loose cables so they are not blocking the vents.

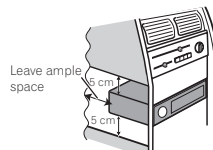

DIN front/rear mount

This unit can be properly installed using either front-mount or rear-mount installation. Use commercially available parts when installing.

DIN Front-mount

1 Insert the mounting sleeve into the dashboard.

For installation in shallow spaces, use the supplied mounting sleeve. If there is enough space, use the mounting sleeve that came with the vehicle.

2 Secure the mounting sleeve by using a screwdriver to bend the metal tabs (90°) into place.

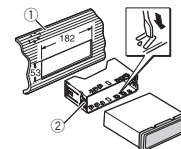

- ① Dashboard
- ② Mounting sleeve
 - Make sure that the unit is installed securely in place. An unstable installation may cause skipping or other malfunctions.

DIN Rear-mount

1 Determine the appropriate position where the holes on the bracket and the side of the unit match.

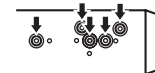

2 Tighten two screws on each side.

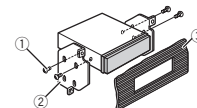

- ① Screw
- ② Mounting bracket
- ③ Dashboard or console
 - Use either truss (5 mm × 8 mm) or flush surface (5 mm × 9 mm) screws, depending on the bracket screw holes.

Installation

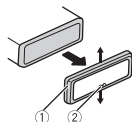
Removing the unit**1 Remove the trim ring.**

- ① Trim ring
② Notched tab

- Releasing the front panel allows easier access to the trim ring.
- When reattaching the trim ring, point the side with the notched tab down.

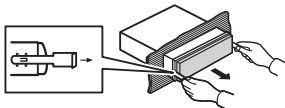
2 Insert the supplied extraction keys into both sides of the unit until they click into place.**3 Pull the unit out of the dashboard.****Removing and re-attaching the front panel**

You can remove the front panel to protect your unit from theft.

Press the open button and push the front panel upward and pull it toward you.

For details, refer to *Removing the front panel to protect your unit from theft* and *Re-attaching the front panel* on page 5.

Fastening the front panel

If you do not plan to detach the front panel, the front panel can be fastened with supplied screws and holders.

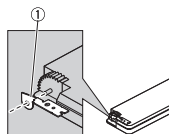
1 Attach the holders to both sides of the front panel.

- ① Holder

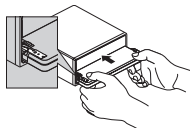
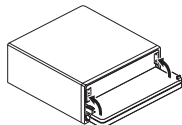
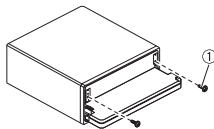
2 Replace the front panel to the unit.**3 Flip the holders into upright positions.****4 Fix the front panel to the unit using fixing screws.**

- ① Screw

Installation

Installing the microphone**⚠ CAUTION**

It is extremely dangerous to allow the microphone lead to become wound around the steering column or shift lever. Be sure to install the unit in such a way that it will not obstruct driving.

Note

Install the microphone in a position and orientation that will enable it to pick up the voice of the person operating the system.

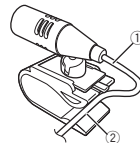
When installing the microphone on the sun visor**1 Fit the microphone lead into the groove.**

- ① Microphone lead
② Groove

2 Install the microphone clip on the sun visor.

With the sun visor up, install the microphone clip. (Lowering the sun visor reduces the voice recognition rate.)

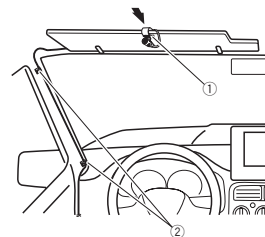

- ① Microphone clip
② Clamp
Use separately sold clamps to secure the lead where necessary inside the vehicle.

When installing the microphone on the steering column**1 Detach the microphone base from the microphone clip.**

To detach the microphone base from the microphone clip, slide the microphone base.

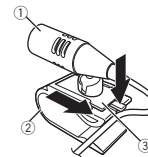

- ① Microphone
② Microphone clip
③ Microphone base

Installation

2 Install the microphone on the steering column.

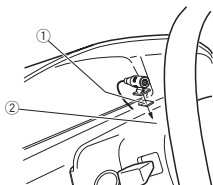

- ① Double-sided tape
- ② Install the microphone on the rear side of the steering column.
- ③ Clamp
Use separately sold clamps to secure the lead where necessary inside the vehicle.

Adjusting the microphone angle

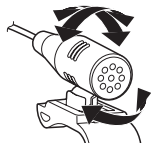

The microphone angle can be adjusted.

Additional information

Troubleshooting

Symptom	Cause	Action
The display automatically returns to the ordinary display.	You did not perform any operation within about 30 seconds.	Perform operation again.
The repeat play range changes unexpectedly.	Depending on the repeat play range, the selected range may change when another folder or track is being selected or during fast forwarding/reversing.	Select the repeat play range again.
A subfolder is not played back.	Subfolders cannot be played when Folder repeat (folder repeat) is selected.	Select another repeat play range.
NO XXXX appears when a display is changed (NO TITLE , for example).	There is no embedded text information. No text information can be obtained.	Switch the display or play another track/file. <ul style="list-style-type: none"> • Switch the broadcast station. • Operate this unit in areas with get good reception condition.
The unit is malfunctioning. There is interference.	You are using a device, such as a cellular phone, that may cause audible interference.	Move electrical devices that may be causing the interference away from the unit.

Symptom	Cause	Action
The sound from the Bluetooth audio source is not played back.	There is a call in progress on a Bluetooth connected cellular phone.	The sound will be played back when the call is terminated.
	A Bluetooth connected cellular phone is currently being operated.	Do not use the cellular phone at this time.
	A call was made with a Bluetooth connected cellular phone and then immediately terminated. As a result, communication between this unit and the cellular phone was not terminated properly.	Reconnect the Bluetooth connection between this unit and the cellular phone.

Error messages

When you contact your dealer or your nearest Pioneer Service Center, be sure to note the error message.

Additional information

Common

Message	Cause	Action
AMP ERROR	This unit fails to operate or the speaker connection is incorrect; the protective circuit is activated.	Check the speaker connection. If the message fails to disappear even after the engine is switched off/on, contact your dealer or an authorized Pioneer Service Station for assistance.

CD player

Message	Cause	Action
ERROR-07, 11, 12, 17, 30	The disc is dirty. The disc is scratched.	Clean the disc. Replace the disc.
ERROR-10, 11, 12, 15, 17, 30, A0	There is an electrical or mechanical error.	Turn the ignition switch OFF and back ON, or switch to a different source, then back to the CD player.
ERROR-15	The inserted disc is blank.	Replace the disc.
ERROR-23	Unsupported CD format.	Replace the disc.
FORMAT READ	Sometimes there is a delay between the start of playback and when you start to hear any sound.	Wait until the message disappears and you hear sound.

Message	Cause	Action
NO AUDIO	The inserted disc does not contain any playable files.	Replace the disc.
SKIPPED	The inserted disc contains DRM protected files.	Replace the disc.
PROTECT	All the files on the inserted disc are embedded with DRM.	Replace the disc.

USB storage device/iPod

Message	Cause	Action
NO DEVICE	No USB storage device or iPod is connected.	Connect a compatible USB storage device/iPod.
FORMAT READ	Sometimes there is a delay between the start of playback and when you start to hear any sound.	Wait until the message disappears and you hear sound.
NO AUDIO	There are no songs. The connected USB storage device has security enabled.	Transfer the audio files to the USB storage device and connect. Follow the USB storage device instructions to disable the security.

Additional information

Message	Cause	Action
SKIPPED	The connected USB storage device contains files embedded with Windows Media™ DRM 9/10.	Play an audio file not embedded with Windows Media DRM 9/10.
PROTECT	All the files in the USB storage device are embedded with Windows Media DRM 9/10.	Transfer audio files not embedded with Windows Media DRM 9/10 to the USB storage device and connect.
NOT COMPATIBLE	The USB device connected to is not supported by this unit.	<ul style="list-style-type: none"> Connect a USB Mass Storage Class compliant device. Disconnect your device and replace it with a compatible USB storage device.
	Non-compatible iPod	Disconnect your device and replace it with a compatible iPod.
CHECK USB	The USB connector or USB cable has short-circuited.	Check that the USB connector or USB cable is not caught in something or damaged.

Message	Cause	Action
CHECK USB	The connected USB storage device consumes more than maximum allowable current.	Disconnect the USB storage device and do not use it. Turn the ignition switch to OFF, then to ACC or ON and then connect only compliant USB storage devices.
CHECK USB	The iPod operates correctly but does not charge.	Make sure the connection cable for the iPod has not shorted out (e.g., not caught in metal objects). After checking, turn the ignition switch OFF and back ON, or disconnect the iPod and reconnect.

Additional information

Message	Cause	Action
ERROR-19	Communication failed.	Perform one of the following operations. –Turn the ignition switch OFF and back ON. –Disconnect the USB storage device. –Change to a different source. Then, return to the USB source.
	iPod failure.	Disconnect the cable from the iPod. Once the iPod's main menu is displayed, reconnect the iPod and reset it.
ERROR-23	USB storage device was not formatted with FAT12, FAT16 or FAT32.	USB storage device should be formatted with FAT12, FAT16 or FAT32.
ERROR-16	The iPod firmware version is old.	Update the iPod version.
	iPod failure.	Disconnect the cable from the iPod. Once the iPod's main menu is displayed, reconnect the iPod and reset it.
STOP	There are no songs in the current list.	Select a list that contains songs.

Message	Cause	Action
Not found	No related songs.	Transfer songs to the iPod.

Bluetooth device

Message	Cause	Action
ERROR-10	The power failed for the Bluetooth module of this unit.	Turn the ignition switch OFF and then to ACC or ON. If the error message is still displayed after performing the above action, please contact your dealer or an authorized Pioneer Service Station.

Pandora

Message	Cause	Action
ERROR-19	Communication failed.	Disconnect the cable from the iPod. Once the iPod's main menu is displayed, reconnect the iPod and reset it.
Start up the Pandora Application	The Pandora application has not started running yet.	Start up the Pandora application from your iPhone.
Can't operate	The operation was disabled.	Run the same command for another track.

Additional information

Message	Cause	Action
Try again later	Communications failed.	Try again later.

Message	Cause	Action
MAINTENANCE	Pandora system is undergoing maintenance.	Try again later.

Message	Cause	Action
Skip limit reached	Skip limit reached.	Do not exceed the skip limit.

Message	Cause	Action
Check Application	This version of the Pandora application is not supported.	Connect an iPhone that has a compatible version of the Pandora application installed.

Message	Cause	Action
Check Device	Device error message displayed in Pandora application. Unable to play music from Pandora.	Please check your iPhone.

Message	Cause	Action
No Available Station	No station found.	Create a station in the Pandora application on your iPhone.

Message	Cause	Action
No Active Stations	No station selected.	Select a station.

Message	Cause	Action
No BT device.Go to BT MENU to register.	No Bluetooth device found.	Follow the instructions that appear on the screen.

Message	Cause	Action
BT error. Press BAND key to retry.	Bluetooth connection failed.	Follow the instructions that appear on the screen.

Message	Cause	Action
Start up Pandora. Press BAND key to retry.	Connection to the Pandora application failed.	Follow the instructions that appear on the screen.

Message	Cause	Action
Check Pandora. Press BAND key to retry.	Connection to the Pandora application failed.	Follow the instructions that appear on the screen.

Message	Cause	Action
Disconnected.Press BAND key to retry.	Bluetooth connection lost.	Follow the instructions that appear on the screen.

Apps

Message	Cause	Action
No BT device.Go to BT MENU to register.	No Bluetooth device found.	Follow the instructions that appear on the screen.

Message	Cause	Action
BT error. Press BAND key to retry.	Bluetooth connection failed.	Follow the instructions that appear on the screen.

Message	Cause	Action
Check your App.Press BAND key to retry.	Connection to the application failed.	Follow the instructions that appear on the screen.

Message	Cause	Action
Start up and play your Application.	The application has not started running yet.	Follow the instructions that appear on the screen.

Additional information

SiriusXM Satellite Radio

Message	Cause	Action
Check Antenna	The antenna connection is incorrect.	Check the antenna connection. If the message fails to disappear even after the engine is switched off/on, contact your dealer or an authorized Pioneer Service Station for assistance.
Check Tuner	The SiriusXM Connect Vehicle Tuner connection is incorrect.	Check the tuner connection. If the message fails to disappear even after the engine is switched off/on, contact your dealer or an authorized Pioneer Service Station for assistance.
No Signal	The SiriusXM Connect Vehicle Tuner is having difficulty receiving the SiriusXM satellite signal.	<ul style="list-style-type: none"> Verify that your vehicle is outdoors with a clear view of the southern sky. Verify that the SiriusXM magnetic mount antenna is mounted on a metal surface on the outside of the vehicle. Move the SiriusXM antenna away from any obstructions.

Message	Cause	Action
Subscription Updated -	This unit has detected a change in your SiriusXM subscription status.	Press any keys to clear the message.
Not Available	The channel that you have requested is not a valid SiriusXM channel.	Check the SiriusXM channel lineup.
Not Subscribed	The channel that you have requested is not included in your SiriusXM subscription package.	Check the content of your SiriusXM subscription package.
Channel Locked	Locked by the radio Parental Control feature.	Release the channel lock.

Handling guidelines

Discs and player

Use only discs that feature either of the following two logos.



Use 12-cm discs. Do not use 8-cm discs or an adapter for 8-cm discs.

Additional information

Use only conventional, fully circular discs. Do not use shaped discs.



Do not insert anything other than a CD into the disc loading slot.

Do not use cracked, chipped, warped, or otherwise damaged discs as they may damage the player.

Unfinalized CD-R/RW discs cannot be played back.

Do not touch the recorded surface of the discs.

Store discs in their cases when not in use.

Do not attach labels, write on or apply chemicals to the surface of the discs.

To clean a CD, wipe the disc with a soft cloth outward from the center.

Condensation may temporarily impair the player's performance. Let it rest for about one hour to adjust to a warmer temperature. Also, wipe any damp discs off with a soft cloth.

Playback of discs may not be possible because of disc characteristics, disc format, recorded application, playback environment, storage conditions, and so on.

Road shocks may interrupt disc playback.

Read the precautions for discs before using them.

When using discs that can be printed on label surfaces, check the instructions and the warnings of the discs. Depending on the discs, inserting and ejecting may not be possible. Using such discs may result in damage to this equipment.

Do not attach commercially available labels or other materials to the discs.

- The discs may warp making the disc unplayable.
- The labels may come off during playback and prevent ejection of the discs, which may result in damage to the equipment.

USB storage device

Address any questions you have about your USB storage device to the manufacturer of the device.

Connections via USB hub are not supported.

Do not connect anything other than a USB storage device.

Firmly secure the USB storage device when driving. Do not let the USB storage device fall onto the floor, where it may become jammed under the brake or accelerator pedal.

Depending on the USB storage device, the following problems may occur.

- Operations may vary.
- The storage device may not be recognized.
- Files may not be played back properly.
- The device may cause audible interference when you are listening to the radio.

iPod

To ensure proper operation, connect the dock connector cable from the iPod directly to this unit.

Firmly secure the iPod when driving. Do not let the iPod fall onto the floor, where it may become jammed under the brake or accelerator pedal.

Additional information

About iPod settings

- When an iPod is connected, this unit changes the EQ (equalizer) setting of the iPod to off in order to optimize the acoustics. When you disconnect the iPod, the EQ returns to the original setting.
- You cannot set Repeat to off on the iPod when using this unit. Repeat is automatically changed to All when the iPod is connected to this unit.

Incompatible text saved on the iPod will not be displayed by the unit.

DualDiscs

DualDiscs are two-sided discs that have a recordable CD for audio on one side and a recordable DVD for video on the other.

Since the CD side of DualDiscs is not physically compatible with the general CD standard, it may not be possible to play the CD side with this unit. Frequent loading and ejecting of a DualDisc may result in scratches on the disc. Serious scratches can lead to playback problems on this unit. In some cases, a DualDisc may become stuck in the disc loading slot and will not eject. To prevent this, we recommend you refrain from using DualDisc with this unit.

Please refer to the information from the disc manufacturer for more detailed information about DualDiscs.

CAUTION

Do not leave discs, a USB storage device, or an iPod in any place that is subject to high temperatures.

Compressed audio compatibility (disc, USB)

WMA

File extension: .wma

Bit rate: 48 kbps to 320 kbps (CBR), 48 kbps to 384 kbps (VBR)

Sampling frequency: 32 kHz, 44.1 kHz, 48 kHz

Windows Media™ Audio Professional, Lossless, Voice/DRM Stream/Stream with video: Not compatible

MP3

File extension: .mp3

Bit rate: 8 kbps to 320 kbps (CBR), VBR

Sampling frequency: 8 kHz to 48 kHz (32 kHz, 44.1 kHz, 48 kHz for emphasis)

Compatible ID3 tag version: 1.0, 1.1, 2.2, 2.3, 2.4 (ID3 tag Version 2.x is given priority over Version 1.x.)

M3u playlist: Not compatible

MP3i (MP3 interactive), mp3 PRO: Not compatible

WAV

File extension: .wav

Quantization bits: 8 and 16 (LPCM), 4 (MS ADPCM)

Sampling frequency: 16 kHz to 48 kHz (LPCM), 22.05 kHz and 44.1 kHz (MS ADPCM)

Additional information

AAC

Compatible format: AAC encoded by iTunes

File extension: .m4a

Sampling frequency: 11.025 kHz to 48 kHz

Transmission rate: 16 kbps to 320 kbps, VBR

Apple Lossless: Not compatible

AAC file bought from the iTunes Store (.m4p file extension): Not compatible

Supplemental information

Only the first 32 characters can be displayed as a file name (including the file extension) or a folder name.

This unit may not work properly depending on the application used to encode WMA files.

There may be a slight delay at the start of playback of audio files embedded with image data or audio files stored on a USB storage device that has numerous folder hierarchies.

Disc

Playable folder hierarchy: up to eight tiers (A practical hierarchy is less than two tiers.)

Playable folders: up to 99

Playable files: up to 999

File system: ISO 9660 Level 1 and 2, Romeo, Joliet

Multi-session playback: Compatible

Packet write data transfer: Not compatible

Regardless of the length of blank sections between the songs from the original recording, compressed audio discs play with a short pause between songs.

USB storage device

Playable folder hierarchy: up to eight tiers (A practical hierarchy is less than two tiers.)

Playable folders: up to 1 500

Playable files: up to 15 000

Playback of copyright-protected files: Not compatible

Partitioned USB storage device: Only the first partition can be played.

There may be a slight delay when starting playback of audio files on a USB storage device with numerous folder hierarchies.

CAUTION

- Pioneer accepts no responsibility for data lost on the USB storage device even if that data is lost while using this unit.
- Pioneer cannot guarantee compatibility with all USB mass storage devices and assumes no responsibility for any loss of data on media players, smart phones, or other devices while using this product.

iPod compatibility

This unit supports only the following iPod models. Supported iPod software versions are shown below. Older versions may not be supported.

Made for

- iPod touch 4th generation (software version 5.1.1)
- iPod touch 3rd generation (software version 5.1.1)
- iPod touch 2nd generation (software version 4.2.1)
- iPod touch 1st generation (software version 3.1.3)
- iPod classic 160GB (software version 2.0.4)

Additional information

- iPod classic 120GB (software version 2.0.1)
- iPod classic (software version 1.1.2)
- iPod with video (software version 1.3.0)
- iPod nano 6th generation (software version 1.2)
- iPod nano 5th generation (software version 1.0.2)
- iPod nano 4th generation (software version 1.0.4)
- iPod nano 3rd generation (software version 1.1.3)
- iPod nano 2nd generation (software version 1.1.3)
- iPod nano 1st generation (software version 1.3.1)
- iPhone 4S (software version 5.1.1)
- iPhone 4 (software version 5.1.1)
- iPhone 3GS (software version 5.1.1)
- iPhone 3G (software version 4.2.1)
- iPhone (software version 3.1.2)

Depending on the generation or version of the iPod, some functions may not be available.

Operations may vary depending on the software version of iPod.

When using an iPod, an iPod Dock Connector to USB Cable is required.

A Pioneer CD-IU51 interface cable is also available. For details, consult your dealer.

About the file/format compatibility, refer to the iPod manuals.

Audiobook, Podcast: Compatible

CAUTION

Pioneer accepts no responsibility for data lost on the iPod, even if that data is lost while this unit is used.

Sequence of audio files

The user cannot assign folder numbers and specify playback sequences with this unit.

Example of a hierarchy

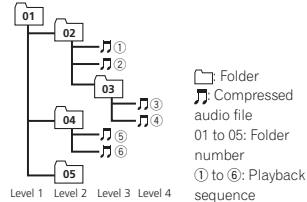

Disc

Folder selection sequence or other operation may differ depending on the encoding or writing software.

USB storage device

Playback sequence is the same as recorded sequence in the USB storage device.

To specify the playback sequence, the following method is recommended.

- 1 Create a file name that includes numbers that specify the playback sequence (e.g., 001xx.mp3 and 099yy.mp3).
- 2 Put those files into a folder.
- 3 Save the folder containing files on the USB storage device.

However, depending on the system environment, you may not be able to specify the playback sequence.

For USB portable audio players, the sequence is different and depends on the player.

Additional information

Bluetooth profiles

In order to use Bluetooth wireless technology, devices must be able to interpret certain profiles. This unit is compatible with the following profiles.

- GAP (Generic Access Profile)
- OPP (Object Push Profile)
- HFP (Hands Free Profile) 1.5
- HSP (Head Set Profile)
- PBAP (Phone Book Access Profile)
- A2DP (Advanced Audio Distribution Profile)
- AVRCP (Audio/Video Remote Control Profile) 1.3
- SPP (Serial Port Profile) 1.1

Copyright and trademark

Bluetooth

The *Bluetooth*® word mark and logos are registered trademarks owned by Bluetooth SIG, Inc. and any use of such marks by PIONEER CORPORATION is under license. Other trademarks and trade names are those of their respective owners.

iTunes

Apple and iTunes are trademarks of Apple Inc., registered in the U.S. and other countries.

MP3

Supply of this product only conveys a license for private, non-commercial use and does not convey a license nor imply any right to use this product in any commercial (i.e. revenue-generating) real time broadcasting (terrestrial, satellite, cable and/or any other media), broadcasting/streaming via internet, intranets and/or other networks or in other electronic content distribution systems, such as pay-audio or audio-on-demand applications. An independent license for such use is required. For details, please visit <http://www.mp3licensing.com>.

WMA

Windows Media is either a registered trademark or trademark of Microsoft Corporation in the United States and/or other countries.

This product includes technology owned by Microsoft Corporation and cannot be used or distributed without a license from Microsoft Licensing, Inc.

iPod & iPhone

iPhone, iPod, iPod classic, iPod nano, and iPod touch are trademarks of Apple Inc., registered in the U.S. and other countries.

"Made for iPod" and "Made for iPhone" mean that an electronic accessory has been designed to connect specifically to iPod or iPhone, respectively, and has been certified by the developer to meet Apple performance standards. Apple is not responsible for the operation of this device or its compliance with safety and regulatory standards. Please note that the use of this accessory with iPod or iPhone may affect wireless performance.

Android™

Android is a trademark of Google Inc.

SiriusXM Satellite Radio



SiriusXM and all related marks and logos are trademarks of SiriusXM Radio, Inc. All rights reserved.

Pandora

Pandora is a registered trademark of Pandora Media, Inc.

MIXTRAX

MIXTRAX is a trademark of the PIONEER CORPORATION.

Additional information

Specifications

General

Power source	14.4 V DC (10.8 V to 15.1 V allowable)
Grounding system	Negative type
Maximum current consumption	10.0 A
Dimensions (W × H × D):	
DIN	
Chassis	178 mm × 50 mm × 165 mm (7 in. × 2 in. × 6-1/2 in.)
Nose	188 mm × 58 mm × 17 mm (7-3/8 in. × 2-1/4 in. × 5/8 in.)
D	
Chassis	178 mm × 50 mm × 165 mm (7 in. × 2 in. × 6-1/2 in.)
Nose	170 mm × 46 mm × 17 mm (6-3/4 in. × 1-3/4 in. × 5/8 in.)
Weight	1.1 kg (2.4 lbs)

Audio

Maximum power output ...	50 W × 4 70 W × 1/2 Ω (for subwoofer)
Continuous power output	22 W × 4 (50 Hz to 15 000 Hz, 5% THD, 4 Ω load, both channels driven)
Load impedance	4 Ω to 8 Ω × 4 4 Ω to 8 Ω × 2 + 2 Ω × 1
Preout maximum output level	4.0 V
Equalizer (5-Band Graphic Equalizer):	
Frequency	100 Hz/315 Hz/1.25 kHz/ 3.15 kHz/8 kHz
Gain	±12 dB
HPPF:	
Frequency	50 Hz/63 Hz/80 Hz/100 Hz/ 125 Hz
Slope	-12 dB/oct
Subwoofer (mono):	
Frequency	50 Hz/63 Hz/80 Hz/100 Hz/ 125 Hz
Slope	-18 dB/oct
Gain	+6 dB to -24 dB

Phase	Normal/Reverse
Bass boost:	
Gain	+12 dB to 0 dB

CD player

System	Compact disc audio system
Usable discs	Compact disc
Signal-to-noise ratio	94 dB (1 kHz) (IHF-A network)
Number of channels	2 (stereo)
MP3 decoding format	MPEG-1 & 2 Audio Layer 3
WMA decoding format	Ver. 7, 7.1, 8, 9, 10, 11, 12 (2 ch audio) (Windows Media Player)
AAC decoding format	MPEG-4 AAC (iTunes encoded only) (.m4a) (Ver. 10.6 and earlier)
WAV signal format	Linear PCM & MS ADPCM (Non-compressed)

USB

USB standard specification	USB 2.0 full speed
Maximum current supply	1 A
USB Class	MSC (Mass Storage Class)
File system	FAT12, FAT16, FAT32
MP3 decoding format	MPEG-1 & 2 Audio Layer 3
WMA decoding format	Ver. 7, 7.1, 8, 9, 10, 11, 12 (2 ch audio) (Windows Media Player)
AAC decoding format	MPEG-4 AAC (iTunes encoded only) (.m4a) (Ver. 10.6 and earlier)
WAV signal format	Linear PCM & MS ADPCM (Non-compressed)

FM tuner

Frequency range	87.9 MHz to 107.9 MHz
Usable sensitivity	9 dBf (0.8 μV/75 Ω mono, S/N: 30 dB)
Signal-to-noise ratio	80 dB (digital broadcasting) (IHF-A network)
Signal-to-noise ratio	72 dB (analog broadcasting) (IHF-A network)

AM tuner

Frequency range	530 kHz to 1 710 kHz
-----------------------	----------------------

Additional information

Usable sensitivity	25 μV (S/N: 20 dB)
Signal-to-noise ratio	80 dB (digital broadcasting) (IHF-A network)
Signal-to-noise ratio	62 dB (analog broadcasting) (IHF-A network)

Bluetooth

Version	Bluetooth 3.0 certified
Output power	+4 dBm Maximum (Power class 2)

CEA2006 Specifications



Power output	14 W RMS × 4 Channels (4 Ω and ≤ 1% THD+N)
S/N ratio	91 dBa (reference: 1 W into 4 Ω)

Note

Specifications and the design are subject to modifications without notice.

Table des matières

01 Avant de commencer

- La protection de votre ouïe est entre vos mains **32**
- Quelques mots sur cet appareil **33**
- Service après-vente des produits Pioneer **33**
- Si vous rencontrez des problèmes **33**
- Quelques mots sur ce mode d'emploi Visitez notre site Web **33**
- 02 Utilisation de cet appareil**
- Appareil central **34**
- Télécommande **34**
- Menu de configuration **34**
- Opérations de base **35**
- Utilisation et entretien de la télécommande **35**
- Opérations de menu fréquemment utilisées **36**
- Sintoniseur **36**
- CD/CD-R/CD-RW et périphériques de stockage USB **38**
- iPod **40**
- Utilisation de la technologie sans fil Bluetooth **41**
- Utilisation d'applications de smartphone **44**
- Réglages sonores **46**
- Utilisation des divers affichages divertissants **48**
- Choix de la couleur de l'éclairage Personnalisation de la couleur d'éclairage **49**
- À propos de MIXTRAX **49**
- Menu MIXTRAX **49**
- Menu système **50**
- Menu de configuration **51**
- Menu système **52**
- Utilisation d'une source AUX **52**
- Mise en service ou hors service de l'affichage **52**
- Si un écran non souhaité s'affiche **52**

03 Accessoires disponibles

- Radio Satellite SiriusXM **52**

04 Installation

- Connexions **55**
- Installation **56**
- Installation du microphone **58**

● Informations complémentaires

- Dépannage **59**
- Messages d'erreur **59**
- Conseils sur la manipulation **62**
- Formats audio compressés compatibles (disque, USB) **63**
- Compatibilité iPod **64**
- Séquence des fichiers audio **64**
- Profil Bluetooth **64**
- Droits d'auteur et marques commerciales **64**
- Caractéristiques techniques **65**

Avant de commencer

Nous vous remercions d'avoir acheté cet appareil PIONEER.

Pour garantir une utilisation correcte, lisez bien ce mode d'emploi avant d'utiliser cet appareil. Il est particulièrement important que vous lisiez et respectiez les indications **ATTENTION** et **PRÉCAUTION** de ce mode d'emploi. *Conservez-le dans un endroit sûr et facilement accessible pour toute consultation ultérieure.*

ID FCC : AJDK056
 MODÈLE N° : DEH-X9500BHS
 IC : 775E-K056

Le présent appareil est conforme aux la partie 15 des règles de la FCC et CNR d'Industrie Canada applicables aux appareils radio exempts de licence. L'exploitation est autorisée aux deux conditions suivantes: (1) l'appareil ne doit pas produire de brouillage, et (2) l'utilisateur de l'appareil doit accepter tout brouillage radioélectrique subi, même si le brouillage est susceptible d'en compromettre le fonctionnement.

L'antenne de Bluetooth ne peut pas être supprimé (ou remplacé) par l'utilisateur.

Cet équipement est conforme aux limites d'exposition aux rayonnements énoncées pour un environnement non contrôlé et respecte les règles les radioélectriques (RF) de la FCC lignes directrices d'exposition dans le Supplément C à OET65 et d'exposition aux fréquences radioélectriques (RF) CNR-102 de l'IC. Cet équipement émet une énergie RF très faible qui est considérée conforme sans évaluation de l'exposition maximale autorisée.

Cependant, cet équipement doit être installé et utilisé en gardant une distance de 20 cm ou plus entre le dispositif rayonnant et le corps (à l'exception des extrémités : mains, poignets, pieds et chevilles).

La protection de votre ouïe est entre vos mains

Pour assurer le rendement optimal de votre matériel et – plus important encore – la protection de votre ouïe, réglez le volume à un niveau raisonnable. Pour ne pas altérer votre sens de la perception, le son doit être clair mais ne produire aucun vacarme et être exempt de toute distorsion. Votre ouïe peut vous jouer des tours. Avec le temps, votre système auditif peut en effet s'adapter à des volumes supérieurs, et ce qui vous semble un « niveau de confort normal » pourrait au contraire être excessif et contribuer à endommager votre ouïe de façon permanente. Le réglage de votre matériel à un volume sécuritaire AVANT que votre ouïe s'adapte vous permettra de mieux vous protéger.

CHOISISSEZ UN VOLUME SÉCURITAIRE :

- Réglez d'abord le volume à un niveau inférieur.
- Montez progressivement le volume jusqu'à un niveau d'écoute confortable ; le son doit être clair et exempt de distorsions.
- Une fois que le son est à un niveau confortable, ne touchez plus au bouton du volume.

N'OUBLIEZ PAS DE RESPECTER LES DIRECTIVES SUIVANTES :

- Lorsque vous montez le volume, assurez-vous de pouvoir quand même entendre ce qui se passe autour de vous.
- Faites très attention ou cessez temporairement l'utilisation dans les situations pouvant s'avérer dangereuses.
- N'utilisez pas des écouteurs ou un casque d'écoute lorsque vous opérez un véhicule motorisé ; une telle utilisation peut créer des dangers sur la route et est illégale à de nombreux endroits.

Avant de commencer

Quelques mots sur cet appareil

Les fréquences du syntoniseur de cet appareil sont attribuées pour une utilisation en Amérique du Nord. Son utilisation dans d'autres régions peut se traduire par une réception de mauvaise qualité.



PRÉCAUTION

- Ne laissez pas cet appareil entrer en contact avec des liquides. Cela pourrait provoquer une électrocution. Tout contact avec des liquides pourrait également provoquer des dommages, de la fumée et une surchauffe de l'appareil.
- Maintenez le niveau d'écoute à une valeur telle que vous puissiez entendre les sons provenant de l'extérieur.
- Évitez tout contact avec l'humidité.
- Si la batterie est débranchée ou déchargée, le contenu de la mémoire sera effacé.

Remarque

Les opérations de réglage des fonctions sont validées même si le menu est annulé avant la confirmation des opérations.

Service après-vente des produits Pioneer

Veillez contacter le revendeur ou le distributeur auprès duquel vous avez acheté cet appareil pour le service après-vente (y compris les conditions de garantie) ou pour toute autre information. Dans le cas où les informations nécessaires ne sont pas disponibles, veuillez contacter les sociétés indiquées ci-dessous : N'expédiez pas l'appareil pour réparation à l'une des adresses figurant ci-dessous sans avoir pris contact au préalable.

États-Unis

Pioneer Electronics (USA) Inc.
CUSTOMER SUPPORT DIVISION
P.O. Box 1760
Long Beach, CA 90801-1760
800-421-1404

CANADA

Pioneer Électroniques du Canada, Inc.
DÉPARTEMENT DE SERVICE AUX CONSOM-
MATEURS
340 Ferrier Street
Unit 2
Markham, Ontario L3R 2Z5, Canada
1-877-283-5901
905-479-4411

Pour connaître les conditions de garantie, reportez-vous au document Garantie limitée qui accompagne cet appareil.

Si vous rencontrez des problèmes

En cas d'anomalie, veuillez contacter votre revendeur ou le centre d'entretien agréé par PIONEER le plus proche.

Quelques mots sur ce mode d'emploi

- Dans les instructions suivantes, les cartes mémoires USB et les lecteurs audio USB sont collectivement appelés « périphériques de stockage USB ».
- Dans ce mode d'emploi, iPod et iPhone sont désignés par le terme "iPod".

Visitez notre site Web

<http://www.pioneerelectronics.com>
au Canada

Avant de commencer

<http://www.pioneerelectronics.ca>

- Informez-vous sur les mises à jour disponibles pour votre produit (telles que les mises à jour du firmware).
- Enregistrez votre produit afin de recevoir des notifications concernant les mises à jour du produit, ainsi que pour sauvegarder les détails de votre achat dans nos fichiers en cas de perte ou de vol.
- Accédez aux modes d'emploi, aux informations relatives aux pièces de rechange et à l'entretien, et à beaucoup d'autres informations.

Utilisation de cet appareil

Appareil central

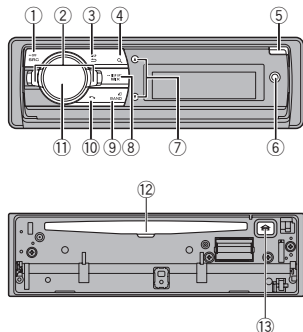

Partie	Partie
① SRC/OFF	⑧ MIX/DISP OFF
② LEVER	⑨ BAND/Ⓜ (iPod)
③ ↔/DISP	⑩ 📞 (téléphone)
④ 🔍 (liste)	⑪ MULTI-CONTROL (M.C.)
⑤ Touche d'ouverture	⑫ Fente de chargement des disques
⑥ Jack d'entrée AUX (jack stéréo 3,5 mm)	⑬ ▲ (éjection)
⑦ ⏪/⏩ (avance/re-tour)	

⚠ PRÉCAUTION

- Utilisez un câble USB Pioneer lors de la connexion d'un périphérique de stockage USB. La connexion directe d'un périphérique de stockage USB peut être dangereuse car celui-ci peut se détacher.
- N'utilisez pas de produits non autorisés.

Télécommande

Les touches de la télécommande portant les mêmes numéros que l'appareil fonctionnent comme la touche correspondante de l'appareil, quel que soit le nom de la touche.

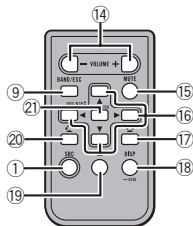

Partie	Utilisation
⑭ VOLUME	Appuyez sur ces touches pour augmenter ou diminuer le niveau sonore.
⑮ MUTE	Appuyez sur cette touche pour couper le son. Appuyez à nouveau pour réactiver le son.
⑯ ▲/▼/◀▶	Appuyez sur ces touches pour exécuter les commandes d'accord manuel, avance rapide, retour rapide et recherche de plage. Il est également utilisé pour contrôler les fonctions.

Utilisation de cet appareil

Partie	Utilisation
⑰ 📞	Appuyez pour terminer un appel, rejeter un appel entrant ou rejeter un appel en attente pendant un autre appel.
⑱ DISP/SCRL	Appuyez sur cette touche pour choisir un affichage différent.
⑲ ⏸	Appuyez sur cette touche pour mettre en pause ou reprendre la lecture.
⑳ 🗣	Appuyez pour commencer à parler avec la personne qui appelle lors de l'utilisation d'un téléphone.
㉑ LIST/ENTER	Appuyez sur cette touche pour afficher la liste en fonction de la source. Appuyez sur cette touche pour contrôler les fonctions lorsque vous utilisez le menu.

Si vous sélectionnez **NO**, vous ne pouvez pas effectuer de réglage dans le menu de configuration.

3 Appuyez sur M.C. pour sélectionner.

4 Procédez comme suit pour définir le menu.

Pour passer à la prochaine option de menu, vous devez confirmer votre sélection.

Language select (multilingue)

- 1 Tournez **M.C.** pour choisir la langue désirée.
English—Français—Español
- 2 Appuyez sur **M.C.** pour confirmer la sélection.

Calendar (réglage de la date)

- 1 Tournez **M.C.** pour changer l'année.
- 2 Appuyez sur **M.C.** pour sélectionner le jour.
- 3 Tournez **M.C.** pour changer le jour.
- 4 Appuyez sur **M.C.** pour sélectionner le mois.
- 5 Tournez **M.C.** pour changer le mois.
- 6 Appuyez sur **M.C.** pour confirmer la sélection.

Clock (réglage de l'horloge)

- 1 Tournez **M.C.** pour régler l'heure.
- 2 Appuyez sur **M.C.** pour sélectionner les minutes.
- 3 Tournez **M.C.** pour régler les minutes.
- 4 Appuyez sur **M.C.** pour confirmer la sélection.

Contrast (réglage du contraste de l'afficheur)

- 1 Tournez **M.C.** pour régler le niveau de contraste.
0 à 15 sont les valeurs affichées tandis que le niveau augmente ou diminue.
- 2 Appuyez sur **M.C.** pour confirmer la sélection.
Quit s'affiche.

Menu de configuration

Lorsque vous mettez le contact d'allumage sur ON après l'installation, le menu de configuration s'affiche sur l'écran.

Vous pouvez configurer les options de menu ci-dessous.

1 Après avoir installé l'appareil, mettez le contact d'allumage sur ON. Set up s'affiche.

2 Tournez M.C. pour passer à YES.

- Si vous n'utilisez pas l'appareil dans les 30 secondes environ, le menu de configuration ne s'affichera pas.
- Si vous préférez ne pas effectuer la configuration pour l'instant, tournez **M.C.** pour passer à **NO**.

Utilisation de cet appareil

5 Pour terminer la configuration, tournez M.C. pour sélectionner YES.

• Si vous souhaitez modifier à nouveau le réglage, tournez **M.C.** pour passer à **NO**.

6 Appuyez sur M.C. pour sélectionner.

Remarques

- Vous pouvez configurer les options de menu à partir du menu système. Pour des détails sur les réglages, reportez-vous à la page 50, *Menu système*.
- Vous pouvez annuler le menu de configuration en appuyant sur **SRC/OFF**.

Opérations de base

⚠ Important

- Manipulez la face avant avec précaution lorsque vous l'enlevez ou la remontez.
- Évitez de heurter la face avant.
- Conservez la face avant à l'abri des températures élevées et de la lumière directe du soleil.
- Pour éviter d'endommager le périphérique ou l'intérieur du véhicule, retirez tous les câbles et périphériques connectés à la face avant, avant d'enlever cette dernière.

Retrait de la face avant pour protéger l'appareil contre le vol
La face avant peut être retirée pour décourager les vols.

- 1 Appuyez sur la touche d'ouverture pour ouvrir la face avant.
- 2 Saisissez le côté gauche de la face avant et tirez-la doucement vers l'extérieur. Veillez à ne pas trop serrer la face avant quand vous la saisissez, à ne pas la faire tomber et à la protéger de tout contact avec l'eau ou d'autres fluides pour éviter tout dommage permanent.
- 3 Conservez toujours la face avant retirée dans un boîtier ou un sac de protection.

Remontage de la face avant

- 1 Remettez la face avant en place en la plaçant verticalement devant l'appareil et en l'accrochant fermement dans les crochets de fixation.

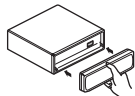

Mise en service de l'appareil

- 1 Appuyez sur **SRC/OFF** pour mettre en service l'appareil.

Mise hors service de l'appareil

- 1 Maintenez la pression sur **SRC/OFF** jusqu'à ce que l'appareil soit mis hors tension.

Utilisation de cet appareil

Choix d'une source

- 1 Appuyez sur **SRC/OFF** pour parcourir les options disponibles :

SiriusXM (SiriusXM Satellite Radio)—**TUNER** (syntoniseur)—**CD** (lecteur de CD)—**USB1** (USB1)/**iPod1** (iPod1)—**Pandora1** (Pandora1)—**Apps1** (Smartphone App1)—**USB2** (USB2)/**iPod2** (iPod2)—**Pandora2** (Pandora2)—**Apps2** (Smartphone App2)—**AUX** (AUX)—**BT Audio** (audio BT)

Réglage du volume

- 1 Tournez **M.C.** pour régler le volume.

⚠ PRÉCAUTION

Pour des raisons de sécurité, garez votre véhicule pour retirer la face avant.

Remarques

- Si le fil bleu/blanc de l'appareil est relié à la prise de commande du relais de l'antenne motorisée du véhicule, celle-ci se déploie lorsque la source est mise en service. Pour rétracter l'antenne, mettez la source hors service.
- Lorsque deux périphériques de stockage USB sont connectés à cet appareil et que vous voulez basculer de l'un à l'autre pour la lecture, déconnectez d'abord la communication avec le périphérique de stockage USB avant de basculer sur l'autre périphérique.
- Si **USB1** (périphérique de stockage USB 1)/**iPod1** (iPod connecté via l'entrée USB 1) et **USB2** (périphérique de stockage USB 2)/**iPod2** (iPod connecté via l'entrée USB 2) sont connectés simultanément, utilisez un câble USB Pioneer (CD-U50E) en plus du câble standard USB Pioneer.

Utilisation et entretien de la télécommande

Utilisation de la télécommande

- 1 Pointez la télécommande dans la direction de la face avant de l'appareil à télécommander. Lors de la première utilisation, retirez le film qui dépasse du porte-pile.

Remplacement de la pile

- 1 Sortez le porte-pile de l'arrière de la télécommande en le faisant glisser.
- 2 Insérez la pile en respectant les polarités (+) et (-).

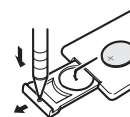

⚠ ATTENTION

- Conservez la pile hors de portée des enfants. Au cas où la pile serait avalée, consultez immédiatement un médecin.
- Les piles ne doivent pas être exposées à des températures élevées telles que la lumière directe du soleil, des flammes ou toute autre source de chaleur similaire.

⚠ PRÉCAUTION

- Utilisez une pile au lithium **CR2025 (3 V)**.
- Retirez la pile si la télécommande n'est pas utilisée pendant un mois ou plus.
- Remplacer la pile de manière incorrecte peut créer un risque d'explosion. Remplacez la pile uniquement par une pile identique ou de type équivalent.
- Ne manipulez pas la pile avec un outil métallique.
- Ne conservez pas la pile avec des objets métalliques.

Utilisation de cet appareil

- Si la pile fuit, nettoyez soigneusement la télécommande, puis insérez une pile neuve.
- Lors de la mise au rebut des piles usagées, respectez les règlements nationaux ou les instructions locales en vigueur dans le pays ou la région en matière de conservation ou de protection de l'environnement.

Important

- Ne laissez pas la télécommande exposée à des températures élevées ou à la lumière directe du soleil.
- La télécommande peut ne pas fonctionner correctement à la lumière directe du soleil.
- Ne laissez pas la télécommande tomber sur le plancher, où elle pourrait gêner le bon fonctionnement de la pédale de frein ou d'accélérateur.

Opérations de menu fréquemment utilisées

Retour à l'affichage précédent
Retour à la liste/catégorie précédente (dossier/catégorie de niveau immédiatement supérieur)

1 Appuyez sur **DISP**

Retour à l'affichage ordinaire

1 Appuyez sur **BAND/**

Retour à l'affichage ordinaire à partir de la liste/catégorie

1 Appuyez sur **BAND/**

Sélection d'une fonction ou d'une liste

1 Tournez **M.C.** ou **LEVER**.

- Dans ce mode d'emploi, l'expression "Tournez **M.C.**" est utilisée pour décrire l'opération à effectuer pour sélectionner une fonction ou une liste.

Syntoniseur

À propos des stations HD Radio™

Les stations HD Radio™ offre des services de transmission audio et de données de haute qualité. Les stations HD Radio vous sont fournies par vos stations locales FM/AM.

Les caractéristiques des stations HD Radio sont les suivantes :

- Audio de haute qualité
- Multidiffusion FM
- Services de données

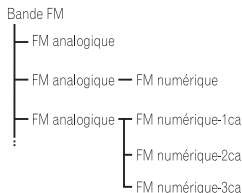
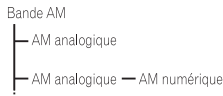

PSD

Données du service de programme :

- Permettent à l'utilisateur de bénéficier de la technologie avancée de HD Radio.

- Indiquent le titre des plages musicales, le nom de l'interprète, les codes d'identification des stations, le guide des canaux HD2/HD3, ainsi que d'autres flux de données utiles.

HD2/HD3

Les canaux HD2/HD3, canaux FM locaux adjacents au canal principal, offrent une musique nouvelle et originale, ainsi qu'une grande variété de genres musicaux.

Utilisation de cet appareil

Digital Sound

Son numérique de qualité CD. La technologie HD Radio permet aux stations de radio locales d'émettre un signal numérique clair. Le son de la bande AM s'apparente au son de la bande FM et le son de la bande FM s'apparente à celui d'un CD.

iTunes® Tagging

La fonction iTunes® Tagging vous permet de découvrir une large gamme de contenus et également d'« étiqueter » ce contenu pour consultation ultérieure et l'achat dans la boutique iTunes®.

Technologie HD Radio™

Technologie HD Radio fabriquée sous licence possédée par iBiquity Digital Corporation U.S. et des brevets étrangers. HD Radio™ et les logos HD, HD Radio et « Arc » sont des marques commerciales de iBiquity Digital Corp.

Opérations de base

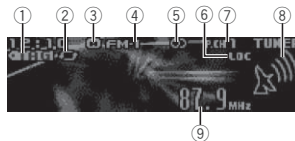

- 1 Indicateur **TAG**
- 2 Indicateur de transfert d'étiquettes
- 3 Indicateur d'état de réception des signaux L'indication **CS** s'affiche au moment de la réception d'un signal numérique. Sinon, **CS** s'affiche.
- 4 Indicateur de gamme
- 5 Indicateur **OD** (stéréo)
- 6 Indicateur **LOC**
Apparaît lorsque l'accord automatique sur une station locale est en service.
- 7 Indicateur de numéro de présélection
- 8 Indicateur de niveau du signal

9 Indicateur de fréquence

Sélection d'une gamme

1 Appuyez sur **BAND/** jusqu'à ce que la gamme désirée (**FM-1**, **FM-2**, **FM-3** en FM ou **AM**) s'affiche.

Accord manuel (pas à pas)

1 Tournez **LEVER**.

- Lorsque une station analogique est reçue, l'accord vers le bas est exécuté lors de l'émission analogique. (6 → 2)
- Si une émission numérique n'est pas encore reçue, l'accord vers le haut est exécuté au niveau de la station analogique suivante. (2 → 6)

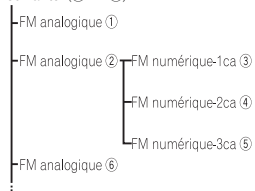

Recherche

1 Tournez et maintenez **LEVER**.

- Lorsque vous tournez en maintenant l'appui sur **LEVER**, vous pouvez sauter des stations. L'accord automatique démarre dès que vous relâchez **LEVER**.

Enregistrement et rappel des stations pour chaque gamme

1 Appuyez sur **Q** (liste).

L'écran de présélection s'affiche.

2 Utilisez **M.C.** pour enregistrer la fréquence sélectionnée.

Tournez pour changer le numéro de présélection. Appuyez de façon prolongée pour enregistrer.

Utilisation de cet appareil

3 Utilisez M.C. pour choisir la station désirée.

Tournez pour changer de station. Appuyez pour sélectionner.

- Vous pouvez aussi changer de station en appuyant sur **⓪** ou **Ⓛ**.

Changement de l'affichage

Sélection des informations textuelles souhaitées

● Appuyez sur **⇒/DISP.**

Canal et nom du service de programme (fréquence)—titre/canal de la plage musicale et nom du service de programme (fréquence)—titre de la plage musicale/nom de l'interprète—titre/genre de la plage musicale—titre/genre de l'album

Remarques

- Si le canal et le nom du service de programme ne peuvent pas être acquis, la fréquence d'émission s'affiche alors. Si le canal et le nom du service de programme sont détectés, ceux-ci s'affichent.
- En fonction de la gamme sélectionnée, les informations textuelles peuvent être différentes.

Utilisation de l'étiquetage iTunes

Cette fonction ne peut pas être utilisée avec les modèles d'iPods suivants.

- iPod touch 4ème génération
- iPod touch 3ème génération
- iPod touch 2ème génération
- iPod touch 1ère génération
- iPod classic 160 Go
- iPod classic 120 Go
- iPod classic
- iPod nano 6ème génération
- iPod nano 5ème génération
- iPod nano 4ème génération
- iPod nano 3ème génération
- iPhone 4S

- iPhone 4
- iPhone 3GS
- iPhone 3G
- iPhone

Cependant, les informations d'étiquette peuvent être enregistrées dans cet appareil même lorsque d'autres modèles d'iPod sont utilisés.

Les informations sur la plage musicale (étiquette) peuvent être enregistrées sur votre iPod à partir de la station d'émission. Les plages musicales se présenteront sous forme de liste de lecture appelée "Liste de lecture étiquetée" dans iTunes lors de la synchronisation suivante de votre iPod. Vous pouvez ensuite directement acheter des plages musicales auprès du magasin iTunes Store.

- Les plages musicales étiquetées et la plage musicale que vous pouvez acheter auprès du magasin iTunes Store peuvent différer. N'oubliez pas de valider la plage musicale avant de procéder à son achat.

Utilisation de cet appareil

Enregistrement des informations d'étiquette sur cet appareil

- Réglez la station de diffusion.
- Appuyez de manière prolongée sur **M.C.** si **TAG** est affiché à l'écran lorsqu'une plage musicale qui vous intéresse est diffusée.
 - Quand vous enregistrez les données d'étiquette sur cet appareil, **TAG** clignote.

Enregistrement des informations étiquetées sur votre iPod

- Basculez la source sur **iPod**.
L'écran de transfert d'étiquette s'affiche.
- Tournez **M.C.** pour passer à **YES**.
- Appuyez sur **M.C.** pour sélectionner.
Les informations étiquetées sont transférées vers votre iPod.
 - Vous pouvez également transférer des informations étiquetées à l'aide de **Tags transfer**. Pour les détails, reportez-vous à la page 41, **Tags transfer** (Transfert d'étiquettes).
 - Le transfert d'étiquettes s'arrête si la source est changée de **iPod1** en **iPod2** ou de **iPod2** en **iPod1** alors que des informations étiquetées sont en cours de transfert.

Réglages des fonctions

1 Appuyez sur M.C. pour afficher le menu principal.

2 Tournez M.C. pour changer l'option de menu et appuyez pour sélectionner FUNCTION.

3 Tournez M.C. pour sélectionner la fonction.

Une fois sélectionnées, les fonctions suivantes peuvent être ajustées.

BSM (mémoire des meilleures stations)

La fonction BSM (mémoire des meilleures stations) mémorise automatiquement les six stations les plus fortes dans l'ordre de la force du signal.

- Appuyez sur **M.C.** pour mettre la fonction BSM en service.
Pour annuler, appuyez à nouveau sur **M.C.**

Local (accord automatique sur une station locale)

L'accord automatique sur une station locale ne s'intéresse qu'aux stations de radio dont le signal reçu est suffisamment puissant pour garantir une réception de bonne qualité.

- Appuyez sur **M.C.** pour afficher le mode de réglage.
- Appuyez sur **M.C.** pour mettre l'accord automatique sur une station locale en service ou hors service.
- Tournez **M.C.** pour sélectionner le réglage souhaité.

FM : **Level 1—Level 2—Level 3—Level 4**
AM : **Level 1—Level 2**

La valeur la plus élevée permet la réception des seules stations très puissantes ; les autres valeurs autorisent la réception de stations moins puissantes.

Seek mode (mode de recherche)

Le réglage de méthode de recherche d'accord peut être changé entre la recherche d'accord sur les stations d'émission numériques (**Seek HD**) et la recherche d'accord sur toutes les stations (**Seek ALL**) selon l'état de la réception.

- Appuyez sur **M.C.** pour sélectionner le réglage souhaité.

Seek ALL—Seek HD

Utilisation de cet appareil

Blending (mode de réception)

Si les conditions de réception d'une émission numérique deviennent médiocres, cet appareil passe automatiquement sur l'émission analogique du même niveau de fréquence. Si cette fonction est mise en service, le syntoniseur bascule automatiquement entre émission numérique et émission analogique. Si cette fonction est hors service, la réception sera seulement analogique.

[I] Appuyez sur **M.C.** pour mettre cette fonction en service ou hors service.

Remarque

Quand **Seek mode** est réglé sur **Seek HD** et que **Blending** est désactivé, le syntoniseur ne peut recevoir aucune station. Dans ce cas, le mode de recherche ou de réception est automatiquement réglé comme suit :

- Si vous désactivez **Blending** lorsque **Seek mode** est réglé sur **Seek HD**, alors **Seek mode** devient **Seek ALL**.
- Si vous modifiez le réglage de **Seek mode** de **Seek ALL** à **Seek HD** lorsque **Blending** est désactivé, alors **Blending** devient activé.

CD/CD-R/CD-RW et périphériques de stockage USB

Opérations de base

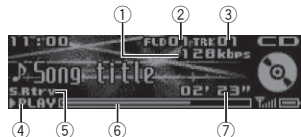

- ①** Indicateur de fréquence d'échantillonnage/ débit binaire

Indique le débit binaire ou la fréquence d'échantillonnage de la plage (du fichier) en cours de lecture lors de la lecture d'audio compressé.

- Lors de la lecture de fichiers AAC enregistrés en VBR (débit binaire variable), la valeur du débit binaire moyen est affichée. Toutefois, il est possible que selon le logiciel utilisé pour décoder les fichiers AAC, **VBR** s'affiche.
- ②** Indicateur du numéro de dossier
Indique le numéro du dossier lors de la lecture d'un fichier audio compressé.
 - ③** Indicateur du numéro de plage
 - ④** Indicateur **PLAY/PAUSE**
 - ⑤** Indicateur **S.Rtrv**
Apparaît lorsque la fonction Sound Retriever est en service.
 - ⑥** Temps écoulé de la plage musicale (barre d'avancement)
 - ⑦** Indicateur du temps de lecture

Lecture d'un CD/CD-R/CD-RW

[I] Introduisez un disque, l'étiquette vers le haut, dans le logement de chargement des disques.

Éjection d'un CD/CD-R/CD-RW

[I] Appuyez sur **▲** (éjection).

Lecture de plages musicales sur un périphérique de stockage USB

[I] Branchez le périphérique de stockage USB en utilisant le câble USB.

- Utilisez un câble USB Pioneer pour connecter le périphérique de stockage USB à l'appareil.

Arrêt de la lecture de fichiers sur un périphérique de stockage USB

- Vous pouvez débrancher le périphérique de stockage USB à tout moment.

Sélection d'un dossier

[I] Appuyez sur **○** ou **○**.

Sélection d'une plage

[I] Tournez **LEVER**.

Utilisation de cet appareil

Avance ou retour rapide

[I] Tournez en maintenant l'appui sur **LEVER** vers la droite ou vers la gauche.

Retour au dossier racine

[I] Appuyez sur **BAND/▲** de façon prolongée.

Commutation entre les modes audio compressé et CD-DA

[I] Appuyez sur **BAND/▲**.

Changement de périphérique de mémoire de lecture

Vous pouvez basculer entre les périphériques de mémoire sur les périphériques de stockage USB ayant plus d'un périphérique de mémoire compatible avec la norme Mass Storage Class pour effectuer la lecture.

[I] Appuyez sur **BAND/▲**.

- Vous pouvez basculer entre 32 différents périphériques de mémoire maximum.

Remarques

- Lors de la lecture d'un disque d'audio compressé, aucun son n'est émis pendant l'avance ou le retour rapide.
- Débranchez les périphériques de stockage USB de l'appareil lorsque vous ne l'utilisez pas.

Opérations à l'aide de la touche MIXTRAX

Mise en service ou hors service de MIXTRAX

Vous pouvez utiliser cette fonction lorsque **USB** est sélectionné comme source.

[I] Appuyez sur **MIX/DISP OFF** pour mettre MIXTRAX en service ou hors service.

- Pour plus de détails sur MIXTRAX, reportez-vous à la page 49, *À propos de MIXTRAX*.
- Pour plus de détails sur les fonctions MIXTRAX, reportez-vous à la page 49, *Menu MIXTRAX*.

Changement de l'affichage

Sélection des informations textuelles souhaitées

- Appuyez sur **⇐/DISP**.

Remarques

- Selon la version de iTunes utilisée pour enregistrer les fichiers MP3 sur un disque ou les types de fichiers média, des informations textuelles incompatibles enregistrées dans le fichier audio peuvent ne pas s'afficher correctement.
- Les informations textuelles pouvant être modifiées dépendent du média.

Sélection et lecture des fichiers/plages à partir de la liste des noms

Cette fonction n'est pas disponible lorsque **OFF** est sélectionné dans **Music browse**. Pour les détails, reportez-vous à la page 50, **Music browse** (recherche d'une vidéo).

1 Appuyez sur **Q** (liste) pour passer en mode liste des noms de fichiers/plages.

2 Utilisez **M.C.** pour sélectionner le nom de fichier (ou nom de dossier) souhaité.

Modification du nom de fichier ou de dossier

[I] Tournez **M.C.**

Lecture

[I] Lorsqu'un fichier ou une plage est sélectionné(e), appuyez sur **M.C.**

Affichage d'une liste des fichiers (ou des dossiers) dans le dossier sélectionné

[I] Quand un dossier est sélectionné, appuyez sur **M.C.**

Lecture d'une plage musicale dans le dossier sélectionné

[I] Quand un dossier est sélectionné, appuyez de manière prolongée sur **M.C.**

Utilisation de cet appareil

Recherche d'une plage musicale

Vous pouvez utiliser cette fonction lorsque **USB** est sélectionné comme source.

Cette fonction est disponible lorsque **USB memory1** ou **USB memory2** est sélectionné dans **Music browse**. Pour les détails, reportez-vous à la page 50, **Music browse** (recherche d'une vidéo).

1 Appuyez sur **Q** (liste) pour passer au menu principal de la recherche par liste.

2 Utilisez **M.C.** pour sélectionner une catégorie/plage musicale.

Modification du nom d'une plage musicale/catégorie
1 Tournez M.C. Artists (artistes)— Albums (albums)— Songs (plages musicales)— Genres (genres)
Lecture
1 Quand une plage musicale est sélectionnée, appuyez sur M.C.
Affichage d'une liste des plages musicales dans la catégorie sélectionnée
1 Quand une catégorie est sélectionnée, appuyez sur M.C.
Lecture d'une plage musicale dans la catégorie sélectionnée
1 Quand une catégorie est sélectionnée, appuyez sur M.C. de façon prolongée.
Recherche par ordre alphabétique dans la liste
1 Lorsque la liste de la catégorie sélectionnée s'affiche, appuyez sur Q pour activer le mode de recherche par ordre alphabétique.
2 Tournez M.C. pour sélectionner une lettre.
3 Appuyez sur M.C. pour afficher la liste alphabétique.

Remarques

- Cet appareil doit créer un index afin de simplifier les recherches **Artists**, **Albums**, **Songs** et **Genres**. En règle générale, la création d'un index de 1 000 plages musicales prend 70 secondes environ et nous conseillons de limiter l'utilisation de 3 000 plages musicales maximum. Veuillez noter que la création d'un index pour certains types de fichiers peut prendre plus de temps que pour d'autres.
- Selon le nombre de fichiers sur le périphérique de stockage USB, un certain retard peut se produire lors de l'affichage d'une liste.
- L'utilisation des touches reste sans effet pendant la création d'un index ou d'une liste.
- Les listes sont recrées à chaque mise en service de l'appareil.

Lecture de plages musicales liées à la plage musicale en cours de lecture

Vous pouvez utiliser cette fonction lorsque **USB** est sélectionné comme source.

Cette fonction est disponible lorsque **USB memory1** ou **USB memory2** est sélectionné dans **Music browse**. Pour les détails, reportez-vous à la page 50, **Music browse** (recherche d'une vidéo).

Vous pouvez lire des plages musicales dans les listes suivantes.

- Liste d'albums de l'interprète en cours de lecture
- Liste de plages musicales de l'album en cours de lecture
- Liste d'albums du genre en cours de lecture

1 Appuyez de façon prolongée sur **M.C.** pour activer le mode de lecture en liaison.

Utilisation de cet appareil

2 Tournez **M.C.** pour changer le mode, appuyez pour sélectionner.

- Artist** – Lit un album de l'interprète en cours de lecture.
- Album** – Lit une plage musicale de l'album en cours de lecture.
- Genre** – Lit un album du genre en cours de lecture.

La plage musicale/l'album sélectionné sera lu après la lecture de la plage musicale en cours.

Remarques

- La plage musicale/l'album sélectionné peut être annulé si vous utilisez d'autres fonctions que la fonction de recherche de liaison (retour rapide et avance rapide, par exemple).
- En fonction de la plage musicale sélectionnée pour la lecture, la fin de la plage en cours de lecture et le début de la plage musicale/de l'album sélectionné peuvent être tronqués.

Réglages des fonctions

1 Appuyez sur **M.C.** pour afficher le menu principal.

2 Tournez **M.C.** pour changer l'option de menu et appuyez pour sélectionner **FUNCTION**.

3 Tournez **M.C.** pour sélectionner la fonction.

Une fois sélectionnées, les fonctions suivantes peuvent être ajustées.

- Link play** n'est pas disponible lorsque **OFF** est sélectionné dans **Music browse**. Pour les détails, reportez-vous à la page 50, **Music browse** (recherche d'une vidéo).

Play mode (répétition de la lecture)

1 Appuyez sur **M.C.** pour sélectionner une étendue de répétition de lecture.

CD/CD-R/CD-RW

- Disc repeat** – Répétition de toutes les plages
- Track repeat** – Répétition de la plage en cours de lecture
- Folder repeat** – Répétition du dossier en cours de lecture

Périphérique de stockage USB

- All repeat** – Répétition de tous les fichiers
- Track repeat** – Répétition du fichier en cours de lecture
- Folder repeat** – Répétition du dossier en cours de lecture

Random mode (lecture aléatoire)

1 Appuyez sur **M.C.** pour mettre en service ou hors service la lecture aléatoire.

Link play (lecture en liaison)

- Appuyez sur **M.C.** pour afficher le mode de réglage.
- Tournez **M.C.** pour changer le mode, appuyez pour sélectionner. Pour des détails sur les réglages, reportez-vous à cette page, *Lecture de plages musicales liées à la plage musicale en cours de lecture*.

Pause (pause)

1 Appuyez sur **M.C.** pour mettre en pause ou reprendre la lecture.

Utilisation de cet appareil

Sound Retriever (sound retriever)

Améliore automatiquement l'audio compressé et restaure un son riche.

1 Appuyez sur **M.C.** pour sélectionner le réglage souhaité.

1—2—OFF (hors service)

1 est efficace pour les faibles taux de compression et 2 est efficace pour les taux de compression élevés.

iPod

Opérations de base

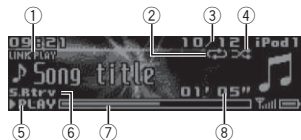

1 Indicateur **LINK PLAY**

2 Indicateur de répétition

3 Indicateur du numéro de plage musicale

4 Indicateur de lecture aléatoire (shuffle)

5 Indicateur **PLAY/PAUSE**

6 Indicateur **S.Rtrv**

Apparaît lorsque la fonction Sound Retriever est en service.

7 Temps écoulé de la plage musicale (barre d'avancement)

8 Indicateur du temps de lecture

Lecture de plages musicales sur un iPod

1 Connecter un iPod au câble USB à l'aide d'un connecteur Dock iPod.

Sélection d'une plage (chapitre)

1 Tournez **LEVER**.

Avance ou retour rapide

1 Tournez en maintenant l'appui sur **LEVER** vers la droite ou vers la gauche.

Sélection d'un album

1 Appuyez sur **Q** ou **O**.

Remarques

- L'iPod ne peut pas être mis en service ou hors service lorsque le mode de commande est réglé sur **Ctrl Audio**.
- Débranchez les écouteurs de l'iPod avant de le connecter à cet appareil.
- L'iPod sera mis hors service environ deux minutes après que le contact d'allumage est coupé.

Opérations à l'aide de la touche MIXTRAX

Mise en service ou hors service de MIXTRAX

1 Appuyez sur **MIX/DISP OFF** pour mettre MIXTRAX en service ou hors service.

- Pour plus de détails sur MIXTRAX, reportez-vous à la page 49, *À propos de MIXTRAX*.
- Pour plus de détails sur les fonctions MIXTRAX, reportez-vous à la page 49, *Menu MIXTRAX*.

Changement de l'affichage

Sélection des informations textuelles souhaitées

- Appuyez sur **↔/DISP**.

Recherche d'une plage musicale

- 1 Appuyez sur **Q** (liste) pour passer au menu principal de la recherche par liste.

Utilisation de cet appareil

2 Utilisez M.C. pour sélectionner une catégorie/plage musicale.

Modification du nom d'une plage musicale/catégorie

1 Tournez **M.C.**

Playlists (listes de lecture)—**Artists** (interprètes)—**Albums** (albums)—**Songs** (plages musicales)—**Podcasts** (podcasts)—**Genres** (genres)—**Composers** (compositeurs)—**Audiobooks** (livres audio)

Lecture

1 Quand une plage musicale est sélectionnée, appuyez sur **M.C.**

Affichage d'une liste des plages musicales dans la catégorie sélectionnée

1 Quand une catégorie est sélectionnée, appuyez sur **M.C.**

Lecture d'une plage musicale dans la catégorie sélectionnée

1 Quand une catégorie est sélectionnée, appuyez sur **M.C.** de façon prolongée.

Recherche par ordre alphabétique dans la liste

1 Lorsque la liste de la catégorie sélectionnée s'affiche, appuyez sur **Q** pour activer le mode de recherche par ordre alphabétique.

2 Tournez **M.C.** pour sélectionner une lettre.

3 Appuyez sur **M.C.** pour afficher la liste alphabétique.

Remarques

- Vous pouvez lire les listes de lecture créées à l'aide de l'application MusicSphere. L'application sera disponible sur notre site web.
- Les listes de lecture créées à l'aide de l'application MusicSphere sont affichées sous forme abrégée.

Lecture de plages musicales liées à la plage musicale en cours de lecture

Vous pouvez lire des plages musicales dans les listes suivantes.

- Liste d'albums de l'interprète en cours de lecture
- Liste de plages musicales de l'album en cours de lecture
- Liste d'albums du genre en cours de lecture

1 Appuyez de façon prolongée sur **Q** pour activer le mode de lecture en liaison.

2 Tournez M.C. pour changer le mode, appuyez pour sélectionner.

- **Artist** – Lit un album de l'interprète en cours de lecture.
- **Album** – Lit une plage musicale de l'album en cours de lecture.
- **Genre** – Lit un album du genre en cours de lecture.

La plage musicale/l'album sélectionné sera lu après la lecture de la plage musicale en cours.

Remarques

- La plage musicale/l'album sélectionné peut être annulé si vous utilisez d'autres fonctions que la fonction de recherche de liaison (retour rapide et avance rapide, par exemple).
- En fonction de la plage musicale sélectionnée pour la lecture, la fin de la plage en cours de lecture et le début de la plage musicale/de l'album sélectionné peuvent être tronqués.

Utilisation de la fonction iPod de cet appareil sur votre iPod

La fonction iPod de cet appareil peut être contrôlée à l'aide de l'iPod connecté.

Ctrl iPod n'est pas compatible avec les modèles d'iPod suivants.

Utilisation de cet appareil

- iPod nano 1ère génération
- iPod avec vidéo

● Appuyez sur **BAND/#** pour changer le mode de commande.

- **Ctrl iPod** – La fonction iPod de cet appareil peut être utilisée à partir de l'iPod connecté.
- **Ctrl Audio** – La fonction iPod de cet appareil peut être contrôlée à l'aide de cet appareil.

Remarques

- Régler le mode de commande sur **Ctrl iPod** met en pause la lecture d'une plage musicale. Utilisez l'iPod pour reprendre la lecture.
- Les opérations suivantes sont toujours accessibles à partir de l'appareil même si le mode de commande est réglé sur **Ctrl iPod**.
 - Pause
 - Avance/retour rapide
 - Sélection d'une plage musicale (d'un chapitre)
- Le volume ne peut être réglé qu'à partir de cet appareil.

Réglages des fonctions

1 Appuyez sur **M.C.** pour afficher le menu principal.

2 Tournez **M.C.** pour changer l'option de menu et appuyez pour sélectionner **FUNCTION**.

3 Tournez **M.C.** pour sélectionner la fonction.

Une fois sélectionnées, les fonctions suivantes peuvent être ajustées.

- **Play mode, Shuffle mode, Shuffle all, Link play** et **Audiobooks** ne sont pas disponibles lorsque **Ctrl iPod** est sélectionné en mode de commande. Pour les détails, reportez-vous à la page précédente, *Utilisation de la fonction iPod de cet appareil sur votre iPod*.

Play mode (répétition de la lecture)

- Appuyez sur **M.C.** pour sélectionner une étendue de répétition de lecture.
 - **Repeat One** – Répétition de la plage musicale en cours de lecture
 - **Repeat All** – Répétition de toutes les plages musicales de la liste sélectionnée
- Lorsque le mode de commande est défini sur **Ctrl iPod**, l'étendue de répétition de lecture reste identique à celle définie pour l'iPod connecté.

Shuffle mode (lecture aléatoire)

- Appuyez sur **M.C.** pour sélectionner le réglage souhaité.
 - **Shuffle Songs** – Lecture des plages musicales dans un ordre aléatoire à l'intérieur de la liste sélectionnée.
 - **Shuffle Albums** – Lecture dans l'ordre de plages musicales à partir d'un album sélectionné au hasard.
 - **Shuffle OFF** – Annulation de la lecture aléatoire.

Shuffle all (lecture aléatoire de toutes les plages)

- Appuyez sur **M.C.** pour mettre en service la lecture aléatoire de toutes les plages. Pour mettre **Shuffle all** hors service, sélectionnez **Shuffle OFF** dans **Shuffle mode**. Pour les détails, reportez-vous à cette page, **Shuffle mode (lecture aléatoire)**.

Link play (lecture en liaison)

- Appuyez sur **M.C.** pour afficher le mode de réglage.
- Tournez **M.C.** pour changer le mode, appuyez pour sélectionner. Pour des détails sur les réglages, reportez-vous à la page précédente, *Lecture de plages musicales liées à la plage musicale en cours de lecture*.

Utilisation de cet appareil

Pause (pause)

- Appuyez sur **M.C.** pour mettre en pause ou reprendre la lecture.

Audiobooks (vitesse du livre audio)

- Appuyez sur **M.C.** pour sélectionner le réglage souhaité.
 - **Faster** – Lecture plus rapide que la vitesse normale
 - **Normal** – Lecture à la vitesse normale
 - **Slower** – Lecture plus lente que la vitesse normale

Tags transfer (Transfert d'étiquettes)

Transférez les informations d'étiquette contenues dans la source syntoniseur.

- Appuyez sur **M.C.** pour afficher le mode de réglage.
- Tournez **M.C.** pour passer à **YES**.
- Appuyez sur **M.C.** pour sélectionner. Les informations étiquetées sont transférées vers votre iPod.

Sound Retriever (sound retriever)

- Appuyez sur **M.C.** pour sélectionner le réglage souhaité.
 - 1—2—**OFF** (hors service)
- 1 est efficace pour les faibles taux de compression et 2 est efficace pour les taux de compression élevés.

- Les opérations peuvent différer selon le type de téléphone cellulaire.
- Les opérations avancées qui requièrent votre attention, telles que composer des numéros sur le moniteur, utiliser l'annuaire, etc. sont interdites pendant que vous conduisez. Garez correctement votre voiture lorsque vous utilisez ces opérations avancées.
- Lorsque vous effectuez cette opération, assurez-vous de garer votre véhicule dans un endroit sûr et de mettre le frein à main.

Réglage pour la téléphonie mains libres

Avant de pouvoir utiliser la fonction téléphonie mains libres, vous devez préparer l'appareil pour une utilisation avec votre téléphone cellulaire.

- Connexion
 - Utilisez le menu de connexion du téléphone Bluetooth. Reportez-vous à la page suivante, *Utilisation du menu de connexion*.
- Réglages des fonctions
 - Utilisez le menu des fonctions du téléphone Bluetooth. Reportez-vous à la page 43, *Utilisation du menu du téléphone*.

Opérations de base

Exécution d'un appel

- Reportez-vous à la page 43, *Utilisation du menu du téléphone*.

Réponse à un appel entrant

- Lors de la réception d'un appel, appuyez sur 

Fin d'un appel

- Appuyez sur 

Rejet d'un appel entrant

- Lors de la réception d'un appel, appuyez de façon prolongée sur 

Utilisation de la technologie sans fil Bluetooth

Utilisation du téléphone Bluetooth

📞 Important

- Laisser l'appareil en attente d'une connexion à votre téléphone via Bluetooth alors que le moteur est arrêté peut décharger la batterie.

Utilisation de cet appareil

Réponse à un appel en attente

- 1 Lors de la réception d'un appel, appuyez sur .

Commutation entre les appelants en attente

- 1 Appuyez sur **M.C.**

Annulation des appels en attente

- 1 Appuyez de façon prolongée sur .

Réglage du volume d'écoute du destinataire

- 1 Tournez **LEVER** pendant que vous parlez au téléphone.

- Quand le mode privé est sélectionné, cette fonction n'est pas disponible.

Mise en ou hors service du mode privé

- 1 Appuyez sur **BAND/** pendant que vous parlez au téléphone.

Changement de l'écran d'informations

- 1 Appuyez sur  **DISP** pendant que vous parlez au téléphone.

Remarques

- Si le mode privé est sélectionné sur le téléphone cellulaire, la téléphonie mains libres peut ne pas être disponible.
- La durée estimée de l'appel est affichée (elle peut différer légèrement de la durée réelle de l'appel).

Utilisation de la reconnaissance vocale

Cette fonction peut être utilisée sur un iPod doté de la reconnaissance vocale et connecté via Bluetooth à la source définie sur **iPod** ou **BT Audio**.

- Appuyez de façon prolongée sur **M.C.** pour passer en mode de reconnaissance vocale.

Remarques

- Pour plus de détails sur les fonctions de reconnaissance vocale, consultez le mode d'emploi de l'iPod utilisé.
- Certaines commandes peuvent ne pas être disponibles sur cet appareil.

Utilisation du menu de connexion

Important

- Lorsque vous effectuez cette opération, assurez-vous de garer votre véhicule dans un endroit sûr et de mettre le frein à main.
- Les appareils connectés peuvent ne pas fonctionner correctement si plusieurs appareils Bluetooth sont connectés à la fois (par exemple, un téléphone et un lecteur audio sont connectés simultanément).

1 Appuyez de façon prolongée sur pour afficher le menu de connexion.

- Vous ne pouvez pas effectuer cette étape pendant un appel téléphonique.

2 Tournez **M.C.** pour sélectionner la fonction.

Une fois sélectionnées, les fonctions suivantes peuvent être ajustées.

Utilisation de cet appareil

Device list (connexion ou déconnexion d'un périphérique de la liste des périphériques)

- Quand aucun périphérique n'est sélectionné dans la liste des périphériques, la fonction n'est pas disponible.

- 1 Appuyez sur **M.C.** pour afficher le mode de réglage.
- 2 Tournez **M.C.** pour sélectionner le nom de l'appareil que vous voulez connecter/déconnecter.
 - Appuyez de façon prolongée sur **M.C.** pour basculer entre l'adresse de l'appareil Bluetooth et le nom de l'appareil.
- 3 Appuyez sur **M.C.** pour connecter/déconnecter l'appareil sélectionné. Lorsque la connexion est établie, **Connected** s'affiche.

Delete device (suppression d'un périphérique de la liste des périphériques)

- Quand aucun périphérique n'est sélectionné dans la liste des périphériques, la fonction n'est pas disponible.

- 1 Appuyez sur **M.C.** pour afficher le mode de réglage.
 - 2 Tournez **M.C.** pour sélectionner le nom de l'appareil que vous voulez supprimer.
 - Appuyez de façon prolongée sur **M.C.** pour basculer entre l'adresse de l'appareil Bluetooth et le nom de l'appareil.
 - 3 Appuyez sur **M.C.** pour afficher **Delete YES**.
 - 4 Appuyez sur **M.C.** pour supprimer des informations sur l'appareil de la liste des périphériques.
- Ne coupez pas le moteur pendant l'utilisation de cette fonction.

Add device (connexion d'un nouveau périphérique)

- 1 Appuyez sur **M.C.** pour commencer la recherche.
 - Pour annuler, appuyez sur **M.C.** pendant la recherche.
 - Si l'appareil ne trouve aucun téléphone cellulaire disponible, **Not found** est affiché.
- 2 Tournez **M.C.** pour sélectionner un téléphone de la liste.
 - Appuyez de façon prolongée sur **M.C.** pour basculer entre l'adresse de l'appareil Bluetooth et le nom de l'appareil.
- 3 Appuyez sur **M.C.** pour connecter le téléphone sélectionné.
 - Pour terminer la connexion, vérifiez le nom de l'appareil (**Pioneer BT Unit**). Si nécessaire, entrez le code PIN de votre appareil.
 - Par défaut, le code PIN est fixé à **0000**. Vous pouvez changer ce code.
 - Le nombre de 6 chiffres s'affiche sur l'écran de l'appareil. Une fois la connexion établie, ce nombre disparaît.
 - Si vous ne parvenez pas à exécuter la connexion à l'aide de cet appareil, utilisez le périphérique à connecter à l'appareil.
 - Si trois appareils sont déjà appariés, **Device Full** s'affiche et il est impossible de réaliser cette opération. Dans ce cas, supprimez d'abord un appareil apparié.

Auto connect (connexion automatique à un appareil Bluetooth)

- 1 Appuyez sur **M.C.** pour activer ou désactiver la connexion automatique.

Visibility (réglage de la visibilité de cet appareil)

La fonction de visibilité Bluetooth peut être activée afin que d'autres périphériques puissent détecter l'appareil.

- 1 Appuyez **M.C.** pour activer ou désactiver la visibilité de cet appareil.

Pin code input (saisie du code PIN)

Utilisation de cet appareil

Vous devez entrer un code PIN sur votre périphérique pour confirmer la connexion Bluetooth. Le code par défaut est **0000**, mais vous pouvez le modifier en utilisant cette fonction.

- 1 Appuyez sur **M.C.** pour afficher le mode de réglage.
- 2 Tournez **M.C.** pour sélectionner un numéro.
- 3 Appuyez sur **M.C.** pour placer le curseur sur la position suivante.
- 4 Après avoir saisi le code PIN, appuyez de façon prolongée sur **M.C.**
 - Une fois la saisie effectuée, appuyer sur **M.C.** vous ramène à l'écran de saisie du code PIN, et vous pouvez changer le code PIN.

Device INFO (affichage de l'adresse de l'appareil Bluetooth)

- 1 Appuyez sur **M.C.** pour afficher le mode de réglage.
- 2 Appuyez sur **M.C.** pour sélectionner le réglage souhaité.
Nom de l'appareil—Adresse du périphérique Bluetooth

Utilisation du menu du téléphone

Important

Lorsque vous effectuez cette opération, assurez-vous de garer votre véhicule dans un endroit sûr et de mettre le frein à main.

1 Appuyez sur pour afficher le menu du téléphone.

2 Tournez M.C. pour sélectionner la fonction.

Une fois sélectionnées, les fonctions suivantes peuvent être ajustées.

Missed calls (historique des appels manqués)
Dialed calls (historique des appels effectués)
Received calls (historique des appels reçus)

- 1 Appuyez sur **M.C.** pour afficher la liste des numéros de téléphone.
- 2 Tournez **M.C.** pour sélectionner un nom ou un numéro de téléphone.
- 3 Appuyez sur **M.C.** pour effectuer un appel.
 - Pour afficher des détails sur le contact sélectionné, appuyez sur **M.C.** de façon prolongée.

PhoneBook (annuaire)

- Les contacts sur votre téléphone sont généralement et automatiquement transférés lorsque le téléphone est connecté. Si ce n'est pas le cas, utilisez le menu de votre téléphone pour transférer les contacts. La visibilité de cet appareil doit être activée lorsque vous utilisez le menu du téléphone. Reportez-vous à la page précédente, **Visibility** (*réglage de la visibilité de cet appareil*).

- 1 Appuyez sur **M.C.** pour afficher **ABC Search** (liste alphabétique).
- 2 Poussez **M.C.** pour sélectionner la première lettre du nom que vous recherchez.
- 3 Appuyez sur **M.C.** pour afficher une liste de noms enregistré.
- 4 Tournez **M.C.** pour sélectionner le nom que vous recherchez.
- 5 Appuyez sur **M.C.** pour afficher la liste des numéros de téléphone.
- 6 Tournez **M.C.** pour sélectionner le numéro de téléphone à appeler.
- 7 Appuyez sur **M.C.** pour effectuer un appel.

Phone Function (fonction téléphone)

Vous pouvez régler **Auto answer**, **Ring tone** et **PH.B.Name view** à partir de ce menu. Pour les détails, reportez-vous à cette page, *Fonction et utilisation*.

Utilisation de cet appareil

Fonction et utilisation

1 Affichez Phone Function.

Reportez-vous à cette page, **Phone Function** (*fonction téléphone*).

2 Appuyez sur M.C. pour afficher le menu des fonctions.

3 Tournez M.C. pour sélectionner la fonction.

Une fois sélectionnées, les fonctions suivantes peuvent être ajustées.

Auto answer (réponse automatique)

- 1 Appuyez sur **M.C.** pour activer ou désactiver la réponse automatique.

Ring tone (sélection de la sonnerie)

- 1 Appuyez sur **M.C.** pour activer ou désactiver la sonnerie.

PH.B.Name view (affichage des noms de l'annuaire)

- 1 Appuyez sur **M.C.** pour inverser l'ordre des noms dans l'annuaire.

Audio Bluetooth

Important

- Selon le lecteur audio Bluetooth connecté à cet appareil, les opérations disponibles sont limitées aux deux niveaux suivants :

- Profil A2DP (Advanced Audio Distribution Profile) : Vous pouvez seulement écouter des plages musicales sur votre lecteur audio. Vous ne pouvez pas utiliser la connexion A2DP lorsque **iPod** ou **Pandora** (iPhone) est sélectionné comme source.

- Profil AVRCP (Audio/Video Remote Control Profile) : Vous pouvez écouter, interrompre la lecture, sélectionner des plages musicales, etc.

- Les fonctions varient en fonction du lecteur audio Bluetooth que vous utilisez. Lorsque vous utilisez votre lecteur avec cet appareil, référez-vous au mode d'emploi livré avec votre lecteur audio Bluetooth ainsi qu'au présent mode d'emploi.
- Le signal provenant de votre téléphone cellulaire pouvant occasionner des interférences, évitez de l'utiliser lorsque vous écoutez des plages musicales sur votre lecteur audio Bluetooth.
- Le son du lecteur audio Bluetooth est coupé lorsque le téléphone est utilisé.
- Lors de l'utilisation du lecteur audio Bluetooth, vous ne pouvez pas vous connecter automatiquement à un téléphone Bluetooth.
- La lecture continue même si vous basculez de votre lecteur audio Bluetooth vers une autre source pendant l'écoute d'une plage musicale.
- Selon le type de lecteur audio Bluetooth connecté à cet appareil, l'affichage des opérations et informations de certaines fonctions peut ne pas être disponible.

Réglage de l'audio Bluetooth

Avant de pouvoir utiliser la fonction audio Bluetooth, vous devez régler l'appareil pour utiliser votre lecteur audio Bluetooth. Vous devez appairer cet appareil à votre lecteur audio Bluetooth.

- 1 Connexion
Utilisez le menu de connexion du téléphone Bluetooth. Reportez-vous à la page précédente, *Utilisation du menu de connexion*.

Utilisation de cet appareil

Opérations de base



- ① Nom de l'appareil
Indique le nom d'appareil du lecteur audio Bluetooth connecté.
- ② Indicateur du numéro de page
- ③ Indicateur **PLAY/PAUSE**
- ④ Indicateur **S.Rtrv**
Apparaît lorsque la fonction Sound Retriever est en service.
- ⑤ Temps écoulé de la plage musicale (barre d'avancement)
- ⑥ Indicateur du temps de lecture

Avance ou retour rapide

- 1 Tournez en maintenant l'appui sur **LEVER** vers la droite ou vers la gauche.

Sélection d'une plage

- 1 Tournez **LEVER**.

Pause et démarrage de la lecture

- 1 Appuyez sur **BAND**

Changement de l'affichage

Sélection des informations textuelles souhaitées

- Appuyez sur **DISP**.

Remarque

Les informations textuelles peuvent être différentes en fonction de l'appareil sélectionné.

Réglages des fonctions

1 Appuyez sur **M.C.** pour afficher le menu principal.

2 Tournez **M.C.** pour changer l'option de menu et appuyez pour sélectionner **FUNCTION**.

3 Tournez **M.C.** pour sélectionner la fonction.

Une fois sélectionnées, les fonctions suivantes peuvent être ajustées.

Play (lecture)

- 1 Appuyez sur **M.C.** pour commencer la lecture.

Stop (arrêt)

- 1 Appuyez sur **M.C.** pour arrêter la lecture.

Pause (pause)

- 1 Appuyez sur **M.C.** pour mettre en pause ou reprendre la lecture.

Random (lecture aléatoire)

- 1 Appuyez sur **M.C.** pour mettre en service ou hors service la lecture aléatoire.
 - Cette fonction peut ne pas être disponible en fonction du type de lecteur audio Bluetooth connecté.
 - La plage de lecture aléatoire varie en fonction du lecteur audio Bluetooth utilisé.

Repeat (répétition de la lecture)

- 1 Appuyez sur **M.C.** pour sélectionner une étendue de répétition de lecture.
 - Cette fonction peut ne pas être disponible en fonction du type de lecteur audio Bluetooth connecté.
 - L'étendue de répétition de lecture varie en fonction du lecteur audio Bluetooth utilisé.

Utilisation de cet appareil

Sound Retriever (sound retriever)

- 1 Appuyez sur **M.C.** pour sélectionner le réglage souhaité.

1—2—OFF (hors service)

1 est efficace pour les faibles taux de compression et 2 est efficace pour les taux de compression élevés.

- iPhone et iPod touch
Dans ce chapitre, iPod et iPhone sont désignés par le terme "iPod".
- Appareil Android™

Pour les utilisateurs d'iPhone

- Utilisez un câble USB Pioneer pour connecter un iPhone.

Pour les utilisateurs d'un appareil Android

- L'appareil prend en charge Bluetooth SPP (Serial Port Profile) et A2DP (Advanced Audio Distribution Profile).

L'appareil est connecté à cet appareil via Bluetooth.

La compatibilité avec tous les appareils Android n'est pas garantie.

Pour des détails sur la compatibilité des appareils Android avec cet appareil, reportez-vous aux informations sur notre site Web.

Remarques

- Consultez notre site Web pour connaître la liste des applications de smartphone prises en charge sur cet appareil.
- Pioneer ne pourra être tenu responsable des problèmes résultant d'un contenu incorrect ou reposant sur une mauvaise application.
- Le contenu et les fonctionnalités des applications prises en charge sont de la responsabilité des fournisseurs de l'application.

Utilisation de Pandora®

IMPORTANT:

Conditions requises pour l'accès à la radio Pandora à l'aide d'appareils audio/vidéo pour véhicule Pioneer :

- Compatibilité iPhone
Apple iPhone (première génération), iPhone 3G, iPhone 3GS, iPhone 4, iPhone 4S, iPod touch 1G, iPod touch 2G, iPod touch 3G ou iPod touch 4G (version de firmware 3.0 ou ultérieure)

Utilisation d'applications de smartphone

Important

L'utilisation d'applications tierces peut impliquer ou nécessiter la fourniture d'informations personnelles, que ce soit en créant un compte d'utilisateur ou une autre méthode ainsi que, pour certaines applications, la fourniture de données de géolocalisation.

TOUTES LES APPLICATIONS TIERCES RELÈVENT DE L'ENTIÈRE RESPONSABILITÉ DES FOURNISSEURS, NOTAMMENT MAIS SANS S'Y LIMITER, LA COLLECTE ET LA PROTECTION DES DONNÉES UTILISATEUR ET LES BONNES PRATIQUES DE CONFIDENTIALITÉ. EN ACCÉDANT À UNE APPLICATION TIERCE, VOUS ACCEPTEZ DE PRENDRE CONNAISSANCE DES CONDITIONS DE SERVICE ET DES RÈGLES DE CONFIDENTIALITÉ DES FOURNISSEURS. SI VOUS N'ACCEPTEZ PAS LES CONDITIONS OU RÈGLES D'UN FOURNISSEUR OU SI VOUS N'ACCEPTEZ PAS L'UTILISATION DES DONNÉES DE GÉOLocalISATION, LE CAS ÉCHÉANT, N'UTILISEZ PAS CETTE APPLICATION TIERCE.

Informations sur la compatibilité du smartphone

Les périphériques suivants sont compatibles avec cette fonction.

Utilisation de cet appareil

Il est possible que certaines versions de firmware de l'iPhone ne soient pas compatibles avec l'application Pandora. Dans ce cas, veuillez mettre à jour le firmware vers une version compatible avec l'application Pandora.

- Dernière version de l'application Pandora téléchargée sur votre appareil (recherchez "Pandora" dans Apple iTunes App Store).
- Compte Pandora actuel (compte gratuit ou payant disponible sur Pandora ; création d'un compte gratuit en ligne à l'adresse <http://www.pandora.com/register> ou via l'application Pandora de l'iPhone).
- Forfait "Data Plan"

Remarque : Si le forfait "Data Plan" de votre iPhone ne fournit pas une utilisation de données illimitée, votre fournisseur peut appliquer des frais supplémentaires pour l'accès au service Pandora via les réseaux 3G et/ou EDGE.

- Connexion à l'Internet via un réseau 3G, EDGE ou Wi-Fi.
- Câble adaptateur Pioneer en option pour la connexion de votre iPhone aux appareils audio/vidéo pour véhicule Pioneer.

Restrictions :

- L'accès au service Pandora dépend de la disponibilité du réseau de téléphonie mobile et/ou Wi-Fi dans le but d'autoriser la connexion de votre appareil à Internet.
- La capacité d'accès au service Pandora des appareils audio/vidéo pour véhicule Pioneer peut être modifiée sans avis préalable et peut être affectée par une des conditions suivantes : problèmes de compatibilité avec les versions futures de firmware iPhone, problèmes de compatibilité avec les versions futures de l'application Pandora pour iPhone, modifications du service de musique Pandora par Pandora, interruption du service de musique Pandora par Pandora.

- Certaines fonctions du service Pandora ne sont pas disponibles lors de l'accès au service via les appareils audio/vidéo pour véhicule Pioneer, telles que par exemple la création de nouvelles stations, la suppression de stations, l'envoi de messages électroniques des stations actuelles, l'achat de plages sur iTunes, l'affichage d'informations textuelles additionnelles, la connexion à Pandora et le réglage de la qualité sonore du réseau de téléphonie mobile.

La radio Pandora sur Internet est un service de musique non affilié à Pioneer. Plus d'informations sont disponibles à l'adresse <http://www.pandora.com>.

Vous pouvez écouter Pandora en connectant votre iPhone sur lequel est installée l'application Pandora.

Procédure de démarrage des utilisateurs d'un iPhone

1 Connectez un iPhone au câble USB à l'aide d'un connecteur Dock iPhone.

2 Sélectionnez Wired dans

APP CONNECT MODE. Pour les détails, reportez-vous à la page 51, APP CONNECT MODE (réglage du mode de connexion APP).

3 Basculez la source sur Pandora.

4 Démarrez l'application sur le smartphone et commencez la lecture.

Procédure de démarrage pour les utilisateurs d'un périphérique Android

L'appareil comporte le système d'exploitation Android 2.2 ou ultérieure.

Utilisation de cet appareil

1 Connectez votre appareil Android à cet appareil via la technologie sans fil Bluetooth. Pour les détails, reportez-vous à la page 42, Utilisation du menu de connexion.

2 Sélectionnez Bluetooth dans APP CONNECT MODE. Pour les détails, reportez-vous à la page 51, APP CONNECT MODE (réglage du mode de connexion APP).

3 Basculez la source sur Pandora.

L'application du smartphone démarre automatiquement. En cas d'échec de démarrage, suivez les instructions affichées à l'écran pour tenter de résoudre le problème.

Opérations de base



- ① Indicateur «Thumbs Up/Thumbs Down » (pouce tourné vers le haut/vers le bas)
- ② Indicateur de lecture aléatoire (shuffle)
- ③ Indicateur **PLAY/PAUSE**
- ④ Indicateur **S.Rtv**
Apparaît lorsque la fonction Sound Retriever est en service.
- ⑤ Temps écoulé de la plage musicale (barre d'avancement)
- ⑥ Indicateur du temps de lecture

Fonction "Thumbs Up" (pouce tourné vers le haut)

- ① Appuyez sur **⏵** pour donner un avis favorable à la plage en cours de lecture.

Fonction "Thumbs Down" (pouce tourné vers le bas)

- ① Appuyez sur **⏴** pour donner un avis défavorable à la plage en cours de lecture et passer à la page suivante.

Saut de page

- ① Tournez **LEVER** vers la droite.

Changement de l'affichage

Sélection des informations textuelles souhaitées

- Appuyez sur **↔/DISP.**

Remarques

- Les informations textuelles peuvent être différentes en fonction de la station.
- En raison de restrictions liées aux licences musicales, Pandora limite le nombre total de sauts par heure.

Sélection et lecture de Shuffle/de la liste des stations

L'affichage illustré sur cet appareil peut ne pas être identique à celui illustré sur le périphérique connecté.

1 Appuyez sur **🔍 (liste) pour passer en mode Shuffle ou liste de stations.**

Utilisation de cet appareil

2 Utilisez M.C. pour choisir Shuffle ou la station désirée.

Modification de l'ordre de tri

1 Appuyez sur **Q** (liste).

- **ABC** – Vous pouvez trier les éléments de la liste par ordre alphabétique
- **DATE** – Vous pouvez trier les éléments de la liste par ordre de date de création

Modification de Shuffle ou de stations

1 Tournez **M.C.**

Lecture

1 Lorsque que Shuffle ou la station est sélectionnée, appuyez sur **M.C.**

Réglages des fonctions

1 Appuyez sur M.C. pour afficher le menu principal.

2 Tournez M.C. pour changer l'option de menu et appuyez pour sélectionner FUNCTION.

3 Tournez M.C. pour sélectionner la fonction.

Une fois sélectionnées, les fonctions suivantes peuvent être ajustées.

Bookmark (signet)

1 Appuyez sur **M.C.** pour enregistrer les informations sur les plages musicales.

Pause (pause)

1 Appuyez sur **M.C.** pour mettre en pause ou reprendre la lecture.

Sound Retriever (sound retriever)

1 Appuyez sur **M.C.** pour sélectionner le réglage souhaité.

1—2—OFF (hors service)

1 est efficace pour les faibles taux de compression et 2 est efficace pour les taux de compression élevés.

Utilisation d'autres applications

Vous pouvez utiliser cet appareil pour effectuer une lecture en streaming ainsi que pour contrôler les plages présentes dans les applications de smartphone ou pour la lecture en streaming uniquement.

Procédure de démarrage des utilisateurs d'un iPhone

1 Connectez un iPhone au câble USB à l'aide d'un connecteur Dock iPhone.

2 Sélectionnez Wired dans APP CONNECT MODE. Pour les détails, reportez-vous à la page 51, APP CONNECT MODE (réglage du mode de connexion APP).

3 Basculez la source sur Apps.

4 Démarrez l'application sur le smartphone et commencez la lecture.

Procédure de démarrage pour les utilisateurs d'un périphérique Android

1 Connectez votre appareil Android à cet appareil via la technologie sans fil Bluetooth. Pour les détails, reportez-vous à la page 42, Utilisation du menu de connexion.

Utilisation de cet appareil

2 Sélectionnez Bluetooth dans APP CONNECT MODE. Pour les détails, reportez-vous à la page 51, APP CONNECT MODE (réglage du mode de connexion APP).

3 Basculez la source sur Apps.

4 Démarrez l'application sur le smartphone et commencez la lecture.

Opérations de base



1 Nom d'application

2 Indicateur **PLAY/PAUSE**

3 Indicateur **S.Rtrv**

Apparaît lorsque la fonction Sound Retriever est en service.

4 Temps écoulé de la plage musicale (barre d'avancement)

5 Indicateur du temps de lecture

Sélection d'une plage

1 Tournez **LEVER**.

Avance ou retour rapide

1 Tournez en maintenant l'appui sur **LEVER** vers la droite ou vers la gauche.

Changement de l'affichage

Sélection des informations textuelles souhaitées

- Appuyez sur **DISP**.

Remarque

Les informations sur la plage musicale peuvent ne pas s'afficher correctement dans les versions iOS antérieures à 5,0.

Réglages des fonctions

1 Appuyez sur M.C. pour afficher le menu principal.

2 Tournez M.C. pour changer l'option de menu et appuyez pour sélectionner FUNCTION.

3 Tournez M.C. pour sélectionner la fonction.

Une fois sélectionnées, les fonctions suivantes peuvent être ajustées.

Pause (pause)

1 Appuyez sur **M.C.** pour mettre en pause ou reprendre la lecture.

Sound Retriever (sound retriever)

1 Appuyez sur **M.C.** pour sélectionner le réglage souhaité.

1—2—OFF (hors service)

1 est efficace pour les faibles taux de compression et 2 est efficace pour les taux de compression élevés.

Réglages sonores



1 Appuyez sur M.C. pour afficher le menu principal.

Utilisation de cet appareil

2 Tournez M.C. pour changer l'option de menu et appuyez pour sélectionner AUDIO.

3 Tournez M.C. pour sélectionner la fonction audio.

Une fois sélectionnées, les fonctions audio suivantes peuvent être ajustées.

- La fréquence de coupure et le niveau de sortie peuvent être réglés lorsque la sortie haut-parleur d'extrêmes graves est activée.
- **SLA** n'est pas disponible lorsque FM est sélectionné comme source.

Fader/Balance (réglage de l'équilibre avant-arrière/droite-gauche)

- 1 Appuyez sur **M.C.** pour afficher le mode de réglage.
- 2 Appuyez sur **M.C.** pour basculer entre l'équilibre avant-arrière/droite-gauche.
- 3 Tournez **M.C.** pour régler l'équilibre sonore entre les haut-parleurs avant et arrière. Tournez **M.C.** pour régler l'équilibre sonore entre les haut-parleurs gauche/droite.

Preset EQ (rappel de l'égaliseur)

- 1 Appuyez sur **M.C.** pour afficher le mode de réglage.
- 2 Tournez **M.C.** pour sélectionner une courbe d'égalisation.
Powerful—Natural—Vocal—Custom1—Custom2—Flat—SuperBass

G.EQ (réglage de l'égaliseur)

Vous pouvez ajuster comme vous le désirez la courbe d'égalisation actuellement sélectionnée. Les réglages de la courbe d'égalisation ajustée sont mémorisés dans **Custom1** ou **Custom2**.

- **Custom1** peut être défini séparément pour chaque source. Cependant, chacune des combinaisons ci-dessous est définie automatiquement sur le même réglage.
- **USB, iPod, Pandora** (iPhone) et **Apps** (iPhone)
- **BT Audio, Pandora** (Android) et **Apps** (Android)
- **Custom2** est un réglage partagé et commun à toutes les sources.

- 1 Appuyez sur **M.C.** pour afficher le mode de réglage.
- 2 Appuyez sur **M.C.** pour parcourir les options disponibles :
Bande de l'égaliseur—Niveau de l'égaliseur
- 3 Tournez **M.C.** pour sélectionner le réglage souhaité.
Bande de l'égaliseur : **100Hz—315Hz—1.25kHz—3.15kHz—8kHz**
Niveau de l'égaliseur : **+6 à -6**

Loudness (correction physiologique)

La correction physiologique a pour objet d'accroître les hautes et les basses fréquences à bas niveaux d'écoute.

- 1 Appuyez sur **M.C.** pour afficher le mode de réglage.
- 2 Appuyez sur **M.C.** pour mettre en service, ou hors service, la correction physiologique.
- 3 Tournez **M.C.** pour sélectionner le réglage souhaité.
Low (bas)—**Mid** (moyen)—**High** (élevé)

Subwoofer1 (réglage en service/hors service du haut-parleur d'extrêmes graves)

Utilisation de cet appareil

Cet appareil est équipé d'une sortie haut-parleur d'extrêmes graves qui peut être mise en service ou hors service.

- 1 Appuyez sur **M.C.** pour afficher le mode de réglage.
- 2 Appuyez sur **M.C.** pour mettre la sortie haut-parleur d'extrêmes graves en service ou hors service.
- 3 Tournez **M.C.** pour choisir la phase de la sortie haut-parleur d'extrêmes graves. Tournez **M.C.** vers la gauche pour choisir la phase inverse et **Reverse** apparaît sur l'écran. Tournez **M.C.** vers la droite pour choisir la phase normale et **Normal** apparaît sur l'écran.

Subwoofer2 (réglage du haut-parleur d'extrêmes graves)

Seules les fréquences inférieures à celles de la plage sélectionnée sont produites par le haut-parleur d'extrêmes graves.

- 1 Appuyez sur **M.C.** pour afficher le mode de réglage.
- 2 Appuyez sur **M.C.** pour basculer entre la fréquence de coupure et le niveau de sortie du haut-parleur d'extrêmes graves.
- 3 Tournez **M.C.** pour choisir la fréquence de coupure.
50Hz—63Hz—80Hz—100Hz—125Hz
- 4 Tournez **M.C.** pour régler l'amplitude de sortie du haut-parleur d'extrêmes graves.
+6 à -24 sont les valeurs affichées tandis que le niveau augmente ou diminue.

Bass Booster (accentuation des graves)

- 1 Appuyez sur **M.C.** pour afficher le mode de réglage.
- 2 Tournez **M.C.** pour sélectionner le niveau désiré.
0 à +6 sont les valeurs affichées tandis que le niveau augmente ou diminue.

HPF (réglage du filtre passe-haut)

Quand vous ne voulez pas que les sons graves de la gamme de fréquence de la sortie haut-parleur d'extrêmes graves soient émis par les haut-parleurs avant ou arrière, mettez le filtre passe-haut (HPF) en service. Seules les fréquences supérieures à celles de la plage sélectionnée sont émises par les haut-parleurs avant ou arrière.

- 1 Appuyez sur **M.C.** pour afficher le mode de réglage.
- 2 Appuyez sur **M.C.** pour mettre en service ou hors service le filtre passe-haut.
- 3 Tournez **M.C.** pour choisir la fréquence de coupure.
50Hz—63Hz—80Hz—100Hz—125Hz

SLA (réglage du niveau de la source)

La fonction **SLA** (réglage du niveau de la source) permet d'ajuster les niveaux sonores de chaque source afin d'éviter que ne se produisent de soudaines variations d'amplitude sonore lorsque vous passez d'une source à l'autre.

- Les réglages sont basés sur le niveau du volume FM qui lui, demeure inchangé.
 - Le niveau du volume AM peut également être réglé avec cette fonction.
 - Chacune des combinaisons ci-dessous est définie automatiquement sur le même réglage.
 - **USB, iPod, Pandora** (iPhone) et **Apps** (iPhone)
 - **BT Audio, Pandora** (Android) et **Apps** (Android)
- 1 Appuyez sur **M.C.** pour afficher le mode de réglage.
 - 2 Tournez **M.C.** pour régler le volume de la source.
Plage de réglage : **+4 à -4**

Utilisation de cet appareil

Utilisation des divers affichages divertissants



Vous pouvez profiter des affichages divertissants tout en écoutant chaque source sonore.

1 Appuyez sur M.C. pour afficher le menu principal.

2 Tournez M.C. pour changer l'option de menu et appuyez pour sélectionner ENTERTAINMENT.

3 Tournez M.C. pour sélectionner la fonction de divertissement.

Une fois sélectionnées, les fonctions divertissantes suivantes peuvent être ajustées.

Background (réglage de l'arrière-plan)

- 1 Appuyez sur **M.C.** pour afficher le mode de réglage.
- 2 Tournez **M.C.** pour sélectionner le réglage souhaité.
 - Visuel d'arrière-plan—genre—image d'arrière-plan 1—image d'arrière-plan 2—image d'arrière-plan 3—image d'arrière-plan 4—affichage simple—écran de cinéma—calendrier
 - L'affichage du genre change en fonction du genre de musique.
 - L'affichage du genre peut ne pas fonctionner correctement selon l'application utilisée pour encoder les fichiers audio.
- 3 Appuyez sur **M.C.** pour sélectionner.

Clock (réglage d'affichage de l'horloge)

- 1 Appuyez sur **M.C.** pour sélectionner le réglage souhaité.
 - ON** (affichage de l'horloge)—**Elapsed time** (affichage du temps écoulé)—**OFF** (horloge éteinte)

Choix de la couleur de l'éclairage



1 Appuyez sur M.C. pour afficher le menu principal.

2 Tournez M.C. pour changer l'option de menu et appuyez pour sélectionner ILLUMINATION.

3 Tournez M.C. pour sélectionner la fonction d'éclairage.

Une fois sélectionnées, les fonctions d'éclairage suivantes peuvent être ajustées.

Utilisation de cet appareil

Key Side (réglage de couleur des touches)

Vous pouvez sélectionner les couleurs souhaitées pour les touches de cet appareil.

- 1 Appuyez sur **M.C.** pour afficher le mode de réglage.
- 2 Tournez **M.C.** pour sélectionner le réglage souhaité.
 - Vous pouvez sélectionner l'une des options de la liste suivante :
 - Couleurs présélectionnées (de **White** à **Rose**)
 - **Scan** (parcourir les différentes couleurs)
 - Catégories de couleurs (**Warm, Ambient, Calm**)
 - **Custom** (couleur d'éclairage personnalisée)

Display Side (réglage de couleur de l'affichage)

Vous pouvez sélectionner les couleurs souhaitées pour l'afficheur de cet appareil.

- 1 Appuyez sur **M.C.** pour afficher le mode de réglage.
- 2 Tournez **M.C.** pour sélectionner le réglage souhaité.
 - Vous pouvez sélectionner l'une des options de la liste suivante :
 - Couleurs présélectionnées (de **White** à **Rose**)
 - **Scan** (parcourir les différentes couleurs)
 - Catégories de couleurs (**Warm, Ambient, Calm**)
 - **Custom** (couleur d'éclairage personnalisée)

Key & Display (réglage de couleur des touches et de l'affichage)

Vous pouvez sélectionner les couleurs souhaitées pour les touches et l'afficheur de cet appareil.

- 1 Appuyez sur **M.C.** pour afficher le mode de réglage.
- 2 Tournez **M.C.** pour sélectionner le réglage souhaité.
 - Vous pouvez sélectionner l'une des options de la liste suivante :
 - Couleurs présélectionnées (de **White** à **Rose**)
 - **Scan** (parcourir les différentes couleurs)
 - Catégories de couleurs (**Warm, Ambient, Calm**)

Phone (réglage de couleur du téléphone)

Vous pouvez sélectionner les couleurs des touches à afficher lorsqu'un appel entrant est reçu.

- 1 Appuyez sur **M.C.** pour afficher le mode de réglage.
- 2 Tournez **M.C.** pour sélectionner le réglage souhaité.
 - Vous pouvez sélectionner l'une des options de la liste suivante :
 - **Flashing** – La couleur sélectionnée dans **Key Side** clignote.
 - **Flash FX 1** à **Flash FX 6** – Le système parcourt automatiquement toutes les couleurs de touches disponibles pour cet appareil. Sélectionnez le mode désiré.
 - **OFF** – La couleur des touches ne change pas lorsqu'un appel entrant est reçu.

Remarques

- Vous ne pouvez pas modifier la couleur **MIX/ DISP OFF**.
- Quand **Scan** est sélectionné, le système parcourt automatiquement les couleurs présélectionnées.
- Quand **Warm** est sélectionné, le système parcourt automatiquement les couleurs chaudes.

Utilisation de cet appareil

- Quand **Ambient** est sélectionné, le système parcourt automatiquement les couleurs ambiantes.
- Quand **Calm** est sélectionné, le système parcourt automatiquement les couleurs douces.
- Quand **Custom** est sélectionné, la couleur personnalisée enregistrée est sélectionnée.

Personnalisation de la couleur d'éclairage

Vous pouvez personnaliser les couleurs d'éclairage pour **Key Side** et **Display Side**.

- 1 Appuyez sur **M.C.** pour afficher le menu principal.
- 2 Tournez **M.C.** pour afficher **ILLUMINATION**, puis appuyez pour sélectionner.
- 3 Tournez **M.C.** pour afficher **Key Side** ou **Display Side**. Appuyez pour sélectionner.
- 4 Appuyez sur **M.C.** jusqu'à ce que le réglage de la couleur d'éclairage personnalisée apparaisse sur l'afficheur.
- 5 Appuyez sur **M.C.** pour sélectionner la couleur primaire.
R (rouge)—**G** (vert)—**B** (bleu)
- 6 Tournez **M.C.** pour régler le niveau de la luminosité.
Plage de réglage : **0** à **60**
 - Vous ne pouvez pas sélectionner un niveau en dessous de **20** pour les trois couleurs **R** (rouge), **G** (vert) et **B** (bleu) en même temps.
 - Vous pouvez aussi effectuer la même opération sur d'autres couleurs.

Remarque

Vous ne pouvez pas créer de couleur d'éclairage personnalisée lorsque **Scan**, **Warm**, **Ambient** ou **Calm** est sélectionné.

À propos de MIXTRAX

La technologie MIXTRAX permet d'insérer divers effets sonores entre les plages musicales, vous permettant ainsi de profiter d'un mixage en boucle complet de votre musique avec des effets d'éclairage et visuels.

Remarques

- Selon le fichier/la plage musicale, des effets sonores peuvent ne pas être disponibles.
- MIXTRAX comprend un mode de couleurs clignotantes MIXTRAX qui, lorsqu'il est activé, permet de mettre en service et hors service les couleurs clignotantes en même temps que la plage audio. Si cette fonction constitue une distraction pendant la conduite, mettez MIXTRAX hors service. Reportez-vous à la page 38, *Opérations à l'aide de la touche MIXTRAX*.

Menu MIXTRAX



- 1 Appuyez sur **M.C.** pour afficher le menu principal.
- 2 Tournez **M.C.** pour changer l'option de menu et appuyez pour sélectionner MIXTRAX.

Utilisation de cet appareil

3 Tournez **M.C.** pour sélectionner la fonction MIXTRAX.

Une fois sélectionnées, les fonctions MIXTRAX suivantes peuvent être ajustées. La fonction est activée lorsque la technologie MIXTRAX est en service.

SHORT PLAYBACK (mode de lecture courte)

Vous pouvez sélectionner la longueur de la durée de lecture.

- 1 Appuyez sur **M.C.** pour afficher le mode de réglage.
- 2 Tournez **M.C.** pour sélectionner le réglage souhaité.
1.0 MIN (1,0 minute)—**1.5 MIN** (1,5 minute)—**2.0 MIN** (2,0 minutes)—**2.5 MIN** (2,5 minutes)—**3.0 MIN** (3,0 minutes)—**Random** (aléatoire)—**OFF** (hors service)
- Tournez cette option **OFF** si vous souhaitez lire l'ensemble d'une sélection, du début à la fin.

FLASH AREA (zone de clignotement)

Vous pouvez sélectionner des zones pour les couleurs clignotantes.

- 1 Appuyez sur **M.C.** pour afficher le mode de réglage.
- 2 Tournez **M.C.** pour sélectionner le réglage souhaité.
Key & Display (touches et écran)—**KEY SIDE** (touches)—**OFF** (hors service)
- Lorsque **OFF** est sélectionné, la couleur définie sous **ILLUMINATION** est utilisée pour l'écran.

Flashing Color (modèle de clignotement)

Vous pouvez sélectionner des modèles de couleurs clignotantes.

- 1 Appuyez sur **M.C.** pour afficher le mode de réglage.
- 2 Tournez **M.C.** pour sélectionner le réglage souhaité.

Vous pouvez sélectionner l'une des options de la liste suivante :

- **Sound Level Mode Color 1 à Color 6** – Les couleurs clignotantes sont activées en synchronisation avec le niveau sonore d'une plage musicale. Sélectionnez le mode désiré.
- **Low Pass Mode Color 1 à Color 6** – Les couleurs clignotantes sont activées en synchronisation avec le niveau des graves d'une plage musicale. Sélectionnez le mode désiré.
- **Flashing Color Random** – Le modèle des couleurs clignotantes est sélectionné de manière aléatoire pour chaque plage musicale à partir du mode niveau sonore et mode passe-bas.
- **Sound Level Mode Random** – Le modèle des couleurs clignotantes est sélectionné de manière aléatoire pour chaque plage musicale à partir du mode niveau sonore.
- **Low Pass Mode Random** – Le modèle des couleurs clignotantes est sélectionné de manière aléatoire pour chaque plage musicale à partir du mode passe-bas.

DISP EFFECT (effet d'écran)

L'écran d'effets spéciaux MIXTRAX peut être mis en ou hors service.

- 1 Appuyez sur **M.C.** pour afficher le mode de réglage.
- 2 Tournez **M.C.** pour sélectionner le réglage souhaité.

MIXTRAX 1 (écran 1 d'effets spéciaux MIXTRAX)—**MIXTRAX 2** (écran 2 d'effets spéciaux MIXTRAX)—**OFF** (affichage normal)

CUT IN EFFECT (effet de coupure manuelle)

Utilisation de cet appareil

Vous pouvez activer ou désactiver les effets sonores MIXTRAX pendant le changement manuel de plage.

1 Appuyez sur **M.C.** pour sélectionner le réglage souhaité.

ON (en service)—**OFF** (hors service)

MIX Settings (réglages MIXTRAX)

Pour les détails, reportez-vous à cette page, *Réglages MIXTRAX*.

Remarques

- Vous ne pouvez pas modifier la couleur **MIX/DISP OFF**.
- **MIX/DISP OFF** ne clignote pas.

Réglages MIXTRAX

Vous pouvez modifier les réglages des sons fixes et des effets sonores.

- Les réglages des sons fixes peuvent être modifiés à partir de **MIX Fixed**.
- Les réglages des effets sonores peuvent être modifiés à partir de l'un des menus suivants: **LOOP EFFECT**, **Flanger EFFECT**, **Echo EFFECT** et **Crossfade EFFECT**.

1 Affichez MIX Settings.

2 Appuyez sur M.C. pour afficher le menu des fonctions.

3 Tournez M.C. pour sélectionner la fonction.

Une fois sélectionnées, les fonctions suivantes peuvent être ajustées.

MIX Fixed (effets sonores MIXTRAX)

Les sons fixes peuvent être supprimés des effets sonores MIXTRAX.

1 Appuyez sur **M.C.** pour sélectionner le réglage souhaité.

ON (sons fixes et effets sonores)—**OFF** (effets sonores)

LOOP EFFECT (effet de boucle)

L'effet de boucle, qui est inséré automatiquement à la fin de chaque plage musicale, peut être supprimé de l'effet sonore.

1 Appuyez sur **M.C.** pour sélectionner le réglage souhaité.

ON (en service)—**OFF** (hors service)

Flanger EFFECT (effet d'arrondissement)

L'effet d'arrondissement peut être supprimé de l'effet sonore.

1 Appuyez sur **M.C.** pour sélectionner le réglage souhaité.

ON (en service)—**OFF** (hors service)

Echo EFFECT (effet d'écho)

L'effet d'écho peut être supprimé de l'effet sonore.

1 Appuyez sur **M.C.** pour sélectionner le réglage souhaité.

ON (en service)—**OFF** (hors service)

Crossfade EFFECT (effet de fondu enchaîné)

L'effet de fondu enchaîné peut être supprimé de l'effet sonore.

1 Appuyez sur **M.C.** pour sélectionner le réglage souhaité.

ON (en service)—**OFF** (hors service)

- Lorsque **iPod** est sélectionné comme source, l'effet de fondu enchaîné est désactivé.

Utilisation de cet appareil

Menu système



1 Appuyez sur M.C. pour afficher le menu principal.

2 Tournez M.C. pour changer l'option de menu et appuyez pour sélectionner SYSTEM.

3 Tournez M.C. pour sélectionner la fonction du menu système.

Une fois sélectionnées, les fonctions du menu système suivantes peuvent être ajustées.

- **APP CONNECT MODE** n'est pas disponible lorsque **Pandora** ou **Apps** est sélectionné comme source.

Language select (multilingue)

Pour votre commodité, cet appareil propose plusieurs langues. Vous pouvez choisir la langue que vous souhaitez utiliser.

1 Appuyez sur **M.C.** pour choisir la langue désirée.

English—Français—Español

Calendar (réglage de la date)

1 Appuyez sur **M.C.** pour sélectionner le segment de l'affichage du calendrier que vous voulez régler.

Année—Jour—Mois

2 Tournez **M.C.** pour définir la date.

Clock (réglage de l'horloge)

1 Appuyez sur **M.C.** pour sélectionner le segment de l'affichage de l'horloge que vous voulez régler.

Heure—Minute

2 Tournez **M.C.** pour régler l'horloge.

EngineTime alert (réglage de l'affichage du temps écoulé)

Ce réglage indique la durée écoulée depuis la mise sous tension de l'appareil.

Vous pouvez définir un minuteur et une alarme.

1 Appuyez sur **M.C.** pour sélectionner le réglage souhaité.

OFF—15Minutes—30Minutes

Music browse (recherche d'une vidéo)

Vous pouvez parcourir la musique présente sur un périphérique de stockage USB.

1 Appuyez sur **M.C.** pour choisir le réglage.

OFF—USB memory1—USB memory2

Warning tone (réglage du signal sonore d'avertissement)

Si vous ne retirez pas la face avant de l'appareil central dans les quatre secondes qui suivent la coupure du contact, un signal sonore d'avertissement retentit. Vous pouvez mettre hors service ce signal sonore d'avertissement.

1 Appuyez sur **M.C.** pour mettre le signal sonore d'avertissement en service ou hors service.

AUX (entrée auxiliaire)

Activez ce réglage lorsque vous utilisez un appareil auxiliaire connecté à cet appareil.

1 Appuyez sur **M.C.** pour mettre **AUX** en service ou hors service.

Dimmer (réglage de l'atténuateur de luminosité)

Pour empêcher que l'écran soit trop lumineux la nuit, sa luminosité est automatiquement atténuée quand les phares de la voiture sont allumés. Vous pouvez mettre l'atténuateur en service ou hors service.

1 Appuyez sur **M.C.** pour mettre l'atténuateur de luminosité en service ou hors service.

Contrast (réglage du contraste de l'afficheur)

Utilisation de cet appareil

- 1 Appuyez sur **M.C.** pour afficher le mode de réglage.
- 2 Tournez **M.C.** pour régler le niveau de contraste.
0 à 15 sont les valeurs affichées tandis que le niveau augmente ou diminue.

Ever-scroll (réglage du mode de défilement)

Quand la fonction de défilement permanent est réglée sur **ON**, les informations textuelles enregistrées défilent en permanence. Réglez la fonction sur **OFF** si vous préférez que l'information défile une fois seulement.

- 1 Appuyez sur **M.C.** pour mettre la fonction de défilement permanent en service ou hors service.

BT AUDIO (activation audio Bluetooth)

Pour utiliser un lecteur audio Bluetooth, vous devez activer la source **BT Audio**.

- 1 Appuyez sur **M.C.** pour mettre la source **BT Audio** en service ou hors service.

Clear memory (suppression des données du périphérique Bluetooth enregistrées sur cet appareil)

Les données du périphérique Bluetooth enregistrées sur cet appareil peuvent être supprimées. Pour protéger vos informations personnelles, effacez la mémoire du périphérique avant de passer l'appareil à une autre personne. Les informations suivantes seront supprimées.

- Liste des périphériques
- Code PIN
- Historique des appels
- Annuaire

- 1 Appuyez sur **M.C.** pour afficher l'écran de confirmation.

Clear memory YES s'affiche. L'effacement de la mémoire est maintenant en attente.

Si vous ne voulez pas effacer les données de l'appareil Bluetooth enregistrées sur cet appareil, tournez **M.C.** pour afficher **Cancel** et appuyez à nouveau dessus pour sélectionner.

- 2 Appuyez sur **M.C.** pour effacer la mémoire. **Cleared** est affiché et les données du périphérique Bluetooth sont supprimées.
 - Ne coupez pas le moteur pendant l'utilisation de cette fonction.

BT Version info. (affichage de la version Bluetooth)

Vous pouvez afficher les versions du système de cet appareil et du module Bluetooth.

- 1 Appuyez sur **M.C.** pour afficher les informations.

APP CONNECT MODE (réglage du mode de connexion APP)

Sélectionnez une option appropriée pur votre smartphone.

- 1 Appuyez sur **M.C.** pour sélectionner le réglage souhaité.

Wired (pour iPhone)—**Bluetooth** (pour appareil Android)

Utilisation de cet appareil

Menu de configuration

1 Maintenez la pression sur SRC/OFF jusqu'à ce que l'appareil soit mis hors tension.

2 Appuyez de façon prolongée sur M.C. jusqu'à ce que le menu principal apparaisse sur l'afficheur.

3 Tournez M.C. pour changer l'option de menu et appuyez pour sélectionner SETUP.

4 Tournez M.C. pour sélectionner la fonction du menu de configuration.

Une fois sélectionnées, les fonctions du menu de configuration suivantes peuvent être ajustées.

S/W control (réglage de la sortie arrière et du haut-parleur d'extrêmes graves)

La sortie arrière de cet appareil (sortie de connexion des haut-parleurs arrière et sortie arrière RCA) peut être utilisée pour la connexion d'un haut-parleur pleine gamme (**Rear SP:F.Range**) ou d'un haut-parleur d'extrêmes graves (**Rear SP:S/W**). Si vous basculez le réglage de la sortie arrière sur **Rear SP:S/W**, vous pouvez connecter une borne de haut-parleur arrière à un haut-parleur d'extrêmes graves directement, sans utiliser un amplificateur auxiliaire.

- 1 Appuyez sur **M.C.** pour basculer le réglage de la sortie arrière.

- Quand aucun haut-parleur d'extrêmes graves n'est connecté à la sortie arrière, sélectionnez **Rear SP:F.Range** (haut-parleur pleine gamme).
- Quand un haut-parleur d'extrêmes graves est connecté à la sortie arrière, choisissez **Rear SP:S/W** (haut-parleur d'extrêmes graves).
- Même si vous modifiez ce réglage, aucun signal ne sera émis aussi longtemps que la sortie vers le haut-parleur d'extrêmes graves n'est pas en service (reportez-vous à la page 47, **Subwoofer1** (réglage en service/hors service du haut-parleur d'extrêmes graves)).
- Si vous modifiez ce réglage, la sortie haut-parleur d'extrêmes graves est repositionnée sur les réglages d'usine dans le menu audio.
- Les sorties de connexion des haut-parleurs arrière et la sortie RCA sont commutées simultanément par ce réglage.

Utilisation de cet appareil

Software Update (mise à jour du logiciel)

Cette fonction est utilisée pour effectuer une mise à jour de cet appareil avec le logiciel Bluetooth le plus récent. Pour plus de détails sur le logiciel Bluetooth et la mise à jour, consultez notre site Web.

- Ne mettez jamais l'appareil hors service lors de la mise à jour du logiciel Bluetooth.

1 Appuyez sur **M.C.** pour afficher le mode de transfert des données.

Suivez les instructions à l'écran pour finir la mise à jour du logiciel Bluetooth.

Menu système

1 Maintenez la pression sur **SRC/OFF** jusqu'à ce que l'appareil soit mis hors tension.

2 Appuyez de façon prolongée sur **M.C.** jusqu'à ce que le menu principal apparaisse sur l'afficheur.

3 Tournez **M.C.** pour changer l'option de menu et appuyez pour sélectionner **SYSTEM**.

4 Tournez **M.C.** pour sélectionner la fonction du menu système.

Pour les détails, reportez-vous à la page 50, *Menu système*.

Utilisation d'une source AUX

1 Insérez la mini prise stéréo dans le jack d'entrée **AUX**.

2 Appuyez sur **SRC/OFF** pour choisir **AUX** comme source.

Remarque

Vous ne pouvez pas sélectionner **AUX** à moins que le réglage auxiliaire soit activé. Pour plus de détails, reportez-vous à la page 50, **AUX** (*entrée auxiliaire*).

Mise en service ou hors service de l'affichage

- Maintenez la pression sur **MIX/DISP OFF** jusqu'à ce que l'affichage soit mis en service ou hors service.

Si un écran non souhaité s'affiche

Mettez l'écran non souhaité hors service à l'aide des procédures répertoriées ci-dessous.

1 Appuyez sur **M.C.** pour afficher le menu principal.

2 Tournez **M.C.** pour changer l'option de menu et appuyez pour sélectionner **SYSTEM**.

3 Tournez **M.C.** pour afficher **DEMO OFF**, puis appuyez pour sélectionner.

4 Tournez **M.C.** pour passer à **YES**.

5 Appuyez sur **M.C.** pour sélectionner.

Accessoires disponibles

Radio Satellite SiriusXM

Vous pouvez utiliser cet appareil pour commander un syntoniseur de véhicule SiriusXM Connect Vehicle Tuner, vendu séparément.

Pour plus d'informations sur l'installation d'un syntoniseur de véhicule SiriusXM Connect Vehicle Tuner, consultez le guide d'installation fourni avec le syntoniseur.

Toutes les nouveautés à écouter sont sur SiriusXM grâce à plus de 130 canaux, notamment le plus large choix de musique gratuite, de sports, d'informations, de discussion et de divertissements. Un syntoniseur de véhicule SiriusXM et un abonnement sont nécessaires. Pour plus d'informations, visitez www.siriusxm.com.

Pour vous abonner au service Radio Satellite SiriusXM

1 Basculez la source sur **SiriusXM**.

Vous devez être en mesure d'accorder sur le canal 1. Si vous ne parvenez pas à obtenir le canal 1, vérifiez que le syntoniseur de véhicule SiriusXM Connect Vehicle Tuner est correctement installé comme décrit dans le guide d'installation du syntoniseur.

2 Basculez sur le canal 0 et vérifiez l'**ID de la radio**.

Vous aurez besoin de ce numéro pour activer votre abonnement. Pour les détails, reportez-vous à la page suivante, *Affichage du code d'identification de la radio*.

3 Activez le service en ligne ou par téléphone.

- Accédez à www.siriusxm.com, puis cliquez sur **ACTIVATE RADIO** pour démarrer le processus d'activation.
- Appelez SiriusXM Listener Care au 1-800-XM-RADIO (1-866-635-2349) pour l'activation.

- Dans le cadre du processus d'activation, les satellites SiriusXM satellites envoient un message d'activation à votre syntoniseur de véhicule SiriusXM Connect Vehicle Tuner. Lorsque le syntoniseur a reçu le message, cet appareil affiche

"Subscription Updated" -. Une fois la mise à jour terminée, vous pouvez commencer à accorder sur les canaux inclus dans votre abonnement.

Le processus d'activation prend généralement 10 à 15 minutes mais peut, dans certains cas, prendre jusqu'à une heure. Ne mettez pas l'appareil hors tension lorsque le message d'activation est affiché.

Opérations de base

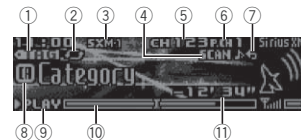

- 1 Indicateur **TAG**
- 2 Indicateur de transfert d'étiquettes
- 3 Indicateur de gamme SiriusXM
- 4 Indicateur d'examen du disque
- 5 Indicateur du numéro de canal SiriusXM
- 6 Indicateur du numéro SiriusXM présélectionné
- 7 Indicateur de relecture
- 8 Indicateur d'icône de titre
 - [Nom du canal]
 - [Nom de l'interprète]
 - [Titre de la plage musicale]
 - [Informations sur le contenu]
 - [Catégorie]
- 9 Indicateur **PLAY/PAUSE**
- 10 Barre de progression
- 11 Durée avant le début de l'émission en direct

Accessoires disponibles

<p>Sélection d'une gamme</p> <p>[I] Appuyez sur BAND/Ⓢ.</p> <ul style="list-style-type: none"> La gamme peut être sélectionnée parmi SXM-1, SXM-2 ou SXM-3.
<p>Retour à l'émission en direct actuelle</p> <p>[I] Appuyez sur BAND/Ⓢ de façon prolongée.</p>
<p>Sélection d'un canal</p> <p>Cette fonction n'est pas disponible lorsque Channel est sélectionné dans Operate Mode. Pour les détails, reportez-vous à la page suivante, Operate Mode (réglage du mode de fonctionnement).</p> <p>[I] Tournez LEVER.</p> <ul style="list-style-type: none"> Lorsque vous tournez en maintenant l'appui sur LEVER, vous pouvez augmenter ou diminuer le numéro de canal de façon continue.
<p>Retour et avance</p> <p>Cette fonction n'est pas disponible lorsque Repeat est sélectionné dans Operate Mode. Pour les détails, reportez-vous à la page suivante, Operate Mode (réglage du mode de fonctionnement).</p> <p>[I] Tournez LEVER vers la gauche pour effectuer un retour et vers la droite pour effectuer une avance.</p>
<p>Retour ou avance rapide</p> <p>Cette fonction n'est pas disponible lorsque Repeat est sélectionné dans Operate Mode. Pour les détails, reportez-vous à la page suivante, Operate Mode (réglage du mode de fonctionnement).</p> <p>[I] Tournez en maintenant l'appui sur LEVER vers la gauche pour effectuer un retour rapide et vers la droite pour effectuer une avance rapide.</p>

Changement de l'affichage

Sélection des informations textuelles souhaitées

● Appuyez sur **DISP**.

Nom du canal/temps de lecture—Nom de l'interprète/temps de lecture—Titre de la plage musicale/temps de lecture—Informations sur le contenu/temps de lecture—Catégorie/temps de lecture

Remarques

- Les informations textuelles peuvent être différentes en fonction du canal.
- Les informations textuelles peuvent changer pendant l'examen de l'accord.

Affichage du code d'identification de la radio

L'ID de la radio SiriusXM peut être trouvé en accédant au canal 0. Il est également indiqué au bas du syntoniseur de véhicule SiriusXM Connect Vehicle Tuner.

Notez que cet ID de radio SiriusXM Radio ID n'inclut pas les lettres I, O, S et F.

Tune Start™

Vous pouvez sélectionner où commencer la diffusion lorsque vous passez à un canal musical présélectionné.

Pour les détails, reportez-vous à la page suivante, **Tune Start** (démarrage de l'accord).

Options d'examen

Vous pouvez balayer les canaux par catégories ou par plages musicales de vos canaux présélectionnés.

Tune Scan™

Les canaux de musique enregistrés en tant que canaux présélectionnés sont lus par un examen de l'accord.

Chaque plage dans le canal en cours est joué pendant huit secondes.

Pour les détails, reportez-vous à la page suivante, **Tune Scan** (examen des plages).

Accessoires disponibles

Examen de la catégorie

L'émission en direct de chaque canal de la catégorie en cours est lue pendant cinq secondes à tour de rôle.

Pour les détails, reportez-vous à cette page, **Sélection d'un canal à partir de la liste de catégories**.

<p>Sélection du canal ou de la plage musicale en cours de lecture</p> <p>[I] Appuyez sur M.C.</p>
<p>Passage à la plage musicale suivante pendant l'examen de l'accord</p> <p>[I] Tournez LEVER vers la droite.</p>
<p>Passage au canal suivant pendant l'examen de la catégorie</p> <p>[I] Tournez LEVER vers la droite.</p>
<p>Arrêt de l'examen</p> <p>Lorsque l'examen est terminé, la lecture du dernier canal ou plage se poursuit.</p> <p>[I] Appuyez sur BAND/Ⓢ.</p>

Menu de listes

Vous pouvez sélectionner un canal dans la liste.

Sélection d'un canal à partir de la liste de tous les canaux

Vous pouvez sélectionner un canal parmi les canaux disponibles.

1 Appuyez sur **Q** (liste).

2 Tournez **M.C.** pour afficher All Channels, puis appuyez pour sélectionner.

3 Tournez **M.C.** pour sélectionner un canal.

- Appuyez sur **Q** pour changer d'affichage.
- Nom du canal—Nom de l'interprète—Titre de la plage musicale—Informations sur le contenu

4 Appuyez sur **M.C.** pour accorder sur le canal.

Réglage de canaux présélectionnés

Vous pouvez enregistrer vos canaux favoris en tant que canaux présélectionnés et les rappeler ultérieurement.

1 Appuyez sur **Q** (liste).

2 Tournez **M.C.** pour afficher Presets, puis appuyez pour sélectionner.

3 Tournez **M.C.** pour sélectionner un canal présélectionné.

4 Maintenez la pression sur **M.C.** pour enregistrer le canal actuel en tant que canal présélectionné.

5 Appuyez sur **M.C.** pour rappeler le canal présélectionné.

- Vous pouvez accorder les canaux manuellement vers le haut ou le bas en appuyant sur **Q** ou **Q**.

Sélection d'un canal à partir de la liste de catégories

Vous pouvez sélectionner un canal dans la catégorie en cours.

Les catégories disponibles dépendent des canaux disponibles.

1 Appuyez sur **Q** (liste).

2 Tournez **M.C.** pour afficher Category, puis appuyez pour sélectionner.

- #### 3 Tournez **M.C.** pour sélectionner un canal.
- Appuyez sur **Q** pour changer d'affichage.
 - Nom du canal—Nom de l'interprète—Titre de la plage musicale—Informations sur le contenu

Accessoires disponibles

- Maintenez la pression sur **M.C.** pour passer à l'examen du disque. Pour les détails, reportez-vous à la page précédente, *Options d'examen*.

4 Appuyez sur M.C. pour accorder sur le canal.

Utilisation de l'étiquetage iTunes

Pour plus d'informations sur l'étiquetage iTunes, reportez-vous à la page 37, *Utilisation de l'étiquetage iTunes*.

Enregistrement des informations d'étiquette sur cet appareil

- 1 Passez à un canal musical.
- 2 Appuyez de manière prolongée sur **M.C.** si **TAG** est affiché à l'écran lorsqu'une plage musicale qui vous intéresse est diffusée.
 - Quand vous enregistrez les données d'étiquette sur cet appareil, **TAG** clignote.
 - Pas toutes les plages seront disponibles pour **TAG**.

Enregistrement des informations étiquetées sur votre iPod

- 1 Les informations d'étiquettes présentes sur cet appareil sont transférées automatiquement vers l'iPod lorsqu'un iPod est connecté.

Réglage du mode de fonctionnement

- Appuyez de façon prolongée sur  pour sélectionner le réglage désiré.
Channel (canal)—**Replay** (Relecture)

Fonction et utilisation

- 1 Appuyez sur **M.C.** pour afficher le menu principal.

2 Tournez M.C. pour changer l'option de menu et appuyez pour sélectionner FUNCTION.

3 Tournez M.C. pour sélectionner la fonction.

Une fois sélectionnées, les fonctions suivantes peuvent être ajustées.

Pause (pause)

Appuyez sur **M.C.** pour mettre en pause ou reprendre la lecture.

Operate Mode (réglage du mode de fonctionnement)

- 1 Appuyez sur **M.C.** pour sélectionner le réglage souhaité.
Channel (canal)—**Replay** (Relecture)

Tune Scan (examen des plages)

- 1 Appuyez sur **M.C.** pour passer à l'examen du disque. Pour les détails, reportez-vous à la page précédente, *Options d'examen*.

Tune Start (démarrage de l'accord)

Vous pouvez sélectionner où commencer la diffusion lorsque vous passez à un canal musical présélectionné.

- 1 Appuyez sur **M.C.** pour sélectionner le réglage souhaité.
Vous pouvez sélectionner l'une des options de la liste suivante :
 - **ON** – La diffusion commence au début d'une plage musicale lorsque vous passez à un canal musical présélectionné (le cas échéant).
 - **OFF** – La diffusion s'effectue en direct lorsque vous passez à un canal musical présélectionné.

Accessoires disponibles

Parental Control (Contrôle parental)

Pour les détails, reportez-vous à cette page, *Réglage du contrôle parental*.

Réglage du contrôle parental

La fonction de contrôle parental SiriusXM vous permet de contrôler l'accès aux canaux que vous jugez inappropriés pour les plus jeunes. Lorsqu'elle est activée, la fonction Contrôle parental vous demande d'entrer un code pour pouvoir vous accorder sur les canaux verrouillés.

Les canaux verrouillés sont indiqués par un symbole **L**.

1 Affichez Parental Control.

2 Appuyez sur M.C. pour afficher l'écran de saisie du code.

Le code par défaut est 0000.

3 Tournez M.C. pour sélectionner un numéro.

4 Appuyez sur M.C. pour placer le curseur sur la position suivante.

5 Une fois le code saisi, appuyez sur M.C.

Vous pouvez alors passer à l'étape suivante si vous avez saisi le code approprié.

6 Tournez M.C. pour sélectionner la fonction.

Une fois sélectionnées, les fonctions suivantes peuvent être ajustées.

Locked Channels (verrouillage des canaux)

L'accès au canal d'émission en cours peut être verrouillé. Vous devrez saisir votre code pour pouvoir accéder à un canal verrouillé.

- 1 Appuyez sur **M.C.** pour sélectionner le réglage souhaité.
- 2 Appuyez sur **M.C.** pour mettre le verrouillage en service ou hors service.

Clear all (déverrouillage de tous les canaux)

Vous pouvez déverrouiller simultanément tous les canaux verrouillés.

- 1 Appuyez sur **M.C.** pour sélectionner le réglage souhaité.
- 2 Tournez **M.C.** pour passer à **YES**.
- 3 Appuyez sur **M.C.**

Edit Code (changement de code)

Vous pouvez modifier votre code.

- 1 Appuyez sur **M.C.** pour afficher le mode de réglage.
Saisissez votre code actuel.
 - Le code par défaut est 0000.
- 2 Tournez **M.C.** pour sélectionner un numéro.
- 3 Appuyez sur **M.C.** pour placer le curseur sur la position suivante.
- 4 Une fois le code saisi, appuyez sur **M.C.**
Saisissez un nouveau code.
- 5 Tournez **M.C.** pour sélectionner un numéro.
- 6 Appuyez sur **M.C.** pour placer le curseur sur la position suivante.
- 7 Une fois le code saisi, appuyez sur **M.C.**
Le nouveau code est enregistré.

Installation

Connexions

ATTENTION

- Utilisez des haut-parleurs avec une puissance de sortie de 50 W et une impédance de 4 Ω à 8 Ω . N'utilisez pas des haut-parleurs d'impédance 1 Ω à 3 Ω avec cet appareil.
- Le câble noir est la masse. Lorsque vous installez cet appareil ou un amplificateur de puissance (vendu séparément), assurez-vous de connecter le fil de masse en premier. Assurez-vous que le fil de masse est connecté correctement aux parties métalliques de la carrosserie du véhicule. Le fil de masse de l'amplificateur de puissance et celui de cet appareil ou de tout autre appareil doivent être connectés au véhicule séparément et avec des vis différentes. Si la vis du fil de masse se desserre ou tombe, il peut en résulter un incendie, de la fumée ou un dysfonctionnement.

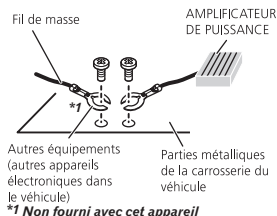

Important

- Lors de l'installation de cet appareil dans un véhicule sans position ACC (accessoire) sur le contact d'allumage, ne pas connecter le câble rouge à la borne qui détecte l'utilisation de la clé de contact peut entraîner le déchargement de la batterie.



Avec position ACC



Sans position ACC

- Utilisez cet appareil uniquement sur des véhicules avec une batterie 12 volts et une mise à la masse du négatif. Le non respect de cette prescription peut engendrer un incendie ou un dysfonctionnement.
- Pour éviter un court-circuit, une surchauffe ou un dysfonctionnement, assurez-vous de respecter les instructions suivantes.
 - Déconnectez la borne négative de la batterie avant l'installation.
 - Fixez le câblage avec des serre-fils ou de la bande adhésive. Pour protéger le câblage, enroulez dans du ruban adhésif les parties du câblage en contact avec des pièces en métal.
 - Placez les câbles à l'écart de toutes les parties mobiles, telles que le levier de vitesse et les rails des sièges.
 - Placez les câbles à l'écart de tous les endroits chauds, par exemple les sorties de chauffage.
 - Ne reliez pas le câble jaune à la batterie à travers le trou dans le compartiment moteur.
 - Recouvrez tous les connecteurs de câbles qui ne sont pas connectés avec du ruban adhésif isolant.
 - Ne raccourcissez pas les câbles.
 - Ne coupez jamais l'isolation du câble d'alimentation de cet appareil pour partager l'alimentation avec d'autres appareils. La capacité en courant du câble est limitée.

Installation

- Utilisez un fusible correspondant aux caractéristiques spécifiées.
 - Ne câblez jamais le câble négatif du haut-parleur directement à la masse.
 - Ne réunissez jamais ensemble les câbles négatifs de plusieurs haut-parleurs.
 - Lorsque cet appareil est sous tension, les signaux de commande sont transmis via le câble bleu/blanc. Connectez ce câble à la télécommande du système d'un amplificateur de puissance externe ou à la borne de commande du relais de l'antenne motorisée du véhicule (max. 300 mA 12 V CC). Si le véhicule est équipé d'une antenne intégrée à la lunette arrière, connectez-le à la borne d'alimentation de l'amplificateur d'antenne.
 - Ne reliez jamais le câble bleu/blanc à la borne d'alimentation d'un amplificateur de puissance externe. De même, ne le reliez pas à la borne d'alimentation de l'antenne motorisée. Dans le cas contraire, il peut en résulter un déchargement de la batterie ou un dysfonctionnement.
- Entrée cordon d'alimentation
 - Entrée télécommande câblée
 - Un adaptateur de télécommande câblée (vendu séparément) peut être connecté.
 - Entrée microphone
 - Microphone 4 m
 - Sortie arrière
 - Sortie avant
 - Sortie haut-parleur d'extrêmes graves
 - Port USB 2
 - Port USB 1
 - Câble USB 1,5 m
 - Si **USB1** (périphérique de stockage USB 1) / **iPod1** (iPod connecté via l'entrée USB 1) et **USB2** (périphérique de stockage USB 2) / **iPod2** (iPod connecté via l'entrée USB 2) sont connectés simultanément, utilisez un câble USB Pioneer (CD-U50E) en plus du câble standard USB Pioneer.
 - Syntoniseur de véhicule SiriusXM Connect Vehicle Tuner (vendu séparément)

Cet appareil

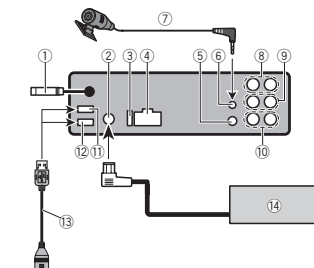

- Entrée antenne 15 cm
- Entrée BUS SiriusXM
- Fusible (10 A)

Cordon d'alimentation

Réalisez ces connexions lorsqu'aucun fil de haut-parleur n'est connecté à un haut-parleur d'extrêmes graves.

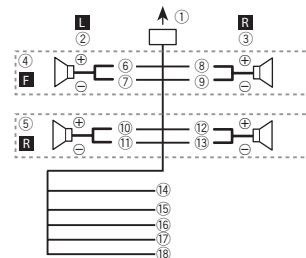

Installation

Réalisez ces connexions lors de l'utilisation d'un haut-parleur d'extrêmes graves sans amplificateur optionnel.

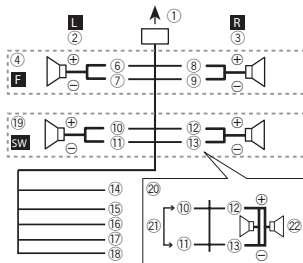

- ① Vers l'entrée cordon d'alimentation
- ② Gauche
- ③ Droite
- ④ Haut-parleur avant
- ⑤ Haut-parleur arrière
- ⑥ Blanc
- ⑦ Blanc/noir
- ⑧ Gris
- ⑨ Gris/noir
- ⑩ Vert
- ⑪ Vert/noir
- ⑫ Violet
- ⑬ Violet/noir
- ⑭ Noir (masse du châssis)

Connectez sur un endroit métallique propre, non recouvert de peinture.

- ⑮ Jaune
Connectez à la borne d'alimentation 12 V permanente.
- ⑯ Rouge
Connectez à la borne contrôlée par le contact d'allumage (12 V CC).

⑰ Bleu/blanc
Connectez à la broche de commande du système de l'amplificateur de puissance ou à la broche de commande du relais de l'antenne automatique (max. 300 mA 12 V CC).

⑱ Orange/blanc
Connectez à la borne du commutateur d'éclairage.

⑲ Haut-parleur d'extrêmes graves (4Ω)

⑳ Lors de l'utilisation d'un haut-parleur d'extrêmes graves de 70 W (2Ω), assurez-vous de connecter le haut-parleur d'extrêmes graves aux fils violet et violet/noir de cet appareil. Ne connectez aucun périphérique aux fils vert et vert/noir.

㉑ Non utilisé.

㉒ Haut-parleur d'extrêmes graves (4Ω) × 2

Remarques

- Lors de l'utilisation d'un système à deux haut-parleurs, ne connectez rien aux fils des haut-parleurs qui ne sont pas connectés à un haut-parleur.

- Changez le menu de configuration de cet appareil. Reportez-vous à la page 51.

S/W control (réglage de la sortie arrière et du haut-parleur d'extrêmes graves).

La sortie haut-parleur d'extrêmes graves de cet appareil est monaurale.

Installation

Amplificateur de puissance (vendu séparément)

Réalisez ces connexions lors de l'utilisation d'un amplificateur optionnel.

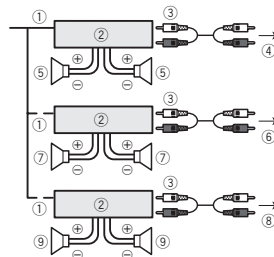

- ① Télécommande du système
Connectez au câble bleu/blanc.
- ② Amplificateur de puissance (vendu séparément)
- ③ Connectez avec des câbles RCA (vendus séparément)
- ④ Vers la sortie arrière
- ⑤ Haut-parleur arrière
- ⑥ Vers la sortie avant
- ⑦ Haut-parleur avant
- ⑧ Vers la sortie haut-parleur d'extrêmes graves
- ⑨ Haut-parleur d'extrêmes graves

- il peut interférer avec l'utilisation du véhicule.
- il peut blesser un passager en cas d'arrêt soudain du véhicule.

- Le laser à semi-conducteur sera endommagé s'il devient trop chaud. Installez cet appareil à l'écart de tous les endroits chauds, par exemple les sorties de chauffage.
- Des performances optimales sont obtenues quand l'appareil est installé à un angle inférieur à 60°.



- Lors de l'installation, pour assurer une dispersion correcte de la chaleur quand cet appareil est utilisé, assurez-vous de laisser un espace important derrière la face arrière et enroulez les câbles volants de façon qu'ils ne bloquent pas les orifices d'aération.

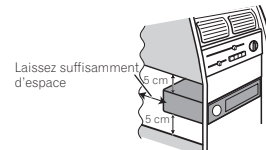

Laissez suffisamment d'espace

Installation

Important

- Vérifiez toutes les connexions et tous les systèmes avant l'installation finale.
- N'utilisez pas de pièces non autorisées car il peut en résulter des dysfonctionnements.
- Consultez votre revendeur si l'installation nécessite le perçage de trous ou d'autres modifications du véhicule.
- N'installez pas cet appareil là où :

Montage avant/arrière DIN

Cet appareil peut être installé correctement soit en montage frontal ou en montage arrière. Utilisez des pièces disponibles dans le commerce lors de l'installation.

Installation

Montage frontal DIN

1 Insérez le manchon de montage dans le tableau de bord.

Lors de l'installation de cet appareil dans un espace peu profond, utilisez le manchon de montage fourni. Si l'espace est suffisant, utilisez le manchon de montage fourni avec le véhicule.

2 Fixez le manchon de montage en utilisant un tournevis pour courber les pattes métalliques (90°) en place.

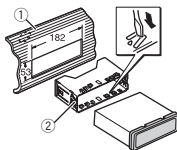

- ① Tableau de bord
- ② Manchon de montage

■ Assurez-vous que l'appareil est correctement mis en place. Toute installation instable peut entraîner des sauts ou autres dysfonctionnements.

Montage arrière DIN

1 Déterminez la position appropriée où les trous sur le support et sur le côté de l'appareil se correspondent.

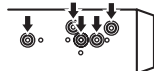

2 Serrez deux vis de chaque côté.

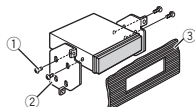

- ① Vis
- ② Support de montage
- ③ Tableau de bord ou console
- Utilisez des vis à tête bombée (5 mm x 8 mm) ou des vis en affleurement (5 mm x 9 mm), selon la forme des trous de vis dans le support.

Retrait de l'appareil

1 Retirez l'anneau de garniture.

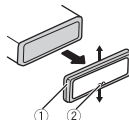

- ① Anneau de garniture
- ② Encoche
- Retirer la face avant permet d'accéder plus facilement à l'anneau de garniture.
- Quand vous remontez l'anneau de garniture, pointez le côté avec l'encoche vers le bas.

2 Insérez les clés d'extraction fournies dans les deux côtés de l'appareil jusqu'à ce qu'elles s'enclenchent en place.

Installation

3 Tirez l'appareil hors du tableau de bord.

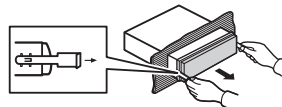

Retrait et remontage de la face avant

Vous pouvez retirer la face avant pour protéger l'appareil contre le vol.

Appuyez sur la touche d'ouverture, puis poussez la face avant vers le haut et tirez-la vers vous. Pour les détails, reportez-vous à *Retrait de la face avant pour protéger l'appareil contre le vol* et à la page 35, *Remontage de la face avant*.

Fixation de la face avant

Si vous ne souhaitez pas détacher la face avant, elle peut être fixée avec les vis et supports fournis.

1 Fixez les supports des deux côtés de la face avant.

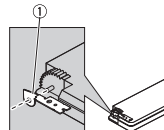

- ① Support

2 Remettez la face avant sur l'appareil.

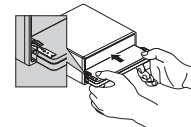

3 Remettez les supports en position verticale.

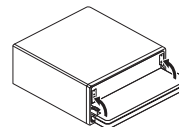

4 Fixez la face avant sur l'appareil à l'aide des vis de fixation.

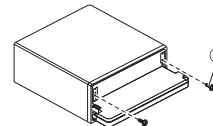

- ① Vis

Installation

Installation du microphone

⚠ PRÉCAUTION

Il est extrêmement dangereux de laisser le fil du microphone s'enrouler autour de la colonne de direction ou du levier de vitesse. Assurez-vous d'installer cet appareil de telle manière qu'il ne gêne pas la conduite.

Remarque

Installez le microphone dans une position et une orientation qui lui permette de capter la voix de la personne qui utilise le système.

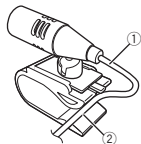
Si vous installez le microphone sur le pare-soleil**1 Insérez le fil du microphone dans la fente.**

- ① Fil du microphone
- ② Rainure

2 Installez le clip microphone sur le pare-soleil.

Avec le pare-soleil relevé, installez le clip microphone. (Abaisser le pare-soleil réduit le taux de reconnaissance vocale.)

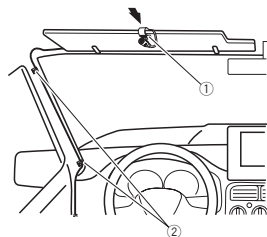

- ① Clip microphone
 - ② Serre-fils
- Utilisez des serre-fils vendus séparément pour fixer le fil là où c'est nécessaire dans le véhicule.

Si vous installez le microphone sur la colonne de direction**1 Détachez la base pour microphone du clip microphone.**

Pour détacher la base pour microphone du clip microphone, faites-la glisser.

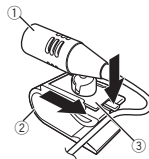

- ① Microphone
- ② Clip microphone
- ③ Base pour microphone

Installation

2 Installez le microphone sur la colonne de direction.

L'angle du microphone peut être réglé.

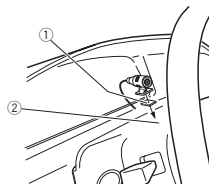

- ① Bande double face
- ② Installez le microphone sur la face arrière de la colonne de direction.
- ③ Serre-fils

Utilisez des serre-fils vendus séparément pour fixer le fil là où c'est nécessaire dans le véhicule.

Réglage de l'angle du microphone

Informations complémentaires

Dépannage

Symptôme	Causes possibles	Action corrective
L'écran revient automatiquement à l'affichage ordinaire.	Vous n'avez exécuté aucune opération pendant 30 secondes.	Réexécutez l'opération.
L'étendue de répétition de lecture change de manière inattendue.	En fonction de l'étendue de répétition de lecture, l'étendue sélectionnée peut changer lors de la sélection d'un autre dossier ou d'une autre plage ou pendant l'avance ou le retour rapide.	Resélectionnez l'étendue de répétition de lecture.
Un sous-dossier n'est pas lu.	Il est impossible de lire les sous-dossiers lorsque Folder repeat (répétition du dossier) est sélectionné.	Sélectionnez une autre étendue de répétition de lecture.

Symptôme	Causes possibles	Action corrective
NO XXXX s'affiche lors de la modification de l'affichage (par exemple NO TITLE).	Aucune information textuelle n'est intégrée. Aucune information textuelle ne peut être obtenue.	Basculez l'affichage ou la lecture sur une autre plage/un autre fichier. <ul style="list-style-type: none"> Changez de station d'émission. Utilisez cet appareil dans des zones ayant de bonnes conditions de réception.
L'appareil ne fonctionne pas correctement. Il y a des interférences.	Vous utilisez un périphérique, un téléphone portable par exemple, qui peut générer des interférences sonores.	Éloignez tous les appareils électriques qui pourraient provoquer des interférences.

Informations complémentaires

Symptôme	Causes possibles	Action corrective
Le son de la source audio Bluetooth n'est pas lu.	Un appel est en cours sur un téléphone portable Bluetooth connecté. Un téléphone portable Bluetooth connecté est en cours d'utilisation.	Le son sera lu quand la communication sera terminée. N'utilisez pas le téléphone portable pour l'instant.
	Un appel a été fait avec un téléphone portable Bluetooth connecté puis immédiatement coupé. Il en résulte que la communication entre cet appareil et le téléphone portable.	Refaites la connexion Bluetooth entre cet appareil et le téléphone portable.
	Un appel a été fait avec un téléphone portable Bluetooth connecté puis immédiatement coupé. Il en résulte que la communication entre cet appareil et le téléphone portable n'a pas été coupée correctement.	

Messages d'erreur

Quand vous contactez votre distributeur ou le Service d'entretien agréé par Pioneer le plus proche, n'oubliez pas de noter le message d'erreur.

Commun

Message	Causes possibles	Action corrective
AMP ERROR	Une anomalie de fonctionnement de l'appareil s'est produite ou la connexion des haut-parleurs est incorrecte. Le circuit de protection est activé.	Vérifiez la connexion des haut-parleurs. Si le message ne disparaît pas même après avoir éteint puis démarré le moteur, consultez votre distributeur ou un centre d'entretien agréé par Pioneer.

Lecteur de CD

Message	Causes possibles	Action corrective
ERROR-07, 11, 12, 17, 30	Le disque est sale. Le disque est rayé.	Nettoyez le disque. Utilisez un autre disque.
ERROR-10, 11, 12, 15, 17, 30, A0	Une erreur mécanique ou électrique est survenue.	Coupez et remettez le contact d'allumage ou choisissez une autre source, puis revenez au lecteur de CD.
ERROR-15	Le disque inséré est vierge.	Utilisez un autre disque.
ERROR-23	Format CD non pris en charge.	Utilisez un autre disque.

Informations complémentaires

Message	Causes possibles	Action corrective
FORMAT READ	Le début de la lecture et le début de l'émission des sons sont parfois décalés.	Attendez que le message disparaisse pour entendre les sons.
NO AUDIO	Le disque inséré ne contient pas de fichiers pouvant être lus.	Utilisez un autre disque.
SKIPPED	Le disque inséré contient des fichiers protégés par DRM.	Utilisez un autre disque.
PROTECT	Tous les fichiers sur le disque inséré intègrent la protection par DRM.	Utilisez un autre disque.
Périphérique de stockage USB/iPod		
Message	Causes possibles	Action corrective
NO DEVICE	Aucun périphérique de stockage USB ou iPod n'est connecté.	Connectez un périphérique de stockage USB/iPod compatible.
FORMAT READ	Le début de la lecture et le début de l'émission des sons sont parfois décalés.	Attendez que le message disparaisse pour entendre les sons.

Message	Causes possibles	Action corrective
NO AUDIO	Absence de plages musicales.	Transférez les fichiers audio vers le périphérique de stockage USB et procédez à la connexion.
	La sécurité est activée sur le périphérique de stockage USB.	Suivez les instructions du périphérique de stockage USB pour désactiver la sécurité.
SKIPPED	Le périphérique de stockage USB connecté contient des fichiers intégrant la protection Windows Media™ DRM 9/10.	Lisez un fichier audio n'intégrant pas la protection Windows Media DRM 9/10.
PROTECT	Tous les fichiers du périphérique de stockage USB intègrent la protection Windows Media DRM 9/10.	Transférez des fichiers audio n'intégrant pas la protection Windows Media DRM 9/10 vers le périphérique de stockage USB et procédez à la connexion.

Informations complémentaires

Message	Causes possibles	Action corrective
NOT COMPATIBLE	L'appareil USB connecté n'est pas pris en charge par cet appareil.	<ul style="list-style-type: none"> Connectez un périphérique de stockage de masse USB compatible. Déconnectez votre périphérique et remplacez-le par un périphérique de stockage USB compatible.
	iPod incompatible	Déconnectez l'iPod et remplacez-le par un iPod compatible.
CHECK USB	Le connecteur USB ou le câble USB est en court-circuit.	Vérifiez que le connecteur USB ou le câble USB n'est pas coincé ou endommagé.
CHECK USB	Le périphérique de stockage USB connecté consomme plus que le courant maximal autorisé.	Déconnectez le périphérique de stockage USB et ne l'utilisez pas. Mettez le contact sur OFF, puis sur ACC ou ON, et ne connectez que des périphériques de stockage USB compatibles.

Message	Causes possibles	Action corrective
CHECK USB	L'iPod fonctionne correctement mais n'est pas chargé.	Assurez-vous que le câble de connexion de l'iPod n'est pas en court-circuit (par exemple, qu'il n'est pas coincé dans des objets métalliques). Après avoir vérifié, mettez le contact d'allumage sur OFF puis sur ON, ou déconnectez l'iPod et reconnectez-le.
ERROR-19	Panne de communication.	<p>Effectuez une des opérations suivantes.</p> <ul style="list-style-type: none"> –Coupez et remettez le contact d'allumage. –Déconnectez le périphérique de stockage USB. –Choisissez une autre source. Revenez ensuite à la source USB.
	Panne iPod.	Déconnectez le câble de l'iPod. Quand le menu principal de l'iPod est affiché, reconnectez et réinitialisez l'iPod.

Informations complémentaires

Message	Causes possibles	Action corrective
ERROR-23	Le périphérique de stockage USB n'a pas été formaté avec FAT12, FAT16 ou FAT32.	Le périphérique de stockage USB doit être formaté avec FAT12, FAT16 ou FAT32.
ERROR-16	La version du firmware de l'iPod est ancienne. Panne iPod.	Mettez à jour la version de l'iPod. Déconnectez le câble de l'iPod. Quand le menu principal de l'iPod est affiché, reconnectez et réinitialisez l'iPod.
STOP	Aucune plage musicale dans la liste en cours.	Sélectionnez une liste qui contient les plages musicales.
Not found	Aucune plage musicale connexe.	Transférez les plages musicales sur l'iPod.

Périphérique Bluetooth

Message	Causes possibles	Action corrective
ERROR-10	Coupe de courant au niveau du module Bluetooth de cet appareil.	Mettez le contact sur OFF, puis sur ACC ou ON. Si le message d'erreur s'affiche encore après l'exécution de cette action, consultez votre distributeur ou un centre d'entretien agréé par Pioneer.

Pandora

Message	Causes possibles	Action corrective
ERROR-19	Panne de communication.	Déconnectez le câble de l'iPod. Quand le menu principal de l'iPod est affiché, reconnectez et réinitialisez l'iPod.
Start up the Pandora Application	L'application Pandora n'a pas encore démarré.	Démarez l'application Pandora à partir de votre iPhone.
Can't operate	L'opération est désactivée.	Exécutez la même commande pour une autre plage.
Try again later	Pannes de communications.	Réessayez ultérieurement.

Informations complémentaires

Message	Causes possibles	Action corrective
MAINTENANCE	Le système Pandora est en cours de maintenance.	Réessayez ultérieurement.
Skip limit reached	Limite de saut atteinte.	Ne dépassez pas la limite de saut.
Check Application	Cette version de l'application Pandora n'est pas pris en charge.	Connectez un iPhone dont la version est compatible avec l'application Pandora installée.
Check Device	Message d'erreur de périphérique affiché dans l'application Pandora. Impossible de lire de la musique à partir de Pandora.	Vérifiez votre iPhone.
No Available Station	Aucune station trouvée.	Créez une station dans l'application Pandora sur votre iPhone.
No Active Stations	Aucune station sélectionnée.	Sélectionnez une station.
No BT device.Go to BT MENU to register.	Aucun périphérique Bluetooth trouvé.	Suivez les instructions qui s'affichent à l'écran.
BT error. Press BAND key to retry.	Échec de connexion Bluetooth.	Suivez les instructions qui s'affichent à l'écran.
Start up Pandora. Press BAND key to retry.	Échec de connexion à l'application Pandora.	Suivez les instructions qui s'affichent à l'écran.

Message	Causes possibles	Action corrective
Check Pandora. Press BAND key to retry.	Échec de connexion à l'application Pandora.	Suivez les instructions qui s'affichent à l'écran.
Disconnected. Press BAND key to retry.	Connexion Bluetooth perdue.	Suivez les instructions qui s'affichent à l'écran.

Applications

Message	Causes possibles	Action corrective
No BT device.Go to BT MENU to register.	Aucun périphérique Bluetooth trouvé.	Suivez les instructions qui s'affichent à l'écran.
BT error. Press BAND key to retry.	Échec de connexion Bluetooth.	Suivez les instructions qui s'affichent à l'écran.
Check your App. Press BAND key to retry.	Échec de connexion à l'application.	Suivez les instructions qui s'affichent à l'écran.
Start up and play your Application.	L'application n'a pas encore démarré.	Suivez les instructions qui s'affichent à l'écran.

Informations complémentaires

Radio Satellite SiriusXM

Message	Causes possibles	Action corrective
Check Antenna	La connexion de l'antenne est incorrecte.	Vérifiez la connexion de l'antenne. Si le message ne disparaît pas même après avoir éteint puis démarré le moteur, consultez votre distributeur ou un centre d'entretien agréé par Pioneer.
Check Tuner	La connexion du syntoniseur de véhicule SiriusXM Connect Vehicle Tuner est incorrecte.	Vérifiez la connexion du syntoniseur. Si le message ne disparaît pas même après avoir éteint puis démarré le moteur, consultez votre distributeur ou un centre d'entretien agréé par Pioneer.

Message	Causes possibles	Action corrective
No Signal	Le syntoniseur de véhicule SiriusXM Connect Vehicle Tuner rencontre des problèmes de réception du signal satellite SiriusXM.	<ul style="list-style-type: none"> Vérifiez que votre véhicule se trouve à l'extérieur et que l'horizon au sud est dégagé. Vérifiez que l'antenne à montage magnétique SiriusXM est installée sur une surface métallique à l'extérieur du véhicule. Éloignez l'antenne SiriusXM de tout obstacle.
Subscription Updated -	Cet appareil a détecté un changement de l'état de votre abonnement à SiriusXM.	Appuyez sur une touche pour effacer le message.
Not Available	Le canal que vous avez demandé n'est pas un canal SiriusXM valide.	Vérifiez le réglage du canal SiriusXM.
Not Subscribed	Le canal que vous avez demandé n'est pas inclus dans votre abonnement à SiriusXM.	Vérifiez le contenu de votre abonnement à SiriusXM.
Channel Locked	Verrouillé par la fonction Contrôle parental de la radio.	Déverrouillez le canal.

Informations complémentaires

Conseils sur la manipulation

Disques et lecteur

Utilisez uniquement des disques affichant l'un ou l'autre des logos suivants.



Utilisez des disques 12 cm. N'utilisez pas de disques 8 cm ni un adaptateur pour disques 8 cm.

Utilisez seulement des disques conventionnels de forme circulaire. N'utilisez pas de disques ayant une forme particulière.



N'introduisez aucun objet autre qu'un CD dans le logement pour disque.

N'utilisez pas de disques fendillés, ébréchés, voilés ou présentant d'autres défauts, car ils peuvent endommager le lecteur.

Les disques CD-R/RW non finalisés ne peuvent pas être lus.

Ne touchez pas la surface enregistrée des disques.

Rangez les disques dans leur coffret dès que vous ne les écoutez plus.

Ne posez aucune étiquette sur la surface des disques, n'écrivez pas sur un disque, n'appliquez aucun agent chimique sur un disque.

Pour nettoyer un CD, essayez le disque avec un chiffon doux en partant du centre vers l'extérieur.

La condensation peut perturber temporairement le fonctionnement du lecteur. Laissez celui-ci s'adapter à la température plus élevée pendant une heure environ. Essuyez également les disques humides avec un chiffon doux.

La lecture de certains disques peut être impossible en raison des caractéristiques du disque, de son format, de l'application qui l'a enregistré, de l'environnement de lecture, des conditions de stockage ou d'autres conditions.

Les cahots de la route peuvent interrompre la lecture d'un disque.

Lisez les précautions d'emploi des disques avant de les utiliser.

Lors de l'utilisation de disques dont la surface de l'étiquette est imprimable, vérifiez les instructions et les avertissements des disques. L'insertion et l'éjection peuvent ne pas être possibles selon les disques. L'utilisation d'un tel disque risque d'endommager cet appareil.

Ne posez aucune étiquette disponible dans le commerce ou tout autre matériau sur la surface des disques.

- Les disques pourraient se déformer et devenir injouables.
- Les étiquettes pourraient se décoller pendant la lecture et empêcher l'éjection des disques, ce qui pourrait endommager l'appareil.

Périphérique de stockage USB

Posez toutes les questions utiles concernant votre périphérique de stockage USB au fabricant du périphérique.

Les connexions via un concentrateur USB ne sont pas prises en charge.

Ne connectez aucun périphérique autre qu'un périphérique de stockage USB.

Informations complémentaires

Fixez fermement le périphérique de stockage USB lors de la conduite. Ne laissez pas le périphérique de stockage USB tomber sur le plancher, où il pourrait gêner le bon fonctionnement de la pédale de frein ou d'accélérateur.

En fonction du périphérique de stockage USB, les problèmes suivants peuvent survenir.

- Le fonctionnement peut varier.
- Le périphérique de stockage peut ne pas être reconnu.
- Les fichiers peuvent ne pas être lus correctement.
- Le périphérique peut générer des interférences sonores lorsque vous écoutez la radio.

iPod

Pour garantir un fonctionnement correct, reliez le câble du connecteur de la station d'accueil de l'iPod directement à cet appareil.

Attachez fermement l'iPod pendant que vous conduisez. Ne laissez pas l'iPod tomber sur le plancher, où il pourrait gêner le bon fonctionnement de la pédale de frein ou d'accélérateur.

Quelques mots sur les réglages de l'iPod

- Lorsqu'un iPod est connecté, cet appareil désactive le réglage EQ (égaliseur) de l'iPod afin d'optimiser l'acoustique. Le réglage EQ original est rétabli lorsque l'iPod est déconnecté.
- Vous ne pouvez pas mettre la fonction de répétition hors service sur l'iPod quand vous utilisez cet appareil. La fonction de répétition est positionnée automatiquement sur répétition de toutes les plages quand vous connectez l'iPod à cet appareil.

Tout texte incompatible enregistré sur l'iPod ne sera pas affiché par cet appareil.

DualDiscs

Les DualDiscs sont des disques à deux faces avec un CD enregistrable pour l'audio sur une face et un DVD enregistrable pour la vidéo sur l'autre.

Comme la face CD des DualDiscs n'est pas physiquement compatible avec le standard CD général, la lecture de la face CD sur cet appareil peut ne pas être possible.

Charger et éjecter fréquemment un DualDisc peut provoquer des rayures sur le disque. Des rayures importantes peuvent entraîner des problèmes de lecture sur cet appareil. Dans certains cas, un DualDisc peut se retrouver bloqué dans le logement pour CD et ne sera pas éjecté. Pour éviter cela, nous vous recommandons de vous abstenir d'utiliser des DualDiscs avec cet appareil.

Pour des informations plus détaillées sur les DualDiscs, veuillez vous reporter aux informations fournies par le fabricant des disques.



PRÉCAUTION

Ne laissez pas de disques, un périphérique de stockage USB ou un iPod dans un lieu où les températures sont élevées.

Formats audio compressés compatibles (disque, USB)

WMA

Extension de fichier : .wma

Débit binaire : 48 kbit/s à 320 kbit/s (CBR), 48 kbit/s à 384 kbit/s (VBR)

Fréquence d'échantillonnage : 32 kHz, 44,1 kHz, 48 kHz

Windows Media™ Audio Professional, Lossless, Voice/DRM Stream/Stream avec vidéo : incompatible

Informations complémentaires

MP3

Extension de fichier : .mp3

Débit binaire : 8 kbit/s à 320 kbit/s (CBR), VBR

Fréquence d'échantillonnage : 8 kHz à 48 kHz (32 kHz, 44,1 kHz, 48 kHz pour accentuation)

Version étiquette ID3 compatible : 1.0, 1.1, 2.2, 2.3, 2.4 (la Version 2.x de l'étiquette ID3 a priorité sur la Version 1.x.)

Liste de lecture m3u : incompatible

MP3i (MP3 interactif), mp3 PRO : incompatible

WAV

Extension de fichier : .wav

Bits de quantification : 8 et 16 (LPCM), 4 (MS ADPCM)

Fréquence d'échantillonnage : 16 kHz à 48 kHz (LPCM), 22,05 kHz et 44,1 kHz (MS ADPCM)

AAC

Format compatible : AAC encodé par iTunes

Extension de fichier : .m4a

Fréquence d'échantillonnage : 11,025 kHz à 48 kHz

Débit de transmission : 16 kbit/s à 320 kbit/s, VBR

Apple Lossless : incompatible

Fichier AAC acheté sur le iTunes Store (extension de fichier .m4p) : incompatible

Informations supplémentaires

Seuls les 32 premiers caractères d'un nom de fichier (incluant l'extension de fichier) ou d'un nom de dossier peuvent être affichés.

Cet appareil peut ne pas fonctionner correctement selon l'application utilisée pour encoder les fichiers WMA.

Il peut se produire un léger retard au début de la lecture de fichiers audio intégrés avec des données image ou de fichiers audio stockés sur un périphérique de stockage USB avec de nombreuses hiérarchies de dossiers.

Disque

Hiérarchie des dossiers pouvant être lus : jusqu'à 8 niveaux (dans la pratique, la hiérarchie compte moins de 2 niveaux).

Dossiers pouvant être lus : jusqu'à 99

Fichiers pouvant être lus : jusqu'à 999

Système de fichiers : ISO 9660 Niveau 1 et 2, Romeo, Joliet

Lecture multi-session : compatible

Transfert des données en écriture par paquet : incompatible

Quelle que soit la durée du silence entre les plages musicales de l'enregistrement original, la lecture des disques d'audio compressé s'effectue avec une courte pause entre les plages musicales.

Périphérique de stockage USB

Hiérarchie des dossiers pouvant être lus : jusqu'à 8 niveaux (dans la pratique, la hiérarchie compte moins de 2 niveaux).

Dossiers pouvant être lus : jusqu'à 1 500

Informations complémentaires

Fichiers pouvant être lus : jusqu'à 15 000

Lecture des fichiers protégés par des droits d'auteur : incompatible

Périphérique de stockage USB partitionné : Seule la première partition peut être lue.

Il peut se produire un léger retard au début de la lecture de fichiers audio sur un périphérique de stockage USB avec de nombreuses hiérarchies de dossiers.

⚠ PRÉCAUTION

- Pioneer n'accepte aucune responsabilité en cas de perte de données sur le périphérique de stockage USB, même si la perte de données se produit pendant l'utilisation de cet appareil.
- Pioneer ne garantit pas la compatibilité avec tous les périphériques de stockage de masse USB et décline toute responsabilité en cas de perte de données sur des lecteurs multi-média, smartphones ou autres périphériques lors de l'utilisation de ce produit.

Compatibilité iPod

Cet appareil prend en charge uniquement les modèles d'iPod suivants. Les versions du logiciel iPod prises en charge sont indiquées ci-dessous. Les versions antérieures ne sont pas prises en charge.

Conçu pour

- iPod touch 4ème génération (version logicielle 5.1.1)
- iPod touch 3ème génération (version logicielle 5.1.1)
- iPod touch 2ème génération (version logicielle 4.2.1)
- iPod touch 1ère génération (version logicielle 3.1.3)
- iPod classic 160 Go (version logicielle 2.0.4)

- iPod classic 120 Go (version logicielle 2.0.1)
- iPod classic (version logicielle 1.1.2)
- iPod avec vidéo (version logicielle 1.3.0)
- iPod nano 6ème génération (version logicielle 1.2)
- iPod nano 5ème génération (version logicielle 1.0.2)
- iPod nano 4ème génération (version logicielle 1.0.4)
- iPod nano 3ème génération (version logicielle 1.1.3)
- iPod nano 2ème génération (version logicielle 1.1.3)
- iPod nano 1ère génération (version logicielle 1.3.1)
- iPhone 4S (version logicielle 5.1.1)
- iPhone 4 (version logicielle 5.1.1)
- iPhone 3GS (version logicielle 5.1.1)
- iPhone 3G (version logicielle 4.2.1)
- iPhone (version logicielle 3.1.2)

Selon la génération ou la version de l'iPod, certaines fonctions peuvent ne pas être disponibles.

Les opérations peuvent différer selon la version du logiciel iPod.

Quand vous utilisez un iPod, un câble iPod Dock Connector vers USB est requis.

Un câble d'interface CD-IU51 Pioneer est également disponible. Pour plus de détails, consultez votre revendeur.

Pour des détails sur la compatibilité fichier/format, reportez-vous aux manuels de l'iPod.

Livre audio, podcast : compatible

⚠ PRÉCAUTION

Pioneer n'accepte aucune responsabilité en cas de perte de données sur l'iPod, même si la perte de données se produit pendant l'utilisation de cet appareil.

Informations complémentaires

Séquence des fichiers audio

Sur cet appareil, l'utilisateur ne peut pas affecter de numéros de dossier ni spécifier les séquences de lecture.

Exemple de hiérarchie

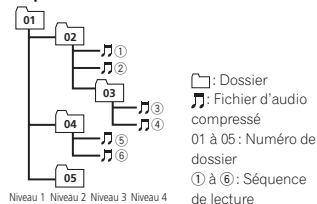

Disque

La séquence de sélection des dossiers ou d'autres opérations peut différer en fonction du logiciel de codage ou d'écriture.

Périphérique de stockage USB

La séquence de lecture est identique à la séquence enregistrée dans le périphérique de stockage USB.

Pour spécifier la séquence de lecture, la méthode suivante est recommandée.

- Créez un nom de fichier en incluant des nombres qui spécifient la séquence de lecture (par exemple, 001xx.mp3 et 099yyy.mp3).
- Placez ces fichiers dans un dossier.
- Enregistrez le dossier contenant les fichiers sur le périphérique de stockage USB.

Toutefois, avec certains environnements système, vous ne pouvez pas spécifier la séquence de lecture.

Pour les lecteurs audio portables USB, la séquence est différente et dépend du lecteur.

Profils Bluetooth

Pour utiliser la technologie sans fil Bluetooth, les appareils doivent pouvoir interpréter certains profils. Cet appareil est compatible avec les profils suivants.

- GAP (Generic Access Profile)
- OPP (Object Push Profile)
- HFP (Hands Free Profile) 1.5
- HSP (Head Set Profile)
- PBAP (Phone Book Access Profile)
- A2DP (Advanced Audio Distribution Profile)
- AVRCP (Audio/Video Remote Control Profile) 1.3
- SPP (Serial Port Profile) 1.1

Droits d'auteur et marques commerciales

Bluetooth

La marque de mot et les logos *Bluetooth*® sont des marques déposées appartenant à Bluetooth SIG, Inc. et toute utilisation de ces marques par PIONEER CORPORATION est faite sous licence. Les autres marques de commerce ou noms commerciaux sont la propriété de leur propriétaire respectif.

iTunes

Apple et iTunes sont des marques commerciales d'Apple Inc., enregistrées aux États-Unis et dans d'autres pays.

MP3

La vente de ce produit comporte seulement une licence d'utilisation privée, non commerciale, et ne comporte pas de licence ni n'implique aucun droit d'utilisation de ce produit pour une diffusion commerciale (c'est-à-dire générant des revenus) en temps réel (terrestre, par satellite, câble et/ou tout autre média), diffusion/streaming via internet, des intranets et/ou d'autres sys-

Informations complémentaires

tèmes électroniques de distribution de contenu, telles que les applications audio payante ou audio à la demande. Une licence indépendante est requise pour de telles utilisations. Pour les détails, veuillez visiter le site <http://www.mp3licensing.com>.

WMA

Windows Media est une marque déposée ou une marque commerciale de Microsoft Corporation aux États-Unis et/ou dans d'autres pays.

Ce produit intègre une technologie détenue par Microsoft Corporation, qui ne peut être utilisée et distribuée que sous licence de Microsoft Licensing, Inc.

iPod et iPhone

iPhone, iPod, iPod classic, iPod nano et iPod touch sont des marques commerciales d'Apple Inc., déposées aux États-Unis et dans d'autres pays.

Les accessoires électroniques portant la mention « Made for iPod » et « Made for iPhone » ont été conçus pour fonctionner respectivement avec un iPod ou un iPhone et sont certifiés conformes aux exigences d'Apple par le fabricant. Apple n'est pas responsable pour le fonctionnement de cet appareil ou de sa compatibilité avec les normes réglementaires et de sécurité. Veuillez noter que l'emploi de cet accessoire avec un iPod ou un iPhone peut affecter les performances sans fil.

Android™

Android est une marque commerciale de Google Inc.

Radio Satellite SiriusXM



SiriusXM et tous les autres logos et marques connexes sont des marques de commerce de SiriusXM Radio, Inc. Tous droits réservés.

Pandora

Pandora est une marque commerciale déposée de Pandora Media, Inc.

MIXTRAX

MIXTRAX est une marque commerciale de PIONEER CORPORATION.

Informations complémentaires

Caractéristiques techniques

Généralités

Tension d'alimentation 14,4 V CC (10,8 V à 15,1 V acceptable)
Mise à la masse Pôle négatif
Consommation maximale 10,0 A
Dimensions (L × H × P) :	
DIN	
Châssis 178 mm × 50 mm × 165 mm
Panneau avant	... 188 mm × 58 mm × 17 mm
D	
Châssis 178 mm × 50 mm × 165 mm
Panneau avant	... 170 mm × 46 mm × 17 mm
Poids 1,1 kg

Audio

Puissance de sortie maximale 50 W × 4
	70 W × 1/2 Ω (pour le haut-parleur d'extrêmes graves)
Puissance de sortie continue 22 W × 4 (50 Hz à 15 000 Hz, DHT 5 %, impédance de charge 4 Ω avec les deux canaux entraînés)
Impédance de charge 4 Ω à 8 Ω × 4
	4 Ω à 8 Ω × 2 + 2 Ω × 1
Niveau de sortie maximum de la sortie préamp 4,0 V
Égaliseur (Égaliseur graphique à 5 bandes) :	
Fréquence 100 Hz/315 Hz/1,25 kHz/3,15 kHz/8 kHz
Gain ±12 dB
HPF :	
Fréquence 50 Hz/63 Hz/80 Hz/100 Hz/125 Hz
Pente -12 dB/octave
Haut-parleur d'extrêmes graves (mono) :	
Fréquence 50 Hz/63 Hz/80 Hz/100 Hz/125 Hz
Pente -18 dB/octave
Gain +6 dB à -24 dB
Phase Normale/Inverse

Accentuation des graves :

Gain +12 dB à 0 dB

Lecteur de CD

Système Compact Disc Digital Audio
Disques utilisables Disques compacts
Rapport signal/bruit 94 dB (1 kHz) (réseau IHF-A)
Nombre de canaux 2 (stéréo)
Format de décodage MP3 MPEG-1 & 2 Couche Audio 3
Format de décodage WMA Ver. 7, 7.1, 8, 9, 10, 11, 12 (2 canaux audio) (Windows Media Player)
Format de décodage AAC MPEG-4 AAC (fichiers encodés iTunes seulement) (m4a) (Ver. 10.6 et antérieures)
Format du signal WAV PCM Linéaire & MS ADPCM (Non compressé)

USB

Spécification standard USB USB 2.0 vitesse pleine
Alimentation maximale 1 A
Classe USB MSC (Mass Storage Class)
Système de fichiers FAT12, FAT16, FAT32
Format de décodage MP3 MPEG-1 & 2 Couche Audio 3
Format de décodage WMA Ver. 7, 7.1, 8, 9, 10, 11, 12 (2 canaux audio) (Windows Media Player)
Format de décodage AAC MPEG-4 AAC (fichiers encodés iTunes seulement) (m4a) (Ver. 10.6 et antérieures)
Format du signal WAV PCM Linéaire & MS ADPCM (Non compressé)

Syntoniseur FM

Gamme de fréquence 87,9 MHz à 107,9 MHz
Sensibilité utile 9 dBf (0,8 μV/75 Ω mono, S/B : 30 dB)
Rapport signal/bruit 80 dB (diffusion numérique) (Réseau IHF-A)
Rapport signal/bruit 72 dB (diffusion analogique) (Réseau IHF-A)

Informations complémentaires

Syntoniseur AM

Gamme de fréquence	530 kHz à 1 710 kHz
Sensibilité utile	25 μ V (S/B : 20 dB)
Rapport signal/bruit	80 dB (diffusion numérique) (Réseau IHF-A)
Rapport signal/bruit	62 dB (diffusion analogique) (Réseau IHF-A)

Bluetooth

Version	Certifié Bluetooth 3.0
Puissance de sortie	+4 dBm maximum (Classe de puissance 2)

Caractéristiques CEA2006



Puissance de sortie	14 W eff. x 4 voies (4 Ω et \leq 1 % DHT+N)
Rapport S/B	91 dBA (référence: 1 W sur 4 Ω)

Remarque

Les caractéristiques et la présentation peuvent être modifiées sans avis préalable.



Índice

01 Antes de comenzar

Acerca de esta unidad	68
Servicio posventa para productos Pioneer	68
En caso de problemas con el dispositivo	68
Acerca de este manual	69
Visite nuestro sitio Web	69

02 Durante el uso de la unidad

Unidad principal	69
Mando a distancia	69
Menú de configuración	70
Funcionamiento básico	70
Uso y cuidado del mando a distancia	71
Operaciones del menú utilizadas frecuentemente	71
Sintonizador	71
CD/CD-R/CD-RW y dispositivos de almacenamiento USB	73
iPod	75
Uso de la tecnología inalámbrica Bluetooth	76
Uso de aplicaciones para teléfonos inteligentes	79
Ajustes de audio	81
Uso de diferentes visualizaciones de fondo	82
Selección de la iluminación en color	83
Personalización de la iluminación en color	83
Sobre MIXTRAX	83
Menú MIXTRAX	83
Menú del sistema	84
Menú de configuración	85
Menú del sistema	86
Uso de una fuente AUX	86
Encendido y apagado de la pantalla	86
Si aparece un display no deseado	86

03 Accesorios disponibles

Radio por satélite SiriusXM	86
-----------------------------	----

04 Instalación

Conexiones	89
Instalación	90

Instalación del micrófono	92
---------------------------	----

● Información adicional

Solución de problemas	93
Mensajes de error	93
Pautas para el manejo	96
Compatibilidad con audio comprimido (disco, USB)	97
Compatibilidad con iPod	97
Secuencia de archivos de audio	98
Perfiles Bluetooth	98
Copyright y marcas registradas	98
Especificaciones	99

Antes de comenzar

Gracias por haber adquirido este producto PIONEER

Lea con detenimiento este manual antes de utilizar el producto por primera vez para que pueda darle el mejor uso posible. Es muy importante que lea y cumpla con la información que aparece bajo los mensajes de **ADVERTENCIA** y **PRECAUCIÓN** de este manual. *Una vez leído, guarde el manual en un lugar seguro y a mano para poder consultarlo en el futuro.*

Acerca de esta unidad

Las frecuencias del sintonizador de esta unidad están asignadas para su uso en América del Norte. El uso en otras áreas puede causar una recepción deficiente.

⚠ PRECAUCIÓN

- Evite que esta unidad entre en contacto con líquidos, ya que puede producir una descarga eléctrica. Además, el contacto con líquidos puede causar daños en la unidad, humo y recalentamiento.
- Mantenga siempre el volumen lo suficientemente bajo como para poder escuchar los sonidos que provienen del exterior.
- Evite la exposición a la humedad.
- Si se desconecta o se descarga la batería, todas las memorias preajustadas se borrarán.

Nota

Las operaciones se realizan incluso si se cancela el menú antes de confirmar.

Servicio posventa para productos Pioneer

Póngase en contacto con el concesionario o distribuidor al que compró esta unidad para obtener el servicio posventa (incluidas las condiciones de garantía) o cualquier otra información. En caso de que no esté disponible la información necesaria, póngase en contacto con las empresas enumeradas abajo. No envíe su producto para su reparación a las empresas cuyas direcciones se indican abajo sin haberse puesto antes en contacto con ellas.

EE.UU.

Pioneer Electronics (USA) Inc.
CUSTOMER SUPPORT DIVISION
P.O. Box 1760
Long Beach, CA 90801-1760
800-421-1404

CANADÁ

Pioneer Electronics of Canada, Inc.
CUSTOMER SATISFACTION DEPARTMENT
340 Ferrier Street
Unit 2
Markham, Ontario L3R 2Z5, Canadá
1-877-283-5901
905-479-4411

Para obtener información sobre la garantía, véase la hoja de Garantía limitada adjunta a este producto.

En caso de problemas con el dispositivo

Si esta unidad no funcionase correctamente, póngase en contacto con su concesionario o con el centro de servicio PIONEER autorizado más cercano.

Antes de comenzar

Acerca de este manual

- En las siguientes instrucciones, los lápices de memoria USB y los reproductores de audio USB son denominados conjuntamente "dispositivo de almacenamiento USB".
- En este manual, se utiliza el término "iPod" para denominar tanto a iPod como a iPhone.

Visite nuestro sitio Web

<http://www.pioneerelectronics.com>
en Canadá

<http://www.pioneerelectronics.ca>

- Infórmese de las últimas actualizaciones (por ejemplo, actualizaciones de firmware) para su producto.
- Registre su producto para recibir información sobre actualizaciones del producto y para mantener la seguridad de los detalles de su compra en nuestros archivos en caso de pérdida o robo.
- Acceso a manuales de instrucciones, información sobre piezas de recambio y mucho más.

Durante el uso de la unidad

Unidad principal

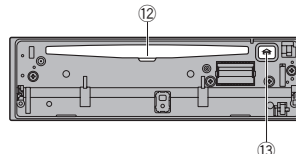
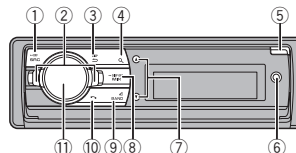

Parte	Parte
① SRC/OFF	⑧ MIX/DISP OFF
② LEVER	⑨ BAND/ (iPod)
③ ↔/DISP	⑩ (teléfono)
④ 🔍 (lista)	⑪ MULTI-CONTROL (M.C.)
⑤ Botón de apertura	⑫ Ranura de carga de discos
⑥ Conector de entrada AUX (conector estéreo de 3,5 mm)	⑬ ▲ (expulsar)
⑦ ⬆/⬇ (arriba/abajo)	

⚠ PRECAUCIÓN

- Utilice un cable USB Pioneer para conectar un dispositivo de almacenamiento USB. Si conecta el dispositivo directamente podría ser peligroso pues se podría salir.
- No utilice productos no autorizados.

Mando a distancia

Los botones del mando a distancia marcados con los mismos números que la unidad funcionan de la misma manera que el correspondiente botón de la unidad, independientemente del nombre del botón.

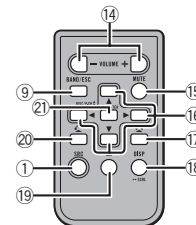

Parte	Operación
⑭ VOLUME	Pulse para aumentar o disminuir el volumen.
⑮ MUTE	Pulse para silenciar. Pulse de nuevo para desactivar el silenciamiento.
⑯ ▲/▼/▶/◀	Pulse estos botones para utilizar los controles de sintonización por búsqueda manual, avance rápido, retroceso y búsqueda de pista. También se utilizan para controlar las funciones.

Durante el uso de la unidad

Parte	Operación
17 	Pulse para terminar una llamada, rechazar una llamada entrante o rechazar una llamada en espera mientras atiende otra llamada.
18 DISP/SCRL	Pulse este botón para seleccionar diferentes visualizaciones.
19 	Pulse este botón para pausar o reanudar.
20 	Pulse para comenzar a hablar con la persona que llama utilizando el teléfono.
21 LIST/ENTER	Pulse para visualizar la lista según la fuente. Cuando esté en el menú de funcionamiento, pulse para controlar las funciones.

Menú de configuración

Una vez instalada la unidad, al poner en ON la llave de encendido aparecerá el menú de configuración.

Se pueden configurar las opciones del menú que se describen a continuación.

1 Una vez instalada la unidad, gire la llave de encendido hasta la posición ON.

Aparecerá **Set up**.

2 Pulse M.C. para cambiar a YES.

- El menú de configuración desaparece si no utiliza la unidad durante 30 segundos.
- Si prefiere dejar la configuración para más tarde, gire **M.C.** para cambiar a **NO**.

Si selecciona **NO**, no podrá realizar cambios en el menú de configuración.

3 Pulse M.C. para seleccionarlo.

4 Para configurar el menú, siga estos pasos.

Para avanzar a la siguiente opción del menú debe confirmar primero su selección.

Language select (idiomas múltiples)

- Gire **M.C.** para seleccionar el idioma deseado. **English—Français—Español**
- Pulse **M.C.** para confirmar la selección.

Calendar (ajuste de la fecha)

- Gire **M.C.** para cambiar el año.
- Pulse **M.C.** para seleccionar el día.
- Gire **M.C.** para cambiar el día.
- Pulse **M.C.** para seleccionar el mes.
- Gire **M.C.** para cambiar el mes.
- Pulse **M.C.** para confirmar la selección.

Clock (ajuste del reloj)

- Gire **M.C.** para ajustar el volumen.
- Presione **M.C.** para seleccionar el minuto.
- Gire **M.C.** para ajustar el minuto.
- Pulse **M.C.** para confirmar la selección.

Contrast (ajuste de contraste de pantalla)

- Gire **M.C.** para ajustar el nivel de contraste. Se visualiza **0 a 15** mientras se aumenta o disminuye el nivel.
- Pulse **M.C.** para confirmar la selección. Aparecerá **Quit**.

5 Para cerrar la configuración, gire M.C. y seleccione YES.

- Si prefiere volver a cambiar la configuración, gire **M.C.** para cambiar a **NO**.

6 Pulse M.C. para seleccionarlo.

Durante el uso de la unidad

Notas

- Se pueden configurar las opciones del menú desde el menú del sistema. Si desea más información sobre los ajustes, consulte *Menú del sistema* en la página 84.
- Si desea cancelar el menú de configuración, pulse **SRC/OFF**.

Funcionamiento básico

Importante

- Maneje con cuidado el panel frontal cuando lo quite o ponga.
- Evite someter el panel delantero a impactos excesivos.
- Mantenga el panel delantero alejado de la luz solar directa y no lo exponga a altas temperaturas.
- Para evitar que el dispositivo o el interior del vehículo sufran daños, retire todos los cables o dispositivos conectados al panel delantero antes de extraerlo.

Extracción del panel delantero para proteger la unidad contra robo
Se puede extraer el panel frontal como medida antirrobo.

- Pulse el botón de apertura para abrir el panel frontal.
- Sujete el lado izquierdo del panel frontal y retírelo con cuidado.
No sujete el panel frontal con fuerza ni permita que caiga. Evite que entre en contacto con agua u otros líquidos para que no sufra daños permanentes.
- Coloque siempre el panel frontal en la funda o bolsa protectora.

Colocación del panel delantero

- Vuelva a colocar el panel frontal; para ello, sujételo verticalmente respecto a la unidad y encañelo con firmeza en los ganchos de montaje.

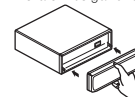

Encendido de la unidad

- Pulse **SRC/OFF** para encender la unidad.

Apagado de la unidad

- Mantenga pulsado **SRC/OFF** hasta que se apague la unidad.

Selección de una fuente

- Pulse **SRC/OFF** para desplazarse entre:
SiriusXM (radio por satélite SiriusXM)—**TUNER** (sintonizador)—**CD** (reproductor de CD)—**USB1** (USB1)—**iPod1** (iPod1)—**Pandora1** (Pandora1)—**Apps1** (app1 para teléfono inteligente)—**USB2** (USB2)—**iPod2** (iPod2)—**Pandora2** (Pandora2)—**Apps2** (app2 para teléfono inteligente)—**AUX** (AUX)—**BT Audio** (audio BT)

Ajuste del volumen

- Gire **M.C.** para ajustar el volumen.

Durante el uso de la unidad

⚠ PRECAUCIÓN

Por motivos de seguridad, detenga el vehículo antes de extraer el panel delantero.

Notas

- Si el cable azul/blanco de esta unidad está conectado al terminal de control del relé de la antena automática del vehículo, la antena se extenderá cuando se encienda el equipo. Para retraer la antena, apague la fuente.
- Cuando hay dos dispositivos de almacenamiento USB conectados a la unidad y quiere cambiar entre ellos para reproducirlos, desconecte primero la comunicación del dispositivo de almacenamiento USB antes de continuar.
- Si conecta un **USB1** (dispositivo de almacenamiento USB 1)/**iPod1** (iPod conectado por entrada USB 1) y un **USB2** (dispositivo de almacenamiento USB 2)/**iPod2** (iPod conectado por entrada USB 2) al mismo tiempo, utilice un cable USB Pioneer (CD-U50E) además del cable USB Pioneer habitual.

Uso y cuidado del mando a distancia

Uso del mando a distancia

- 1 Apunte el mando a distancia hacia la carátula para hacer funcionar la unidad. Al utilizar el mando a distancia por primera vez, extraiga la película que sobresale de la bandeja.

Reemplazo de la batería

- 1 Deslice y extraiga la bandeja de la parte posterior del mando a distancia.
- 2 Inserte la pila con los polos positivo (+) y negativo (-) en la dirección correcta.

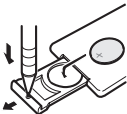

⚠ ADVERTENCIA

- Mantenga la pila fuera del alcance de los niños. En caso de ingestión accidental de ésta, consulte a un médico de inmediato.
- Las pilas o baterías no deben exponerse a altas temperaturas ni fuentes de calor como el sol, el fuego, etc.

⚠ PRECAUCIÓN

- Utilice una sola batería de litio **CR2025 (3 V)**.
- Extraiga la batería si no piensa utilizar el mando a distancia durante un mes o más tiempo.
- Si la pila se sustituye de forma incorrecta, existe cierto riesgo de explosión. Reemplácela sólo por una del mismo tipo o equivalente.
- No manipule la batería con herramientas metálicas.
- No guarde la pila junto a objetos metálicos.

Durante el uso de la unidad

- En el caso de que se produzcan fugas de la pila, limpie completamente el mando a distancia e instale una pila nueva.
- Para desechar las pilas usadas, cumpla con los reglamentos gubernamentales o las normas ambientales pertinentes de las instituciones públicas aplicables en su país/zona.

🔑 Importante

- No guarde el mando a distancia en lugares expuestos a altas temperaturas o a la luz solar directa.
- Es posible que el mando a distancia no funcione correctamente si lo expone a la luz solar directa.
- No deje caer el mando a distancia al suelo, ya que puede quedar atascado debajo del freno o del acelerador.

Operaciones del menú utilizadas frecuentemente

Retorno a la visualización anterior

Para volver a la lista/categoría anterior (la carpeta/categoría de un nivel superior)

- 1 Pulse **⇐/DISP**.

Retorno a la visualización normal

- 1 Pulse **BAND/↵**.

Para volver a la pantalla normal desde la lista/categoría

- 1 Pulse **BAND/↵**.

Selección de una función o lista

- 1 Pulse **M.C.** o **LEVER**

- En este manual, "Gire **M.C.**" se utiliza para describir la operación utilizada para seleccionar una función o lista.

Sintonizador

Acerca de las emisoras HD Radio™

Las emisoras de HD Radio™ ofrecen servicios de audio y datos de alta calidad que las emisoras de FM/AM locales ponen a su disposición. Las emisoras de HD Radio tienen los siguientes recursos:

- Audio de alta calidad
- Emisión múltiple de FM
- Servicios de datos

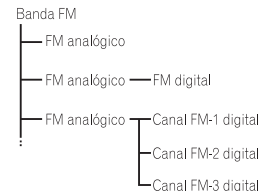
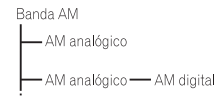

PSD

Datos de Servicio del Programa (PSD): Contribuye a mejorar la experiencia del usuario de la tecnología HD Radio. Ofrece secuencias de datos referentes al nombre de la canción, del artista, ID de la emisora o guía de canales HD2/HD3.

HD2/HD3

Además de las emisoras principales de siempre, se incluyen canales adicionales de FM local. Estos canales de HD2/HD3 emiten música nueva y original, además de revisiones de culto de los clásicos.

Durante el uso de la unidad

Digital Sound

Sonido digital y de calidad CD. Gracias a la tecnología HD Radio la señal digital que llega de las emisoras de radio locales es limpia. El sonido de AM alcanza la calidad del FM moderno y el sonido FM es como el de un CD.

iTunes® Tagging

Las etiquetas de iTunes® le ofrecen la oportunidad de descubrir una amplia gama de contenido y la manera de "etiquetar" ese contenido para su posterior revisión y compra desde la tienda de iTunes®.

Tecnología de HD Radio™

Tecnología HD Radio fabricada bajo licencia de iBiquity Digital Corporation. Patentes de EE.UU. y de otros países. HD Radio™ y los logotipos de HD, HD Radio y del arco son marcas comerciales propiedad de iBiquity Digital Corp.

Funcionamiento básico

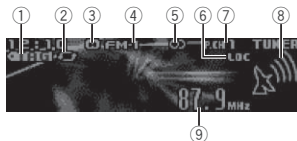

- ① Indicador **TAG**
- ② Indicador de transmisión de etiquetas
- ③ Indicador de estado de recepción de señal
Cuando se recibe una señal digital, se visualiza **LD**. En caso contrario, se visualiza **FM**.
- ④ Indicador de banda
- ⑤ Indicador **CD** (estéreo)
- ⑥ Indicador **LOC**
Aparece cuando la sintonización por búsqueda local está activada.
- ⑦ Indicador del número de presintonía
- ⑧ Indicador de nivel de señal
- ⑨ Indicador de frecuencia

Selección de una banda

- ① Pulse **BAND/4** hasta que se visualice la banda deseada (**FM-1**, **FM-2** y **FM-3** para FM o **AM**).

Sintonización manual (paso a paso)

- ① Gire **LEVER**.
 - Cuando se recibe una emisora analógica, la operación de sintonización en sentido descendente se lleva a cabo dentro de la radiodifusión analógica. (⑥ → ②)
 - Si no se ha recibido una emisión digital todavía, la operación de sintonización en sentido ascendente sintoniza la próxima emisora analógica. (② → ⑥)

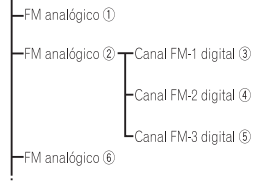

Búsqueda

- ① Gire y mantenga **LEVER** pulsado.
 - Al girar y mantener pulsado **LEVER**, se pueden saltar las emisoras. La sintonización por búsqueda comienza inmediatamente después de que suelte **LEVER**.

Almacenamiento y recuperación de emisoras para cada banda

1 Pulse **Q** (lista).

Se visualiza la pantalla de ajuste de presintonías.

2 Utilice **M.C.** para guardar la frecuencia seleccionada en la memoria.

Gire el control para cambiar el número de presintonía. Manténgalo pulsado para guardarlo.

Durante el uso de la unidad

3 Utilice **M.C.** para seleccionar la emisora deseada.

Gire el control para cambiar de emisora. Pulse para seleccionar.

- También puede cambiar la emisora pulsando **Q** o **Q**.

Cambio de la visualización

Selección de la información de texto deseada

● Pulse **↔/DISP.**

Nombre de la emisora y del programa (frecuencia)—título de la canción/nombre de la emisora y del programa (frecuencia)—título de la canción/nombre del artista—título de la canción/género—título del álbum/género

Notas

- Si no se puede adquirir el nombre de la emisora ni del programa, se visualizará la frecuencia en su lugar. Si se detecta el nombre de la emisora y del programa, se visualizará el nombre de la emisora y del programa.
- Dependiendo de la banda, puede cambiarse la información de texto.

Uso del etiquetado de iTunes

Esta función se puede utilizar en los siguientes modelos de iPod.

- iPod touch de 4ª generación
- iPod touch de 3ª generación
- iPod touch de 2ª generación
- iPod touch de 1ª generación
- iPod classic de 160 GB
- iPod classic de 120 GB
- iPod classic
- iPod nano de 6ª generación
- iPod nano de 5ª generación
- iPod nano de 4ª generación
- iPod nano de 3ª generación
- iPhone 4S
- iPhone 4
- iPhone 3GS

— iPhone 3G

— iPhone

No obstante, la información de etiquetas se puede guardar en esta unidad incluso mientras se utilizan otros modelos de iPod.

La información de la canción (etiqueta) puede copiarse en su iPod desde la emisora. Las canciones aparecerán en iTunes la próxima vez que sincronice su iPod, en una lista de reproducción llamada "lista de reproducción de canciones etiquetadas". De esta forma podrá comprar en iTunes Store las canciones que ha etiquetado.

- Es posible que la canción que ha etiquetado no sea la misma que aparece en iTunes Store. Compruebe y confirme la canción antes de efectuar la compra.

Guardar la información de etiquetas en esta unidad

- ① Sintonice la emisora que transmite.
- ② Mantenga **M.C.** pulsado si en la pantalla se visualiza **TAG** mientras se transmite la canción deseada.
 - Mientras se guardan los datos de etiqueta en esta unidad, **TAG** parpadea.

Guardar la información etiquetada en el iPod

- ① Cambie la fuente a **iPod**.
Se mostrará la pantalla de transmisión de datos.
- ② Pulse **M.C.** para cambiar a **YES**.
- ③ Pulse **M.C.** para seleccionarlo.
La información etiquetada se transfiere al iPod.
 - También se puede cambiar la información etiquetada utilizando **Tags transfer**. Para obtener más información, consulte **Tags transfer (Transferencia de etiquetas)** en la página 76.
 - La transferencia de etiquetas se detendrá si se cambia la fuente de **iPod1** a **iPod2** o de **iPod2** a **iPod1** mientras se transfiere la información etiquetada.

Durante el uso de la unidad

Ajustes de funciones

1 **Pulse M.C. para acceder al menú principal.**

2 **Gire M.C. para cambiar la opción de menú y pulse para seleccionar FUNCTION.**

3 **Gire M.C. para seleccionar la función.** Una vez seleccionado, se pueden ajustar las siguientes funciones.

BSM (memoria de las mejores emisoras)

BSM (memoria de las mejores emisoras) guarda automáticamente las seis emisoras más fuertes ordenadas por la intensidad de la señal.

1 **Pulse M.C.** para activar la función BSM.
Para cancelar, vuelva a pulsar **M.C.**

Local (sintonización por búsqueda local)

La sintonización por búsqueda local le permite sintonizar sólo las emisoras de radio con señales lo suficientemente intensas como para asegurar una correcta recepción.

1 **Pulse M.C.** para mostrar el modo de ajuste.
2 **Pulse M.C.** para activar o desactivar la función de búsqueda local.

3 **Gire M.C.** para seleccionar el ajuste deseado.
FM: **Level 1—Level 2—Level 3—Level 4**
AM: **Level 1—Level 2**

El ajuste de nivel superior solo permite recibir las emisoras con las señales más intensas, mientras que los ajustes más bajos permiten recibir las emisoras con señales más débiles.

Seek mode (modo de búsqueda)

Es posible cambiar el ajuste de la sintonización por búsqueda a búsqueda de emisoras digitales (**Seek HD**) y a búsqueda de todas las emisoras (**Seek ALL**) en función del estado de recepción.

1 **Pulse M.C.** para seleccionar el ajuste deseado.
Seek ALL—Seek HD

Blending (modo de recepción)

Si la calidad de recepción de una emisión digital se vuelve deficiente, esta unidad cambia automáticamente a la emisión analógica en el mismo nivel de frecuencia. Si se activa esta función, el sintonizador cambia entre emisión digital y analógica automáticamente. Si esta función no está activada, la recepción será sólo analógica.

1 **Pulse M.C.** activar o desactivar esta función.

Nota

Si **Seek mode** se ajusta en **Seek HD** y **Blending** está desactivado, el sintonizador no podrá recibir retransmisiones. En este caso, el modo de búsqueda o modo de recepción cambiará automáticamente de la siguiente manera:

- Cuando **Seek mode** se ajuste en **Seek HD**, si cambia **Blending** de activado a desactivado, **Seek mode** cambiará a **Seek ALL**.
- Cuando **Blending** está desactivado, si cambia **Seek mode** de **Seek ALL** a **Seek HD**, **Blending** cambia a activado.

CD/CD-R/CD-RW y dispositivos de almacenamiento USB

Funcionamiento básico

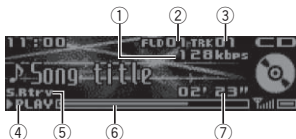

- 1 Indicador de frecuencia de muestreo/velocidad de grabación
Muestra la frecuencia de muestreo o la velocidad de grabación de la pista (archivo) actual cuando el audio comprimido se está reproduciendo.

Durante el uso de la unidad

- Al reproducir archivos AAC grabados con VBR (velocidad de grabación variable), se visualizará el valor promedio de la velocidad de grabación. Sin embargo, dependiendo del software que se haya empleado para decodificar los archivos AAC, es posible que aparezca además **VBR**.
- 2 Indicador del número de carpeta
Muestra el número de carpeta actual cuando se reproduce un archivo audio comprimido.
- 3 Indicador de número de pista
- 4 Indicador **PLAY/PAUSE**
- 5 Indicador **S.Rtrv**
Se visualiza cuando la función Sound Retrieve está activada.
- 6 Tiempo de canción (barra de progreso)
- 7 Indicador de tiempo de reproducción

Reproducción de un CD/CD-R/CD-RW

1 **Inserte el disco en la ranura de carga de discos con el lado de la etiqueta hacia arriba.**

Expulsión de un CD/CD-R/CD-RW

1 **Pulse ▲ (expulsar).**

Reproducción de canciones de un dispositivo de almacenamiento USB

- 1 **Conecte el dispositivo de almacenamiento USB mediante el cable USB.**
- Utilice un cable USB para conectar el dispositivo de almacenamiento USB a la unidad.

Detención de la reproducción de archivos en un dispositivo de almacenamiento USB

- Puede desconectar el dispositivo de almacenamiento USB en cualquier momento.

Selección de una carpeta

1 **Pulse ○ o ⊙.**

Selección de una pista

1 **Gire LEVER.**

Avance rápido o retroceso

1 **Gire y mantenga LEVER pulsado hacia la derecha o izquierda.**

Regreso a la carpeta raíz

1 **Mantenga pulsado BAND/⌂.**

Cambio entre audio comprimido y CD-DA

1 **Pulse BAND/⌂.**

Cambio entre dispositivos de memoria de reproducción

Se puede cambiar entre dispositivos de memoria de reproducción en dispositivos de almacenamiento USB con más de un dispositivo de memoria compatible con uno de almacenamiento masivo.

1 **Pulse BAND/⌂.**

- Se puede cambiar hasta 32 dispositivos de memoria diferentes.

Notas

- Al reproducir audio comprimido, no hay sonido durante el avance rápido o el retroceso.
- Desconecte los dispositivos de almacenamiento USB de la unidad cuando no los utilice.

Operaciones con el botón MIXTRAX

Activación o desactivación de MIXTRAX

Se puede utilizar esta función cuando se selecciona **USB** como fuente.

1 **Pulse MIX/DISP OFF** para activar o desactivar MIXTRAX.

- Para obtener más información sobre MIXTRAX, consulte *Sobre MIXTRAX* en la página 83.
- Para obtener más información sobre las funciones de MIXTRAX, consulte *Menú MIXTRAX* en la página 83.

Cambio de la visualización

Selección de la información de texto deseada

- **Pulse ⇄/DISP.**

Durante el uso de la unidad

Notas

- Según la versión de iTunes utilizada para grabar archivos MP3 en un disco u otro tipo de archivo de medios, es posible que los textos contenidos en el archivo de audio no se muestren correctamente si su formato es incompatible.
- Los elementos de información de texto pueden cambiar según el tipo de medio.

Selección y reproducción de archivos/pistas de la lista de nombres

Esta función está disponible si **OFF** se ajusta en **Music browse**. Para más información, consulte **Music browse** (*explorar música*) en la página 85.

1 Pulse **Q** (lista) para cambiar al modo de lista por nombre de archivo/pista.

2 Utilice **M.C.** para seleccionar el nombre del archivo deseado (o de la carpeta).

Cambio del nombre del archivo o la carpeta [1] Gire M.C.
Reproducción [1] Tras seleccionar un archivo o una pista, pulse M.C.
Visualización de una lista de los archivos (o las carpetas) de la carpeta seleccionada [1] Tras seleccionar una carpeta, pulse M.C.
Reproducción de una canción de la carpeta seleccionada [1] Tras seleccionar una carpeta, mantenga pulsado M.C.

Para buscar una canción

Se puede utilizar esta función cuando se selecciona **USB** como fuente.

Esta función está disponible si se selecciona **USB memory1** o **USB memory2** en **Music browse**. Para más información, consulte **Music browse** (*explorar música*) en la página 85.

1 Para ir al menú superior de la búsqueda de listas, pulse **Q** (lista).

2 Utilice **M.C.** para seleccionar una categoría/canción.

Cambio del nombre de la canción o la categoría [1] Gire M.C. Artists (artistas)— Albums (álbumes)— Songs (canciones)— Genres (géneros)
Reproducción [1] Tras seleccionar una canción, pulse M.C.
Visualización de una lista de canciones de la categoría seleccionada [1] Tras seleccionar una categoría, pulse M.C.
Reproducción de una canción de la categoría seleccionada [1] Tras seleccionar una categoría, mantenga pulsado M.C.
Búsqueda alfabética en las listas [1] Cuando se visualice una lista de la categoría seleccionada, pulse Q para cambiar al modo de búsqueda alfabética. [2] Haga girar M.C. para seleccionar una letra. [3] Pulse M.C. para visualizar la lista alfabética.

Notas

- Esta unidad debe crear un índice para facilitar las búsquedas por **Artists**, **Albums**, **Songs** y **Genres**. La creación de un índice para 1 000 canciones suele tardar aproximadamente 70 segundos, y recomendamos usar hasta un máximo de 3 000 canciones. Tenga en cuenta que el proceso puede llevar más tiempo para cierto tipo de archivos.

Durante el uso de la unidad

- Dependiendo del número de archivos en el dispositivo de almacenamiento USB, se puede producir un cierto retraso al mostrar una lista.
- Es posible que el teclado no responda durante la creación de un índice o lista.
- Las listas de regeneran cada vez que se enciende la unidad.

Reproducción de canciones relacionadas con la canción que se está reproduciendo

Se puede utilizar esta función cuando se selecciona **USB** como fuente.

Esta función está disponible si se selecciona **USB memory1** o **USB memory2** en **Music browse**. Para más información, consulte **Music browse** (*explorar música*) en la página 85.

Se pueden reproducir canciones de las siguientes listas:

- Lista de álbumes del artista que se está reproduciendo
- Lista de canciones del álbum que se está reproduciendo
- Lista de álbumes del género que se está reproduciendo

1 Mantenga **M.C.** pulsado para cambiar al modo de reproducción de enlace.

2 Haga girar **M.C.** para cambiar el modo y pulse para seleccionarlo.

- Artist** – Reproduce un álbum del artista que se está reproduciendo.
- Album** – Reproduce una canción del álbum que se está reproduciendo.
- Genre** – Reproduce un álbum del género que se está reproduciendo.

La canción o el álbum seleccionado se reproducirá después de la canción que se está reproduciendo en ese momento.

Notas

- Se puede cancelar la canción o el álbum seleccionado mediante funciones diferentes a la búsqueda de enlace (p. ej., avance rápido y retroceso).
- Según la canción seleccionada, pueden cortarse el final de la canción que se esté reproduciendo o el principio de la canción o del álbum seleccionados.

Ajustes de funciones

1 Pulse **M.C.** para acceder al menú principal.

2 Gire **M.C.** para cambiar la opción de menú y pulse para seleccionar **FUNCTION**.

3 Gire **M.C.** para seleccionar la función.

Una vez seleccionada, se pueden ajustar las siguientes funciones.

- Link play** no está disponible cuando se selecciona **OFF** en **Music browse**. Para más información, consulte **Music browse** (*explorar música*) en la página 85.

Play mode (repetición de reproducción)

[1] Pulse **M.C.** para seleccionar la gama de repetición de reproducción.

CD/CD-R/CD-RW

- Disc repeat** – Repite todas las pistas
 - Track repeat** – Repite la pista actual
 - Folder repeat** – Repite la carpeta actual
- Dispositivo de almacenamiento USB**
- All repeat** – Repite todos los archivos
 - Track repeat** – Repite el archivo actual
 - Folder repeat** – Repite la carpeta actual

Random mode (reproducción aleatoria)

[1] Pulse **M.C.** para activar o desactivar la reproducción aleatoria.

Link play (reproducción de enlace)

Durante el uso de la unidad

- 1 Pulse **M.C.** para mostrar el modo de ajuste.
- 2 Haga girar **M.C.** para cambiar el modo y pulse para seleccionarlo.
Para obtener más información sobre los ajustes, consulte *Reproducción de canciones relacionadas con la canción que se está reproduciendo* en la página anterior.

Pause (pausar)

- 1 Pulse **M.C.** para pausar o reanudar.

Sound Retriever (recuperador de sonido)

Mejora automáticamente el audio comprimido y restaura el sonido óptimo.

- 1 Pulse **M.C.** para seleccionar el ajuste deseado.
1—2—**OFF** (desactivado)
1 es efectivo para tasas de compresión baja, y 2 para tasas de compresión alta.

iPod

Funcionamiento básico

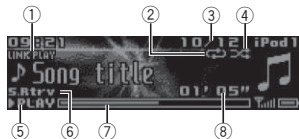

- 1 Indicador **LINK PLAY**
- 2 Indicador de repetición
- 3 Indicador del número de canción
- 4 Indicador de selección aleatoria
- 5 Indicador **PLAY/PAUSE**
- 6 Indicador **S.Rtrv**
Se visualiza cuando la función Sound Retriever está activada.
- 7 Tiempo de canción (barra de progreso)
- 8 Indicador de tiempo de reproducción

Reproducción de canciones en un iPod

- 1 Conecte un iPod al cable USB utilizando un conector del Dock del iPod.

Selección de una pista (capítulo)

- 1 Gire **LEVER**.

Avance rápido o retroceso

- 1 Gire y mantenga **LEVER** pulsado hacia la derecha o izquierda.

Selección de un álbum

- 1 Pulse **⏪** o **⏩**.

Notas

- El iPod no puede encenderse o apagarse cuando el modo de control está ajustado en **Ctrl Audio**.
- Desconecte los auriculares del iPod antes de conectarlo a esta unidad.
- El iPod se apagará aproximadamente dos minutos después de que la llave de encendido del automóvil se ponga en OFF.

Operaciones con el botón MIXTRAX

Activación o desactivación de MIXTRAX

- 1 Pulse **MIX/DISP OFF** para activar o desactivar MIXTRAX.
 - Para obtener más información sobre MIXTRAX, consulte *Sobre MIXTRAX* en la página 83.
 - Para obtener más información sobre las funciones de MIXTRAX, consulte *Menú MIXTRAX* en la página 83.

Cambio de la visualización

Selección de la información de texto deseada

- Pulse **↔/DISP**.

Durante el uso de la unidad

Para buscar una canción

1 Para ir al menú superior de la búsqueda de listas, pulse **⌘** (lista).

2 Utilice **M.C.** para seleccionar una categoría/canción.

Cambio del nombre de la canción o la categoría

- 1 Gire **M.C.**
Playlists (listas de reproducción)—**Artists** (intérpretes)—**Albums** (álbumes)—**Songs** (canciones)—**Podcasts** (podcasts)—**Genres** (géneros)—**Composers** (compositores)—**Audiobooks** (audiolibros)

Reproducción

- 1 Tras seleccionar una canción, pulse **M.C.**

Visualización de una lista de canciones de la categoría seleccionada

- 1 Tras seleccionar una categoría, pulse **M.C.**

Reproducción de una canción de la categoría seleccionada

- 1 Tras seleccionar una categoría, mantenga pulsado **M.C.**

Búsqueda alfabética en las listas

- 1 Cuando se visualice una lista de la categoría seleccionada, pulse **⌘** para cambiar al modo de búsqueda alfabética.
 - 2 Haga girar **M.C.** para seleccionar una letra.
 - 3 Pulse **M.C.** para visualizar la lista alfabética.

Notas

- Es posible reproducir listas creadas con el programa MusicSphere. Dicho programa estará disponible en nuestro sitio web.
- Las listas de reproducción creadas con el programa MusicSphere se muestran de forma abreviada.

Reproducción de canciones relacionadas con la canción que se está reproduciendo

Se pueden reproducir canciones de las siguientes listas:

- Lista de álbumes del artista que se está reproduciendo
- Lista de canciones del álbum que se está reproduciendo
- Lista de álbumes del género que se está reproduciendo

1 Mantenga pulsado **⌘** para cambiar al modo de reproducción de enlace.

2 Haga girar **M.C.** para cambiar el modo y pulse para seleccionarlo.

- **Artist** – Reproduce un álbum del artista que se está reproduciendo.
- **Album** – Reproduce una canción del álbum que se está reproduciendo.
- **Genre** – Reproduce un álbum del género que se está reproduciendo.

La canción o el álbum seleccionado se reproducirá después de la canción que se esté reproduciendo en ese momento.

Notas

- Se puede cancelar la canción o el álbum seleccionado mediante funciones diferentes a la búsqueda de enlace (p. ej., avance rápido y retroceso).
- Según la canción seleccionada, pueden cortarse el final de la canción que se esté reproduciendo o el principio de la canción o del álbum seleccionados.

Uso de la función iPod de la unidad desde el iPod

La función iPod de esta unidad se puede controlar desde el iPod conectado.

Durante el uso de la unidad

Ctrl iPod no es compatible con los siguientes modelos de iPod:

- iPod nano 1ª generación
- iPod con vídeo

● Pulse **BAND/⏮** para cambiar el modo de control.

- **Ctrl iPod** – La función iPod de esta unidad se puede utilizar desde el iPod conectado.
- **Ctrl Audio** – La función iPod de esta unidad se puede controlar desde esta unidad.

Notas

- Al cambiar el modo de control a **Ctrl iPod**, se pausa la reproducción de la canción. Utilice el iPod para reanudar la reproducción.
- Las siguientes operaciones estarán disponibles en esta unidad aunque se ajuste el modo de control en **Ctrl iPod**.
 - Pausa
 - Avance rápido/retroceso
 - Selección de una canción (capítulo)
- El volumen solo se puede controlar desde esta unidad.

Ajustes de funciones

1 Pulse **M.C.** para acceder al menú principal.

2 Gire **M.C.** para cambiar la opción de menú y pulse para seleccionar **FUNCTION**.

3 Gire **M.C.** para seleccionar la función.

Una vez seleccionado, se pueden ajustar las siguientes funciones.

- **Play mode. Shuffle mode. Shuffle all. Link play** y **Audiobooks** no están disponibles cuando se selecciona **Ctrl iPod** en el modo de control. Para más información, consulte *Uso de la función iPod de la unidad desde el iPod* en la página anterior.

Play mode (repetición de reproducción)

- 1 Pulse **M.C.** para seleccionar la gama de repetición de reproducción.
 - **Repeat One** – Repite la canción actual
 - **Repeat All** – Repite todas las canciones de la lista seleccionada
- Cuando el modo de control se ha ajustado en **Ctrl iPod**, el intervalo de repetición de reproducción será el mismo que el que se ajustó para el iPod conectado.

Shuffle mode (reproducción aleatoria)

- 1 Pulse **M.C.** para seleccionar el ajuste deseado.
 - **Shuffle Songs** – Reproduce canciones siguiendo un orden aleatorio dentro de la lista.
 - **Shuffle Albums** – Reproduce canciones siguiendo un orden aleatorio dentro del álbum.
 - **Shuffle OFF** – Cancela la reproducción aleatoria.

Shuffle all (reproducción aleatoria de todas las canciones)

- 1 Pulse **M.C.** para activar la función de reproducción aleatoria de todas las canciones (shuffle all). Para desactivar **Shuffle all**, seleccione **Shuffle OFF** en **Shuffle mode**. Para más información, consulte **Shuffle mode** (reproducción aleatoria) en esta página.

Link play (reproducción de enlace)

- 1 Pulse **M.C.** para mostrar el modo de ajuste.
- 2 Haga girar **M.C.** para cambiar el modo y pulse para seleccionarlo. Para obtener más información sobre los ajustes, consulte *Reproducción de canciones relacionadas con la canción que se está reproduciendo* en la página anterior.

Pause (pausar)

Durante el uso de la unidad

- 1 Pulse **M.C.** para pausar o reanudar.

Audiobooks (velocidad del audiolibro)

- 1 Pulse **M.C.** para seleccionar el ajuste deseado.
 - **Faster** – Reproducción con velocidad superior a la normal
 - **Normal** – Reproducción con velocidad normal
 - **Slower** – Reproducción con velocidad inferior a la normal

Tags transfer (Transferencia de etiquetas)

Transfiera la información de las etiquetas de la fuente del sintonizador.

- 1 Pulse **M.C.** para mostrar el modo de ajuste.
- 2 Pulse **M.C.** para cambiar a **YES**.
- 3 Pulse **M.C.** para seleccionarlo. La información etiquetada se transfiere al iPod.

Sound Retriever (recuperador de sonido)

- 1 Pulse **M.C.** para seleccionar el ajuste deseado.
 - 1—2—**OFF** (desactivado)
- 1 es efectivo para tasas de compresión baja, y 2 para tasas de compresión alta.

- Las operaciones avanzadas que exigen concentración, como marcar números en la pantalla, usar el directorio de teléfonos, etc., están prohibidas mientras se conduce. De tenga su vehículo en un lugar seguro cuando tenga que utilizar estas funciones avanzadas.
- Estacione siempre el vehículo en un lugar seguro y ponga el freno de mano para realizar esta operación.

Configuración de la función manos libres

Antes de poder hacer uso de la función manos libres, deberá configurar la unidad para su utilización con el teléfono móvil.

- 1 Conexión
 - Utilice el menú de conexión del teléfono Bluetooth. Consulte *Funcionamiento del menú de conexión* en la página siguiente.
- 2 Ajustes de funciones
 - Utilice el menú de funciones del teléfono Bluetooth. Consulte *Funcionamiento del menú del teléfono* en la página 78.

Funcionamiento básico

- Realización de una llamada telefónica
- Consulte *Funcionamiento del menú del teléfono* en la página 78.



- Atender una llamada entrante
- 1 Cuando reciba una llamada, pulse .

- Finalización de una llamada
- 1 Pulse .

- Rechazo de una llamada entrante
- 1 Cuando reciba una llamada, mantenga pulsado .

- Atender una llamada en espera
- 1 Cuando reciba una llamada, pulse .

Durante el uso de la unidad

Cambio entre los interlocutores de llamadas en espera [1] Pulse M.C.
Cancelación de una llamada en espera [1] Mantenga pulsado  .
Ajuste del volumen de escucha del interlocutor [1] Pulse LEVER mientras habla por teléfono. • Si el modo privado está activado, esta función no está disponible.
Activación y desactivación del modo privado [1] Pulse BAND/  mientras habla por teléfono.
Cambio de la visualización de información [1] Pulse DISP mientras habla por teléfono.

Notas

- Si en el teléfono móvil está seleccionado el modo privado, puede que la función de manos libres no esté disponible.
- El tiempo estimado de la llamada aparece en la pantalla (esto puede diferir ligeramente del tiempo de llamada real).

Uso del reconocimiento de voz

Esta característica se puede utilizar en un iPod equipado con reconocimiento de voz que esté conectado, mediante Bluetooth, con la fuente iPod o BT Audio.

- **Mantenga pulsado M.C. para cambiar al modo de reconocimiento de voz.**

Notas

- Para más información sobre las características de reconocimiento de voz, compruebe el manual del iPod que esté utilizando.
- Es posible que algunos comandos no estén disponibles en esta unidad.

Funcionamiento del menú de conexión

Importante

- Estacione siempre el vehículo en un lugar seguro y ponga el freno de mano para realizar esta operación.
- Los dispositivos conectados no se podrán utilizar correctamente si hay más de un dispositivo Bluetooth conectado al mismo tiempo (p. ej., un teléfono y un reproductor de audio conectados simultáneamente).

1 Mantenga pulsado para mostrar el menú de conexión.

- No se puede realizar este paso durante una llamada.

2 Gire M.C. para seleccionar la función.

Una vez seleccionado, se pueden ajustar las siguientes funciones.

Device list (conexión o desconexión de un dispositivo desde la lista de dispositivos)

- Si no hay seleccionado ningún dispositivo de la lista, esta función no estará disponible.
- [1] Pulse **M.C.** para mostrar el modo de ajuste.
- [2] Gire **M.C.** para seleccionar el nombre del dispositivo que desee conectar o desconectar.
 - Mantenga pulsado **M.C.** para cambiar la dirección del dispositivo Bluetooth y el nombre del dispositivo.
- [3] Pulse **M.C.** para conectar o desconectar el dispositivo seleccionado. Cuando se establezca la conexión, se visualizará **Connected**.

Delete device (eliminación de un dispositivo de la lista)

Durante el uso de la unidad

- Si no hay seleccionado ningún dispositivo de la lista, esta función no estará disponible.
- [1] Pulse **M.C.** para mostrar el modo de ajuste.
- [2] Gire **M.C.** para seleccionar el nombre del dispositivo que desee eliminar.
 - Mantenga pulsado **M.C.** para cambiar la dirección del dispositivo Bluetooth y el nombre del dispositivo.
- [3] Pulse **M.C.** para visualizar **Delete YES**.
- [4] Pulse **M.C.** para eliminar la información del dispositivo de la lista.
- No apague el motor mientras se esté utilizando esta función.

Add device (conexión de un nuevo dispositivo)

- [1] Pulse **M.C.** para comenzar la búsqueda.
 - Para cancelar, pulse **M.C.** mientras se realiza la búsqueda.
 - Si la unidad no puede encontrar ningún teléfono móvil, se mostrará **Not found**.
- [2] Gire **M.C.** para seleccionar un dispositivo de la lista.
 - Mantenga pulsado **M.C.** para cambiar la dirección del dispositivo Bluetooth y el nombre del dispositivo.
- [3] Pulse **M.C.** para conectar el dispositivo seleccionado.
 - Para completar la conexión, verifique el nombre del dispositivo (**Pioneer BT Unit**). En caso necesario, introduzca el código PIN en su dispositivo.
 - El ajuste predefinido del código PIN es **0000**; este código se puede modificar.
 - En la pantalla de esta unidad verá un número de 6 dígitos que desaparece una vez establecida la conexión.
 - Si no puede completar la conexión utilizando esta unidad, utilice el dispositivo para conectarlo a la misma.
 - Si ya hay tres dispositivos emparejados, aparecerá **Device Full** y no se podrá emplear esta función. En este caso, elimine primero un dispositivo emparejado.

Auto connect (conexión automática con un dispositivo Bluetooth)

- [1] Pulse **M.C.** para activar o desactivar la conexión automática.

Visibility (ajuste de la visibilidad de esta unidad)

Se puede activar la visibilidad de Bluetooth para que otras unidades puedan descubrir la unidad.

- [1] Pulse **M.C.** para activar o desactivar la visibilidad de esta unidad.

Pin code input (introducción del código PIN)

Durante el uso de la unidad

Debe introducir el código PIN en su teléfono para verificar la conexión. El código predefinido es **0000**, aunque puede cambiarlo con esta función.

- 1 Pulse **M.C.** para mostrar el modo de ajuste.
- 2 Gire **M.C.** para seleccionar un número.
- 3 Pulse **M.C.** para mover el cursor a la posición siguiente.
- 4 Introduzca el código PIN y mantenga pulsado **M.C.**
 - Una vez introducido, al pulsar **M.C.** se volverá a la pantalla de introducción de código PIN y se podrá cambiar.

Device INFO (pantalla de la dirección del dispositivo Bluetooth)

- 1 Pulse **M.C.** para mostrar el modo de ajuste.
- 2 Pulse **M.C.** para seleccionar el ajuste deseado. Nombre del dispositivo—dirección del dispositivo Bluetooth

Funcionamiento del menú del teléfono

🔔 Importante

Estacione siempre el vehículo en un lugar seguro y ponga el freno de mano para realizar esta operación.

1 Pulse **M.C.** para mostrar el menú del teléfono.

2 Gire **M.C.** para seleccionar la función.

Una vez seleccionado, se pueden ajustar las siguientes funciones.

Missed calls (historial de llamadas perdidas)
Dialed calls (historial de llamadas marcadas)
Received calls (historial de llamadas recibidas)

- 1 Pulse **M.C.** para mostrar la lista de números de teléfono.
- 2 Gire **M.C.** para seleccionar un número de teléfono o un nombre.
- 3 Pulse **M.C.** para hacer una llamada.
 - Para visualizar los detalles del contacto seleccionado, mantenga pulsado **M.C.**

PhoneBook (directorio de teléfonos)

- Al conectar el teléfono, se deberán transferir automáticamente los contactos del mismo. Si no, utilice el menú del teléfono para transferirlos. La visibilidad de la unidad deberá estar activada cuando utilice el menú del teléfono. Consulte **Visibility** (*ajuste de la visibilidad de esta unidad*) en la página anterior.

- 1 Pulse **M.C.** para visualizar **ABC Search** (lista alfabética).
- 2 Gire **M.C.** para seleccionar la primera letra del nombre que está buscando.
- 3 Pulse **M.C.** para seleccionar una lista de nombres registrados.
- 4 Gire **M.C.** para seleccionar el nombre que está buscando.
- 5 Pulse **M.C.** para mostrar la lista de números de teléfono.
- 6 Gire **M.C.** para seleccionar el número de teléfono al que desea llamar.
- 7 Pulse **M.C.** para hacer una llamada.

Phone Function (función del teléfono)

Se puede ajustar **Auto answer**, **Ring tone** y **PH.B. Name view** en este menú. Para más información, consulte *Función y operación* en esta página.

Durante el uso de la unidad

Función y operación

1 Muestre Phone Function.

Consulte **Phone Function** (*función del teléfono*) en esta página.

2 Pulse M.C. para visualizar el menú de funciones.

3 Gire M.C. para seleccionar la función.

Una vez seleccionado, se pueden ajustar las siguientes funciones.

Auto answer (respuesta automática)

- 1 Pulse **M.C.** para activar o desactivar la respuesta automática.

Ring tone (selección del tono de llamada)

- 1 Pulse **M.C.** para activar o desactivar el tono de llamada.

PH.B. Name view (visualización de nombres del directorio de teléfonos)

- 1 Pulse **M.C.** para invertir el orden de los nombres del directorio de teléfonos.

Audio Bluetooth

🔔 Importante

- Según el reproductor de audio Bluetooth conectado a esta unidad, las operaciones disponibles se limitan a los dos niveles siguientes:
 - Perfil A2DP (Advanced Audio Distribution Profile): solo se pueden reproducir canciones en su reproductor de audio. No se puede utilizar la conexión A2DP cuando se selecciona **iPod** o **Pandora** (iPhone) como fuente.
 - Perfil AVRCP (Audio/Video Remote Control Profile): puede reproducir, detener la reproducción, seleccionar canciones, etc.

- Las funciones varían según el reproductor de audio Bluetooth que esté utilizando. Consulte el manual de instrucciones de su reproductor de audio Bluetooth, así como este manual, mientras utilice su reproductor con esta unidad.
- Puesto que la señal de su teléfono móvil puede ocasionar ruido, procure no utilizarlo mientras esté escuchando canciones en su reproductor de audio Bluetooth.
- El sonido del reproductor de audio Bluetooth se silencia cuando se utiliza el teléfono.
- Cuando se está usando el reproductor de audio Bluetooth, no se puede conectar a un teléfono Bluetooth automáticamente.
- La reproducción continúa incluso al cambiar de su reproductor de audio Bluetooth a otra fuente mientras escucha una canción.
- Según el tipo de reproductor de audio Bluetooth que haya conectado a esta unidad, es posible que la pantalla de funcionamiento e información no tenga disponibles algunas de las funciones.

Ajuste de audio Bluetooth

Antes de que pueda utilizar la función de audio Bluetooth deberá configurar la unidad para el uso con su reproductor de audio Bluetooth. Deberá conectar la unidad con un dispositivo de audio Bluetooth.

- 1 Conexión
 Utilice el menú de conexión del teléfono Bluetooth. Consulte *Funcionamiento del menú de conexión* en la página anterior.

Durante el uso de la unidad

Funcionamiento básico



- ① Nombre del dispositivo
Muestra el nombre del dispositivo del reproductor de audio Bluetooth conectado.
- ② Indicador de número de pista
- ③ Indicador **PLAY/PAUSE**
- ④ Indicador **S.Trvr**
Se visualiza cuando la función Sound Retriever está activada.
- ⑤ Tiempo de canción (barra de progreso)
- ⑥ Indicador de tiempo de reproducción

Avance rápido o retroceso
<input type="checkbox"/> Gire y mantenga LEVER pulsado hacia la derecha o izquierda.
Selección de una pista
<input type="checkbox"/> Gire LEVER .
Pausa e inicio de la reproducción
<input type="checkbox"/> Pulse BAND/ .

Cambio de la visualización

Selección de la información de texto deseada

- Pulse **⇐/DISP**.

Nota

Dependiendo del dispositivo, puede cambiarse la información de texto.

Ajustes de funciones

- 1 Pulse **M.C.** para acceder al menú principal.

- 2 Gire **M.C.** para cambiar la opción de menú y pulse para seleccionar **FUNCTION**.

- 3 Gire **M.C.** para seleccionar la función. Una vez seleccionado, se pueden ajustar las siguientes funciones.

Play (reproducir)

- Pulse **M.C.** para comenzar la reproducción.

Stop (detener)

- Pulse **M.C.** para detener la reproducción.

Pause (pausar)

- Pulse **M.C.** para pausar o reanudar.

Random (reproducción aleatoria)

- Pulse **M.C.** para activar o desactivar la reproducción aleatoria.
 - Es posible que esta función no esté disponible según el tipo de reproductor de audio Bluetooth conectado.
 - El intervalo de reproducción aleatoria varía según el reproductor de audio Bluetooth que se esté utilizando.

Repeat (repetición de reproducción)

- Pulse **M.C.** para seleccionar la gama de repetición de reproducción.
 - Es posible que esta función no esté disponible según el tipo de reproductor de audio Bluetooth conectado.
 - El intervalo de reproducción de repetición varía según el reproductor de audio Bluetooth que se esté utilizando.

Sound Retriever (recuperador de sonido)

- Pulse **M.C.** para seleccionar el ajuste deseado.
 - 1—2—**OFF** (desactivado)
 - 1 es efectivo para tasas de compresión baja, y 2 para tasas de compresión alta.

Durante el uso de la unidad

Uso de aplicaciones para teléfonos inteligentes

Importante

El uso de aplicaciones de terceros puede implicar o necesitar la puesta a disposición de información de identificación personal, bien mediante la creación de una cuenta de usuario o de algún otro modo, y, para ciertas aplicaciones, la puesta a disposición de datos de geoubicación.

TODAS LAS APLICACIONES DE TERCEROS SON RESPONSABILIDAD EXCLUSIVA DE LOS PROVEEDORES, INCLUIDAS SIN LIMITACIÓN LA RECOPIACIÓN Y LA SEGURIDAD DE LOS DATOS DE USUARIO Y LAS PRÁCTICAS DE PRIVACIDAD. AL ACCEDER A APLICACIONES DE TERCEROS, USTED SE MANIFIESTA DE ACUERDO EN REVISAR LOS TÉRMINOS DE SERVICIO Y LAS POLÍTICAS DE PRIVACIDAD DE LOS PROVEEDORES. SI NO ESTÁ DE ACUERDO CON LOS TÉRMINOS O LAS POLÍTICAS DE ALGÚN PROVEEDOR O NO CONSIENTE EL USO DE DATOS DE GEOUBICACIÓN DONDE SEA APLICABLE, NO UTILICE ESTAS APLICACIONES DE TERCEROS.

Información para la compatibilidad de teléfonos inteligentes

Los siguientes dispositivos son compatibles con esta función:

- iPhone y iPod touch
En esta sección, se utiliza el término "iPhone" para denominar tanto a iPod como a iPhone.
- Dispositivo Android™

Para usuarios de iPhone

- Utilice un cable USB Pioneer para conectar un iPhone.

Para usuarios de dispositivos Android

- El dispositivo es compatible con SPP (Perfil de Puerto de Serie) y A2DP (Perfil de Distribución de Audio Avanzado).

El dispositivo está conectado a la unidad a través de Bluetooth.

No se garantiza la compatibilidad con todos los dispositivos Android.

Para más información sobre la compatibilidad del dispositivo Android con la unidad, consulte la información de nuestra página web.

Notas

- Compruebe nuestro sitio web para ver una lista de aplicaciones de teléfonos inteligentes compatibles con esta unidad.
- Pioneer no se responsabiliza de cualquier problema que pueda surgir a causa de un contenido incorrecto o defectuoso de la aplicación.
- El contenido y funcionamiento de las aplicaciones compatibles son responsabilidad de los proveedores de las mismas.

Uso de Pandora®

IMPORTANTE:

Requisitos para acceder a Pandora mediante los productos de audio/vídeo para automóvil de Pioneer:

- Compatibilidad con iPhone
iPhone de Apple (primera generación), iPhone 3G, iPhone 3GS, iPhone 4, iPhone 4S, iPod touch 1G, iPod touch 2G, iPod touch 3G o iPod touch 4G (versión de firmware 3.0 o superior)
Algunas versiones del firmware para iPhone pueden no ser compatibles con la aplicación Pandora. En tal caso, actualice el firmware a una versión que sea compatible con Pandora.
- La última versión de la aplicación de Pandora, descargada en su dispositivo (busque "Pandora" en el App Store de Apple iTunes).

Durante el uso de la unidad

- Una cuenta activa en Pandora (desde Pandora puede obtener su cuenta gratuita o de pago, creando una cuenta gratuita online en <http://www.pandora.com/register> o a través de la aplicación de Pandora para el iPhone).
- Plan de datos.
Nota: si el plan de datos para su iPhone no incluye transferencia ilimitada de datos, pueden aplicarse cargos adicionales por parte de su proveedor para acceder a Pandora a través de las redes 3G y/o EDGE.
- Conexión a Internet a través de 3G, EDGE o una red Wi-Fi.
- Cable adaptador Pioneer opcional para conectar su iPhone a los productos de audio/vídeo para automóvil de Pioneer.

Limitaciones:

- El acceso al servicio de Pandora dependerá de si su móvil y/o la red Wi-Fi permiten que su dispositivo se conecte a internet.
- La posibilidad de conectarse a Pandora de los productos de audio/vídeo para automóvil de Pioneer puede cambiar sin previo aviso y podría verse afectada por lo siguiente: problemas de compatibilidad con futuras versiones de firmware del iPhone, problemas de compatibilidad con futuras versiones de firmware de la aplicación de Pandora para iPhone, cambios en el servicio de música Pandora realizados por Pandora o interrupción del servicio de música de Pandora por Pandora.
- Hay funciones de Pandora que no están disponibles cuando se accede al servicio a través de los productos de audio/vídeo para automóvil de Pioneer, incluyendo, pero no limitadas a, la creación de nuevas estaciones, eliminación de estaciones, envío de estaciones por correo electrónico, compra de canciones desde iTunes, visualización de información de texto adicional, iniciar sesión en Pandora y ajustar la calidad de audio de la red móvil.

El servicio de música Pandora Internet Radio no está asociado con Pioneer. Encontrará más información en <http://www.pandora.com>.

Es posible utilizar Pandora conectando un iPhone que tenga instalada la aplicación de Pandora.

Procedimiento de inicio para usuarios de iPhone

1 Conecte un iPhone al cable USB utilizando un conector del Dock del iPhone.

2 Seleccione Wired en APP CONNECT MODE. Para obtener más información, consulte APP CONNECT MODE (configuración del modo de conexión de aplicación) en la página 85.

3 Cambie la fuente a Pandora.

4 Inicie la aplicación en el teléfono inteligente y ejecute la reproducción.

Procedimiento de inicio para usuarios de Android

El dispositivo tiene un Android OS 2.2 o posterior.

1 Conecte su dispositivo Android a la unidad utilizando la tecnología inalámbrica Bluetooth. Para más información, consulte Funcionamiento del menú de conexión en la página 77.

2 Seleccione Bluetooth en APP CONNECT MODE. Para obtener más información, consulte APP CONNECT MODE (configuración del modo de conexión de aplicación) en la página 85.

Durante el uso de la unidad

3 Cambie la fuente a Pandora.

La aplicación del teléfono inteligente comenzará automáticamente. Si el inicio falla, siga las instrucciones en pantalla para intentar solucionar el problema.

Funcionamiento básico

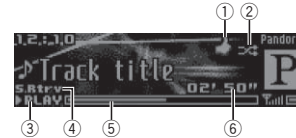

① Indicador de voto positivo/negativo

② Indicador de selección aleatoria

③ Indicador PLAY/PAUSE

④ Indicador S.Rtrv

Se visualiza cuando la función Sound Retriever está activada.

⑤ Tiempo de canción (barra de progreso)

⑥ Indicador de tiempo de reproducción

Dar un voto positivo

① Pulse **▲** para dar un voto positivo a la pista que se está reproduciendo.

Dar un voto negativo

① Pulse **▼** para dar un voto negativo a la canción que se está reproduciendo y avanzar a la siguiente canción.

Saltar pistas

① Gire LEVER a la derecha.

Cambio de la visualización

Selección de la información de texto deseada

- Pulse **⇐/DISP**.

Notas

- Dependiendo de la emisora, puede cambiarse la información de texto.
- Debido a restricciones de licencia de música, Pandora limita el número total de saltos por hora.

Selección y reproducción de la lista de emisoras/selección aleatoria

La pantalla mostrada en esta unidad puede no ser la misma que la mostrada en el dispositivo conectado.

1 Pulse **Q (lista) para cambiar al modo de lista de emisoras/selección aleatoria.**

2 Utilice M.C. para seleccionar la selección aleatoria o la emisora deseada.

Cambio del criterio de ordenación

① Pulse **Q** (lista).

- **ABC** – Los elementos de la lista se ordenan alfabéticamente
- **DATE** – Los elementos de la lista se ordenan por fecha de creación

Cambio de selección aleatoria o de emisoras

① Gire **M.C.**

Reproducción

① Cuando está seleccionada la selección aleatoria o la emisora, pulse **M.C.**

Ajustes de funciones

1 Pulse M.C. para acceder al menú principal.

2 Gire M.C. para cambiar la opción de menú y pulse para seleccionar FUNCTION.

Durante el uso de la unidad

3 Gire M.C. para seleccionar la función.

Una vez seleccionado, se pueden ajustar las siguientes funciones.

Bookmark (favoritos)

- 1 Pulse **M.C.** para guardar la información de pista.

Pause (pausar)

- 1 Pulse **M.C.** para pausar o reanudar.

Sound Retriever (recuperador de sonido)

- 1 Pulse **M.C.** para seleccionar el ajuste deseado.
 - 1—2—OFF (desactivado)
 - 1 es efectivo para tasas de compresión baja, y 2 para tasas de compresión alta.

Uso de otras aplicaciones

Puede utilizar esta unidad para ejecutar la reproducción de streaming y controlar las pistas en aplicaciones de teléfono inteligente o exclusivamente para la reproducción de streaming.

Procedimiento de inicio para usuarios de iPhone

1 Conecte un iPhone al cable USB utilizando un conector del Dock del iPhone.

2 Seleccione **Wired en APP CONNECT MODE**. Para obtener más información, consulte **APP CONNECT MODE (configuración del modo de conexión de aplicación)** en la página 85.

3 Cambie la fuente a **Apps**.

4 Inicie la aplicación en el teléfono inteligente y ejecute la reproducción.

Procedimiento de inicio para usuarios de Android

1 Conecte su dispositivo Android a la unidad utilizando la tecnología inalámbrica Bluetooth. Para más información, consulte **Funcionamiento del menú de conexión** en la página 77.

2 Seleccione **Bluetooth en APP CONNECT MODE**. Para obtener más información, consulte **APP CONNECT MODE (configuración del modo de conexión de aplicación)** en la página 85.

3 Cambie la fuente a **Apps**.

4 Inicie la aplicación en el teléfono inteligente y ejecute la reproducción.

Funcionamiento básico



- 1 Nombre de la aplicación
- 2 Indicador **PLAY/PAUSE**
- 3 Indicador **S.Rtrv**
Se visualiza cuando la función Sound Retriever está activada.
- 4 Tiempo de canción (barra de progreso)
- 5 Indicador de tiempo de reproducción

Selección de una pista

- 1 Gire **LEVER**.

Avance rápido o retroceso

- 1 Gire y mantenga **LEVER** pulsado hacia la derecha o izquierda.

Durante el uso de la unidad

Cambio de la visualización

Selección de la información de texto deseada

- Pulse **↔/DISP**.

Nota

La información de la canción puede no mostrarse correctamente en versiones de iOS anteriores a 5.0.

Ajustes de funciones

1 Pulse **M.C.** para acceder al menú principal.

2 Gire **M.C.** para cambiar la opción de menú y pulse para seleccionar **FUNCTION**.

3 Gire **M.C.** para seleccionar la función.

Una vez seleccionado, se pueden ajustar las siguientes funciones.

Pause (pausar)

- 1 Pulse **M.C.** para pausar o reanudar.

Sound Retriever (recuperador de sonido)

- 1 Pulse **M.C.** para seleccionar el ajuste deseado.
 - 1—2—OFF (desactivado)
 - 1 es efectivo para tasas de compresión baja, y 2 para tasas de compresión alta.

Ajustes de audio



1 Pulse **M.C.** para acceder al menú principal.

2 Gire **M.C.** para cambiar la opción de menú y pulse para seleccionar **AUDIO**.

3 Gire **M.C.** para seleccionar la función de audio.

Una vez seleccionado, se pueden ajustar las siguientes funciones de audio.

- Se puede ajustar la frecuencia de corte y el nivel de salida cuando la salida de subgraves está activada.
- **SLA** no está disponible si se ha seleccionado **FM** como fuente.

Fader/Balance (ajuste del fader/balance)

- 1 Pulse **M.C.** para mostrar el modo de ajuste.
- 2 Pulse **M.C.** para cambiar entre fader (delantera/trasera) y balance (izquierdo/derecho).
- 3 Gire **M.C.** para ajustar el balance entre los altavoces delanteros/traseros.
Gire **M.C.** para ajustar el balance de los altavoces izquierdo o derecho.

Preset EQ (recuperación de ecualizador)

- 1 Pulse **M.C.** para mostrar el modo de ajuste.
- 2 Gire **M.C.** para seleccionar una curva de ecualización.

Powerful—Natural—Vocal—Custom1—Custom2—Flat—SuperBass

G.EQ (ajuste de ecualizador)

Durante el uso de la unidad

Puede configurar el ajuste de la curva de ecualización seleccionado según lo desee. Los ajustes de la curva de ecualización configurados se guardan en **Custom1** o en **Custom2**.

- **Custom1** se puede ajustar por separado para cada fuente, no obstante, cada una de las combinaciones siguientes se ajustan igual automáticamente.

- **USB iPod, Pandora** (iPhone) y **Apps** (iPhone)

- **BT Audio, Pandora** (Android) y **Apps** (Android)

- **Custom2** es una configuración compartida que se utiliza para todas las fuentes.

- 1 Pulse **M.C.** para mostrar el modo de ajuste.
- 2 Pulse **M.C.** para desplazarse entre las siguientes opciones:
Banda de ecualización—Nivel de ecualización
- 3 Gire **M.C.** para seleccionar el ajuste deseado.
Banda de ecualización: **100Hz—315Hz—1.25kHz—3.15kHz—8kHz**
Nivel de ecualización: **+6 a -6**

Loudness (sonoridad)

La sonoridad compensa las deficiencias en los intervalos de frecuencias bajas y altas cuando se escucha a un volumen bajo.

- 1 Pulse **M.C.** para mostrar el modo de ajuste.
- 2 Pulse **M.C.** para activar o desactivar la sonoridad.
- 3 Gire **M.C.** para seleccionar el ajuste deseado.
Low (bajo)—**Mid** (medio)—**High** (alto)

Subwoofer1 (ajuste de subgraves activado/desactivado)

Esta unidad está equipada con una salida de subgraves que se puede activar o desactivar.

- 1 Pulse **M.C.** para mostrar el modo de ajuste.
- 2 Pulse **M.C.** para activar o desactivar la salida de subgraves.
- 3 Gire **M.C.** para seleccionar la fase de la salida de subgraves.
Gire **M.C.** a la izquierda para seleccionar la fase inversa y **Reverse** se visualiza en la pantalla. Gire **M.C.** a la derecha para seleccionar la fase normal y **Normal** aparece en la pantalla.

Subwoofer2 (ajuste de subgraves)

Solo las frecuencias más bajas que aquellas en el intervalo seleccionado se generan por el altavoz de subgraves.

- 1 Pulse **M.C.** para mostrar el modo de ajuste.
- 2 Pulse **M.C.** para desplazarse entre la frecuencia de corte y el nivel de salida del altavoz de subgraves.
- 3 Gire **M.C.** para seleccionar la frecuencia de corte.
50Hz—63Hz—80Hz—100Hz—125Hz
- 4 Gire **M.C.** para ajustar el nivel de salida del altavoz de subgraves.
Se visualiza **+6 a -24** mientras se aumenta o disminuye el nivel.

Base Booster (intensificación de graves)

- 1 Pulse **M.C.** para mostrar el modo de ajuste.
- 2 Gire **M.C.** para seleccionar el nivel que desee.
Se visualiza **0 a +6** mientras se aumenta o disminuye el nivel.

HPF (ajuste del filtro de paso alto)

Durante el uso de la unidad

Cuando no desee que se generen los sonidos bajos del intervalo de frecuencias de salida de subgraves a través de los altavoces delanteros o traseros, active el filtro de paso alto (HPF). Solo las frecuencias más altas que aquellas del intervalo seleccionado se generan a través de los altavoces delanteros o traseros.

- 1 Pulse **M.C.** para mostrar el modo de ajuste.
- 2 Pulse **M.C.** para activar o desactivar el filtro de paso alto.
- 3 Gire **M.C.** para seleccionar la frecuencia de corte.
50Hz—63Hz—80Hz—100Hz—125Hz

SLA (ajuste del nivel de fuente)

SLA (ajuste del nivel de fuente) le permite ajustar el nivel de volumen de cada fuente para evitar cambios repentinos en el volumen cuando se cambia entre las fuentes.

- Los ajustes se basan en el nivel de volumen de FM, que se mantiene inalterado.
- El nivel del volumen de AM también se puede ajustar con esta función.
- Cada una de las combinaciones siguientes recibe el mismo ajuste automáticamente.
 - **USB iPod, Pandora** (iPhone) y **Apps** (iPhone)
 - **BT Audio, Pandora** (Android) y **Apps** (Android)

- 1 Pulse **M.C.** para mostrar el modo de ajuste.
- 2 Gire **M.C.** para ajustar el volumen de la fuente.
Gama de ajuste: de **+4 a -4**

Se puede disfrutar de distintas visualizaciones de fondo mientras se escucha cada fuente.

1 Pulse M.C. para acceder al menú principal.

2 Gire M.C. para cambiar la opción de menú y pulse para seleccionar ENTERTAINMENT.

3 Gire M.C. para seleccionar la función de entretenimiento.

Una vez seleccionado, se pueden ajustar las siguientes funciones de entretenimiento.

Background (configuración de fondo)

- 1 Pulse **M.C.** para mostrar el modo de ajuste.
- 2 Gire **M.C.** para seleccionar el ajuste deseado.
Presentación visual de fondo—género—imagen de fondo 1—imagen de fondo 2—imagen de fondo 3—imagen de fondo 4—pantalla simple—pantalla de películas—calendario
 - La pantalla para el género varía en función del género musical.
 - La visualización del género puede no funcionar correctamente dependiendo de la aplicación utilizada para codificar los archivos de audio.
- 3 Pulse **M.C.** para seleccionarlo.

Clock (configuración de visualización del reloj)

- 1 Pulse **M.C.** para seleccionar el ajuste deseado.
ON (visualización del reloj)—**Elapsed time** (visualización del tiempo transcurrido)—**OFF** (reloj apagado)

Uso de diferentes visualizaciones de fondo



Durante el uso de la unidad

Selección de la iluminación en color



1 Pulse **M.C.** para acceder al menú principal.

2 Gire **M.C.** para cambiar la opción de menú y pulse para seleccionar **ILLUMINATION**.

3 Gire **M.C.** para seleccionar la función de iluminación.

Una vez seleccionada, se pueden ajustar las siguientes funciones de iluminación.

Key Side (configuración del color del teclado)

Es posible elegir los colores de las teclas de esta unidad.

1 Pulse **M.C.** para mostrar el modo de ajuste.

2 Gire **M.C.** para seleccionar el ajuste deseado.

Se puede seleccionar cualquiera de las opciones de la lista siguiente:

- Colores predefinidos (de **White** a **Rose**)
- **Scan** (ver todos los colores)
- Paletas de colores (**Warm**, **Ambient**, **Calm**)
- **Custom** (color de iluminación personalizada)

Display Side (configuración del color de pantalla)

Es posible elegir los colores de la pantalla de esta unidad.

1 Pulse **M.C.** para mostrar el modo de ajuste.

2 Gire **M.C.** para seleccionar el ajuste deseado.

Se puede seleccionar cualquiera de las opciones de la lista siguiente:

- Colores predefinidos (de **White** a **Rose**)
- **Scan** (ver todos los colores)
- Paletas de colores (**Warm**, **Ambient**, **Calm**)
- **Custom** (color de iluminación personalizada)

Key & Display (configuración del color de pantalla y teclado)

Es posible elegir los colores de las teclas y de la pantalla de esta unidad.

1 Pulse **M.C.** para mostrar el modo de ajuste.

2 Gire **M.C.** para seleccionar el ajuste deseado.

Se puede seleccionar cualquiera de las opciones de la lista siguiente:

- Colores predefinidos (de **White** a **Rose**)
- **Scan** (ver todos los colores)
- Paletas de colores (**Warm**, **Ambient**, **Calm**)

Phone (configuración del color del teléfono)

Puede seleccionar el color de las teclas que se mostrará cuando se reciba una llamada.

1 Pulse **M.C.** para mostrar el modo de ajuste.

2 Gire **M.C.** para seleccionar el ajuste deseado.

Se puede seleccionar cualquiera de las opciones de la lista siguiente:

- **Flashing** – El color seleccionado de **Key Side** parpadeará.
- **Flash FX 1** a **Flash FX 6** – El sistema va mostrando automáticamente todos los colores disponibles para esta unidad. Seleccione el modo deseado.
- **OFF** – No cambiar el color de las teclas cuando se reciban llamadas.

Durante el uso de la unidad

Notas

- El color de **MIX/DISP OFF** no se puede cambiar.
- Al seleccionar **Scan** el sistema va mostrando automáticamente los colores predefinidos.
- Al seleccionar **Warm** el sistema va mostrando automáticamente los colores cálidos.
- Al seleccionar **Ambient** el sistema va mostrando automáticamente los colores naturales.
- Al seleccionar **Calm** el sistema va mostrando automáticamente los colores suaves.
- Para seleccionar el color personalizado que ha guardado, seleccione **Custom**.

Personalización de la iluminación en color

Es posible crear iluminación en colores personalizados tanto para **Key Side** como para **Display Side**.

1 Pulse **M.C.** para acceder al menú principal.

2 Gire **M.C.** para visualizar **ILLUMINATION** y púlselo para realizar la selección.

3 Gire **M.C.** para visualizar **Key Side** o **Display Side**. Púlselo para realizar la selección.

4 Mantenga pulsado **M.C.** hasta que el ajuste de la iluminación personalizada aparezca en la pantalla.

5 Pulse **M.C.** para seleccionar el color primario.

R (rojo)—**G** (verde)—**B** (azul)

6 Gire **M.C.** para ajustar el nivel de brillo.

Gama de ajuste: de **0** a **60**

- No puede seleccionar un nivel por debajo de **20** en **R** (rojo), **G** (verde) y **B** (azul) a la vez.

- Puede realizar la misma operación en otros colores.

Nota

No es posible crear un color de iluminación personalizado mientras está seleccionado **Scan**, **Warm**, **Ambient** o **Calm**.

Sobre MIXTRAX

La tecnología MIXTRAX se utiliza para introducir diversos efectos de sonido entre las canciones, lo que permite experimentar la música como una mezcla ininterrumpida que se complementa con una sucesión de efectos visuales y de luz.

Notas

- Según el archivo/canción, es posible que los efectos de sonido no estén disponibles.
- MIXTRAX incluye un modo de colores parpadeantes MIXTRAX que, al activarse, hace que los colores parpadeen al unísono con la pista de audio. Si piensa que esta función puede resultarle molesta mientras conduce, desactive MIXTRAX. Consulte *Operaciones con el botón MIXTRAX* en la página 73.

Menú MIXTRAX



1 Pulse **M.C.** para acceder al menú principal.

2 Gire **M.C.** para cambiar la opción de menú y pulse para seleccionar **MIXTRAX**.

3 Gire **M.C.** para seleccionar la función **MIXTRAX**.

Una vez seleccionado, pueden ajustarse las siguientes funciones de MIXTRAX. La función está activada cuando MIXTRAX está activado.

Durante el uso de la unidad

SHORT PLAYBACK (modo de reproducción corto)

Se puede seleccionar la duración del tiempo de reproducción.

- 1 Pulse **M.C.** para mostrar el modo de ajuste.
- 2 Gire **M.C.** para seleccionar el ajuste deseado.
 - 1.0 MIN** (1,0 minutos)—**1.5 MIN** (1,5 minutos)
 - 2.0 MIN** (2,0 minutos)—**2.5 MIN** (2,5 minutos)
 - 3.0 MIN** (3,0 minutos)—**Random** (aleatorio)—**OFF** (desactivado)
- Seleccione esta opción **OFF** si desea reproducir una selección de principio a fin.

FLASH AREA (área de parpadeo)

Puede seleccionar áreas para el parpadeo de colores.

- 1 Pulse **M.C.** para mostrar el modo de ajuste.
- 2 Gire **M.C.** para seleccionar el ajuste deseado.
 - Key & Display** (tecla y pantalla)—**KEY SIDE** (tecla)—**OFF** (desactivado)
- Si se selecciona **OFF** el color ajustado en **ILLUMINATION** se utiliza como color de pantalla.

Flashing Color (patrón de parpadeo)

Puede seleccionar patrones de parpadeo de colores.

- 1 Pulse **M.C.** para mostrar el modo de ajuste.
- 2 Gire **M.C.** para seleccionar el ajuste deseado.
 - Se puede seleccionar cualquiera de las opciones de la lista siguiente:
 - **Sound Level Mode Color 1 a Color 6** – Los colores parpadearán una y otra vez, sincronizados con el nivel de sonido de una canción. Seleccione el modo deseado.
 - **Low Pass Mode Color 1 a Color 6** – Los colores parpadearán una y otra vez, sincronizados con el nivel de bajos de una canción. Seleccione el modo deseado.
 - **Flashing Color Random** – El patrón para los colores parpadeantes se selecciona de manera aleatoria para cada canción a partir del modo de nivel de sonido y del modo de paso bajo.
 - **Sound Level Mode Random** – El patrón para los colores parpadeantes se selecciona para cada canción de manera aleatoria a partir del modo de nivel de sonido.
 - **Low Pass Mode Random** – El patrón para los colores parpadeantes se selecciona para cada canción de manera aleatoria a partir del modo de paso bajo.

DISP EFFECT (efecto de pantalla)

La visualización de los efectos especiales MIXTRAX se puede activar o desactivar.

- 1 Pulse **M.C.** para mostrar el modo de ajuste.
- 2 Gire **M.C.** para seleccionar el ajuste deseado.
 - MIXTRAX 1** (visualización 1 de los efectos especiales MIXTRAX)—**MIXTRAX 2** (visualización 2 de los efectos especiales MIXTRAX)—**OFF** (visualización normal)

CUT IN EFFECT (efecto de interrupción manual)

Puede activar o desactivar los efectos de MIXTRAX mientras cambia de pista manualmente.

- 1 Pulse **M.C.** para seleccionar el ajuste deseado.
 - ON** (activado)—**OFF** (desactivado)

Durante el uso de la unidad

MIX Settings (configuración MIXTRAX)

Para obtener más información, consulte *Configuración MIXTRAX* en esta página.

Notas

- El color de **MIX/DISP OFF** no se puede cambiar.
- **MIX/DISP OFF** no parpadea.

Configuración MIXTRAX

Puede cambiar la configuración de sonidos fijos y efectos de sonido.

- Puede cambiar la configuración de sonidos fijos en **MIX Fixed**.
- Puede cambiar la configuración de los efectos de sonido desde cualquiera de los siguientes menús: **LOOP EFFECT**, **Flanger EFFECT**, **Echo EFFECT** y **Crossfade EFFECT**.

1 Muestre MIX Settings.

2 Pulse M.C. para visualizar el menú de funciones.

3 Gire M.C. para seleccionar la función.

Una vez seleccionado, se pueden ajustar las siguientes funciones.

MIX Fixed (efectos de sonido de MIXTRAX)

Los sonidos fijos se pueden eliminar de los efectos de sonido de MIXTRAX.

- 1 Pulse **M.C.** para seleccionar el ajuste deseado.
 - ON** (sonidos fijos y efectos de sonido)—**OFF** (efectos de sonido)

LOOP EFFECT (efecto lazo)

El efecto lazo, que se introduce automáticamente al final de cada canción, se puede eliminar de los efectos de sonido.

- 1 Pulse **M.C.** para seleccionar el ajuste deseado.
 - ON** (activado)—**OFF** (desactivado)

Flanger EFFECT (efecto flanger)

El efecto flanger se puede eliminar de los efectos de sonido.

- 1 Pulse **M.C.** para seleccionar el ajuste deseado.
 - ON** (activado)—**OFF** (desactivado)

Echo EFFECT (efecto eco)

El efecto eco se puede eliminar de los efectos de sonido.

- 1 Pulse **M.C.** para seleccionar el ajuste deseado.
 - ON** (activado)—**OFF** (desactivado)

Crossfade EFFECT (efecto fundido cruzado)

El efecto fundido cruzado se puede eliminar de los efectos de sonido.

- 1 Pulse **M.C.** para seleccionar el ajuste deseado.
 - ON** (activado)—**OFF** (desactivado)
 - Si se selecciona **iPod** como fuente, se desactiva el efecto de fundido cruzado.

Menú del sistema



1 Pulse M.C. para acceder al menú principal.

2 Gire M.C. para cambiar la opción de menú y pulse para seleccionar SYSTEM.

3 Gire M.C. para seleccionar la función del menú del sistema.

Una vez seleccionado, se pueden ajustar las siguientes funciones del menú de sistema.

- **Pandora** no está disponible si se han seleccionado **Apps** o **APP CONNECT MODE** como fuente.

Durante el uso de la unidad

Language select (idiomas múltiples)

Para su comodidad, esta unidad tiene la opción de diferentes idiomas. Puede seleccionar el idioma deseado.

- 1 Pulse **M.C.** para seleccionar el idioma.
English—Français—Español

Calendar (ajuste de la fecha)

- 1 Pulse **M.C.** para seleccionar el segmento de la pantalla del calendario que desea ajustar.
Año—Día—Mes
- 2 Gire **M.C.**, para ajustar la fecha.

Clock (ajuste del reloj)

- 1 Pulse **M.C.** para seleccionar el segmento de la pantalla del reloj que desea ajustar.
Hora—Minuto
- 2 Gire **M.C.** para ajustar el reloj.

EngineTime alert (ajuste de pantalla de tiempo transcurrido)

Este ajuste muestra cuánto tiempo ha pasado desde que se encendió la máquina. Puede configurar un cronómetro y una alarma.

- 1 Pulse **M.C.** para seleccionar el ajuste deseado.
OFF—15Minutes—30Minutes

Music browse (explorar música)

Puede realizar una búsqueda de la música en un dispositivo de almacenamiento USB.

- 1 Pulse **M.C.** para seleccionar el ajuste.
OFF—USB memory1—USB memory2

Warning tone (ajuste del tono de advertencia)

Si no se extrae el panel frontal de la unidad principal transcurridos cuatro segundos después de desconectar la llave de contacto del automóvil, escuchará un sonido de advertencia. Puede desactivar este tono de advertencia.

- 1 Pulse **M.C.** para activar o desactivar el tono de advertencia.

AUX (entrada auxiliar)

Active este ajuste si utiliza un dispositivo auxiliar conectado a esta unidad.

- 1 Pulse **M.C.** para activar o desactivar **AUX**.

Dimmer (ajuste del atenuador de luz)

Para evitar que el display quede muy brillante durante la noche, éste se atenúa automáticamente cuando se encienden las luces del automóvil. Se puede activar y desactivar el atenuador de luz.

- 1 Pulse **M.C.** para activar o desactivar el atenuador de luz.

Contrast (ajuste de contraste de pantalla)

- 1 Pulse **M.C.** para mostrar el modo de ajuste.
2 Gire **M.C.** para ajustar el nivel de contraste.
Se visualiza **0** a **15** mientras se aumenta o disminuye el nivel.

Ever-scroll (ajuste del modo de desplazamiento)

Si la función de desplazamiento continuo está ajustada en **ON**, la información de texto que hay registrada se desplaza de manera ininterrumpida por el display. Desactive la función (**OFF**) si desea que la información se desplace una sola vez.

- 1 Pulse **M.C.** para activar o desactivar el desplazamiento continuo.

BT AUDIO (activación de audio Bluetooth)

Es necesario activar la fuente **BT Audio** para utilizar un reproductor de audio Bluetooth.

- 1 Pulse **M.C.** para activar o desactivar la fuente **BT Audio**.

Clear memory (borrado de los datos del dispositivo Bluetooth guardados en esta unidad)

Durante el uso de la unidad

Los datos del dispositivo Bluetooth almacenados en esta unidad se pueden borrar; para proteger la información personal, es recomendable que borre estos datos antes de dejar esta unidad a otras personas. La siguiente información se borrará.

- Lista de dispositivos
 - Código PIN
 - Historial de llamadas
 - Directorio de teléfonos
- 1 Pulse **M.C.** para mostrar la pantalla de confirmación.
Se visualiza **Clear memory YES**. La función **Borrar memoria** se ajustará ahora en modo en espera.
Si no desea borrar los datos del dispositivo Bluetooth almacenados en la unidad, gire **M.C.** hasta visualizar **Cancel** y vuelva a pulsar para seleccionarlo.
- 2 Pulse **M.C.** para borrar la memoria.
Cleared se visualiza y los datos del dispositivo Bluetooth se borran.
- No apague el motor mientras se esté utilizando esta función.

BT Version info. (visualización de la versión de Bluetooth)

Se pueden visualizar las versiones del sistema de esta unidad y del módulo Bluetooth.

- 1 Pulse **M.C.** para mostrar la información.

APP CONNECT MODE (configuración del modo de conexión de aplicación)

Seleccione la opción adecuada para su teléfono inteligente.

- 1 Pulse **M.C.** para seleccionar el ajuste deseado.
Wired (para iPhone)—**Bluetooth** (para dispositivo Android)

2 Mantenga pulsado **M.C.** hasta que aparezca el menú principal en la pantalla.

3 Gire **M.C.** para cambiar la opción de menú y pulse para seleccionar **SETUP**.

4 Gire **M.C.** para seleccionar la función de menú de configuración.

Una vez seleccionado, se pueden ajustar las siguientes funciones del menú de configuración.

S/W control (ajuste de la salida posterior y del altavoz de subgraves)

La salida posterior de esta unidad (salida de cables de altavoces traseros y salida RCA posterior) se puede usar para la conexión de altavoces de toda la gama (**Rear SP:F.Range**) o subgraves (**Rear SP:S/W**). Si se cambia el ajuste de la salida posterior a **Rear SP:S/W**, se podrá conectar el cable de altavoces traseros directamente al altavoz de subgraves sin necesidad de usar un amplificador auxiliar.

- 1 Pulse **M.C.** para cambiar el ajuste de la salida posterior.
- Si no se conecta un altavoz de subgraves a la salida posterior, seleccione **Rear SP:F. Range** (altavoz de toda la gama).
 - Si se conecta un altavoz de subgraves a la salida posterior, seleccione **Rear SP:S/W** (altavoz de subgraves).
 - Aunque cambie este ajuste, no se producirá ningún sonido a menos que active la salida de subgraves (consulte **Subwoofer1** (ajuste de subgraves activado/desactivado) en la página 82).
 - Si cambia este ajuste, la salida de subgraves retornará los ajustes de fábrica en el menú de audio.
 - Las salidas de cables de altavoces traseros y la salida RCA posterior se cambian simultáneamente en este ajuste.

Menú de configuración

1 Mantenga pulsado **SRC/OFF** hasta que se apague la unidad.

Software Update (actualización del software)

Esta función se utiliza para actualizar esta unidad con la última versión del software de bluetooth disponible. Para más detalles sobre el software de bluetooth y la actualización, consulte nuestro sitio web.

- Nunca desconecte la unidad mientras el software de bluetooth se esté actualizando.

- 1 Pulse **M.C.** para mostrar el modo de transferencia de datos.
Para finalizar la actualización del software de bluetooth, siga las instrucciones en pantalla.

Menú del sistema

- 1 Mantenga pulsado **SRC/OFF** hasta que se apague la unidad.
- 2 Mantenga pulsado **M.C.** hasta que aparezca el menú principal en la pantalla.
- 3 Gire **M.C.** para cambiar la opción de menú y pulse para seleccionar **SYSTEM**.

- 4 Gire **M.C.** para seleccionar la función del menú del sistema.

Para obtener más información, consulte *Menú del sistema* en la página 84.

Uso de una fuente AUX

- 1 Inserte el miniconector estéreo en el conector de entrada **AUX**.
- 2 Pulse **SRC/OFF** para seleccionar **AUX** como fuente.

Nota

No se puede seleccionar **AUX** si no se activa el ajuste auxiliar. Para obtener más información, consulte **AUX** (*entrada auxiliar*) en la página anterior.

Encendido y apagado de la pantalla

- Mantenga pulsado **MIX/DISP OFF** hasta que la pantalla se apague o se encienda.

Si aparece un display no deseado

Desactive el display no deseado mediante los pasos que se indican a continuación.

- 1 Pulse **M.C.** para acceder al menú principal.
- 2 Gire **M.C.** para cambiar la opción de menú y pulse para seleccionar **SYSTEM**.
- 3 Gire **M.C.** para visualizar **DEMO OFF** y púlselo para realizar la selección.
- 4 Pulse **M.C.** para cambiar a **YES**.
- 5 Pulse **M.C.** para seleccionarlo.

Radio por satélite SiriusXM

Se puede usar esta unidad para controlar un sintonizador SiriusXM Connect Vehicle, que se vende por separado.

Para más información sobre cómo instalar el sintonizador SiriusXM Connect Vehicle, consulte la guía de instalación que se entrega con el mismo.

En SiriusXM encontrará todo aquello que merece la pena escuchar, con más de 130 emisoras, incluida música sin anuncios, la mejor información deportiva, noticias, tertulias y entretenimiento. Es necesario disponer de un sintonizador SiriusXM Vehicle y estar suscrito. Para más información, visite www.siriusxm.com.

Para suscribirse al servicio de radio por satélite SiriusXM**1 Cambie la fuente a SiriusXM.**

Debería poder sintonizar la emisora 1. Si no sintoniza la emisora 1, asegúrese de que su sintonizador SiriusXM Connect Vehicle está bien instalado según se explica en la guía de instalación del sintonizador.

2 Cambie a la emisora 0 y compruebe la identificación de radiofrecuencia.

Necesitará este número para activar su suscripción. Para más información, consulte *Visualización de la identificación de radiofrecuencia* en la página siguiente.

3 Active el servicio online o por teléfono.

- Vaya a www.siriusxm.com y haga clic en **ACTIVAR RADIO** para iniciar el proceso de activación.
- Llame al centro de atención al cliente de SiriusXM 1-800-XM-RADIO (1-866-635-2349) para realizar la activación.

- Como parte del servicio de activación, los satélites SiriusXM enviarán un mensaje a su sintonizador SiriusXM Connect Vehicle. Una vez haya recibido el mensaje, la unidad mostrará

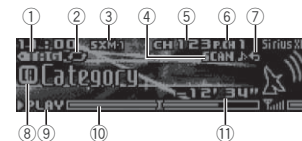

'Subscription Updated'. Una vez finalizada la actualización ya podrá sintonizar las emisoras a las que se ha suscrito.

El proceso de sintonización suele llevar entre 10 y 15 minutos, pero en algunos casos puede demorarse hasta una hora. No apague la unidad mientras se esté visualizando el mensaje de activación.

Funcionamiento básico

- 1 Indicador **TAG**
- 2 Indicador de transmisión de etiquetas
- 3 Indicador de banda SiriusXM
- 4 Indicador de reproducción con exploración
- 5 Indicador del número de emisora de SiriusXM
- 6 Indicador del número de presintonía de SiriusXM
- 7 Indicador de repetición
- 8 Indicador de icono de título
 - [Icono] (Nombre de canal)
 - [Icono] (Nombre del artista)
 - [Icono] (Título de la canción)
 - [Icono] (Información del contenido)
 - [Icono] (Categoría)
- 9 Indicador **PLAY/PAUSE**
- 10 Barra de progreso
- 11 Tiempo hasta que se inicie la reproducción en vivo

Accesorios disponibles

<p>Selección de una banda</p> <p>[1] Pulse BAND/ .</p> <ul style="list-style-type: none"> Puede seleccionar la banda entre SXM-1, SXM-2 o SXM-3.
<p>Volviendo a la emisión en directo actual</p> <p>[1] Mantenga pulsado BAND/ .</p>
<p>Esta función está disponible si Channel se ajusta en Operate Mode. Para más información, consulte Operate Mode (<i>configuración de modo de funcionamiento</i>) en la página siguiente.</p> <p>[1] Gire LEVER.</p> <ul style="list-style-type: none"> Girando y pulsando LEVER puede aumentar o disminuir el número de canal de manera ininterrumpida.
<p>Saltar hacia atrás o adelante</p> <p>Esta función está disponible si Replay se ajusta en Operate Mode. Para más información, consulte Operate Mode (<i>configuración de modo de funcionamiento</i>) en la página siguiente.</p> <p>[1] Gire LEVER a la izquierda para saltar hacia atrás o a la derecha para saltar hacia adelante.</p>
<p>Rebobinado o avance rápido</p> <p>Esta función está disponible si Replay se ajusta en Operate Mode. Para más información, consulte Operate Mode (<i>configuración de modo de funcionamiento</i>) en la página siguiente.</p> <p>[1] Gire y mantenga LEVER pulsado a la izquierda para el rebobinado rápido y a la derecha para el avance rápido.</p>

Cambio de la visualización

Selección de la información de texto deseada

● Pulse /DISP.

Nombre de canal/Tiempo de reproducción—Nombre del artista/Tiempo de reproducción—Título de la canción/Tiempo de reproducción—Información del contenido/Tiempo de reproducción—Categoría/Tiempo de reproducción

Notas

- Dependiendo de la emisora, puede cambiarse la información de texto.
- La información del texto puede cambiar durante la exploración de emisoras.

Visualización de la identificación de radiofrecuencia

La identificación de radiofrecuencia de SiriusXM se puede encontrar sintonizando la emisora 0. Además, la identificación de radiofrecuencia se encuentra en la parte inferior del sintonizador SiriusXM Connect Vehicle. Recuerde que la identificación de radiofrecuencia de SiriusXM no incluye las letras I, O, S o F.

Tune Start™

Puede seleccionar dónde comenzar la transmisión al cambiar a un canal presintonizado de música. Para obtener más información, consulte **Tune Start** (*inicio sintonización*) en la página siguiente.

Opciones de exploración

Se puede explorar a través de los canales dentro de categorías o canciones desde sus canales presintonizados.

Tune Scan™

Los canales de música guardados como canales presintonizados se reproducen mediante la reproducción con exploración.

Accesorios disponibles

Cada canción en el canal actual se reproduce durante ocho segundos una por una. Para obtener más información, consulte **Tune Scan** (*explorando las canciones*) en la página siguiente.

Exploración por categoría

La reproducción en vivo para cada canal en la categoría actual se reproduce durante cinco segundos una por una. Para obtener más información, consulte *Selección de un canal de la lista de categorías* en esta página.

<p>Selección del canal o la canción que se está reproduciendo</p> <p>[1] Pulse M.C.</p>
<p>Cambiar a la siguiente pista durante la reproducción con exploración</p> <p>[1] Gire LEVER a la derecha.</p>
<p>Cambiar al siguiente canal durante la exploración por categoría</p> <p>[1] Gire LEVER a la derecha.</p>
<p>Salir de una exploración</p> <p>El último canal o la última canción se seguirá reproduciendo cuando finaliza la exploración.</p> <p>[1] Pulse BAND/ .</p>

Menú de lista

Puede seleccionar una emisora de la lista.

Selección de un canal de la lista de todos los canales

Puede seleccionar una emisora de las disponibles.

- 1** Pulse  (lista).
- 2** Gire **M.C.** para visualizar **All Channels** y púlselo para realizar la selección.

3 Gire **M.C.** para seleccionar una emisora.

- Pulse  para cambiar la visualización. Nombre de canal—Nombre del artista—Título de la canción—Información de contenido



4 Pulse **M.C.** para sintonizar el canal.

Configurar emisoras presintonizadas

Puede guardar sus emisoras favoritas como presintonizadas para recuperarlas más tarde.

- 1** Pulse  (lista).
 - 2** Gire **M.C.** para visualizar **Presets** y púlselo para realizar la selección.
 - 3** Gire **M.C.** para seleccionar una emisora presintonizada.
 - 4** Mantenga pulsado **M.C.** para grabar la emisora actual como presintonizada.
 - 5** Pulse **M.C.** para recuperar la emisora presintonizada.
 - Se puede sintonizar el canal presintonizado hacia arriba o abajo manualmente pulsando  o .
- ## Selección de un canal de la lista de categorías

Puede seleccionar una emisora de la categoría actual. Las categorías disponibles dependerán de las emisoras disponibles.

- 1** Pulse  (lista).
- 2** Gire **M.C.** para visualizar **Category** y púlselo para realizar la selección.
- 3** Gire **M.C.** para seleccionar una emisora.
 - Pulse  para cambiar la visualización.

Accesorios disponibles

Nombre de canal—Nombre del artista—Título de la canción—Información de contenido

- Mantenga pulsado **M.C.** para cambiar a la reproducción con exploración. Para obtener más información, consulte *Opciones de exploración* en la página anterior.

4 Pulse M.C. para sintonizar el canal.

Uso del etiquetado de iTunes

Para obtener más información sobre las etiquetas de iTunes, consulte *Uso del etiquetado de iTunes* en la página 72.

Guardar la información de etiquetas en esta unidad

- 1 Sintonice un canal de música.
- 2 Mantenga **M.C.** pulsado si en la pantalla se visualiza **TAG** mientras se transmite la canción deseada.
 - Mientras se guardan los datos de etiqueta en esta unidad, **TAG** parpadea.
 - No todas las canciones estarán disponibles para **TAG**.

Guardar la información etiquetada en el iPod

- 1 La información de etiquetas en esta unidad se transfiere automáticamente al iPod cuando éste se conecta.

Ajuste de modo de operación

- Mantenga pulsado **Q** para seleccionar el ajuste deseado.
- Channel** (emisora)—**Replay** (Repetir)

Función y operación

- 1 Pulse **M.C.** para acceder al menú principal.

2 Gire M.C. para cambiar la opción de menú y pulse para seleccionar FUNCTION.

3 Gire M.C. para seleccionar la función.

Una vez seleccionado, se pueden ajustar las siguientes funciones.

Pause (pausar)

Pulse **M.C.** para pausar o reanudar.

Operate Mode (configuración de modo de funcionamiento)

- 1 Pulse **M.C.** para seleccionar el ajuste deseado.
- Channel** (emisora)—**Replay** (Repetir)

Tune Scan (explorando las canciones)

- 1 Pulse **M.C.** para cambiar a la reproducción con exploración. Para obtener más información, consulte *Opciones de exploración* en la página anterior.

Tune Start (inicio sintonización)

Puede seleccionar dónde comenzar la transmisión al cambiar a un canal presintonizado de música.

- 1 Pulse **M.C.** para seleccionar el ajuste deseado. Se puede seleccionar cualquiera de las opciones de la lista siguiente:
 - **ON** – La transmisión comenzará desde el principio de una canción al sintonizar un canal presintonizado de música (si está disponible).
 - **OFF** – La transmisión se reproducirá desde el punto en directo al sintonizar un canal presintonizado de música.

Parental Control (Control de padres)

Para obtener más información, consulte *Configuración del control de padres* en esta página.

Accesorios disponibles

Configuración del control de padres

La función Control de padres de SiriusXM le permite controlar el acceso a las emisoras que no considere apropiadas para oyentes más jóvenes. Cuando está activada, la función Control de padres le solicitará una contraseña para poder sintonizar las emisoras bloqueadas.

Los canales bloqueados se indican mediante el símbolo **L**.

1 Muestre Parental Control.

2 Pulse M.C. para mostrar la pantalla de introducción de contraseña.

La contraseña por defecto es 0000.

3 Gire M.C. para seleccionar un número.

4 Pulse M.C. para mover el cursor a la posición siguiente.

5 Tras introducir la contraseña, pulse M.C.

Podrá continuar al paso siguiente solo si introduce la contraseña correcta.

6 Gire M.C. para seleccionar la función.

Una vez seleccionado, se pueden ajustar las siguientes funciones.

Locked Channels (bloqueo de emisoras)

El acceso a la actual emisora de transmisión puede estar bloqueado. Necesitará introducir su contraseña para poder acceder a dicha emisora.

- 1 Pulse **M.C.** para seleccionar el ajuste deseado.
- 2 Pulse **M.C.** para activar o desactivar el bloqueo.

Clear all (eliminación de todos los bloqueos de emisoras)

Puede eliminar a la vez los bloqueos de todas las emisoras bloqueadas.

- 1 Pulse **M.C.** para seleccionar el ajuste deseado.
- 2 Gire **M.C.** para mostrar el ajuste deseado.
- 3 Pulse **M.C.**

Edit Code (cambio de contraseña)

Puede cambiar su contraseña.

- 1 Pulse **M.C.** para mostrar el modo de ajuste. Introduzca la contraseña actual.
 - La contraseña por defecto es 0000.
- 2 Gire **M.C.** para seleccionar un número.
- 3 Pulse **M.C.** para mover el cursor a la posición siguiente.
- 4 Tras introducir la contraseña, pulse **M.C.** Introduzca una nueva contraseña.
- 5 Gire **M.C.** para seleccionar un número.
- 6 Pulse **M.C.** para mover el cursor a la posición siguiente.
- 7 Tras introducir la contraseña, pulse **M.C.** Se ha guardado la nueva contraseña.

Instalación

Conexiones

⚠ ADVERTENCIA

- Utilice altavoces de más de 50 W (valor de salida) y de entre 4 Ω y 8 Ω (valor de impedancia). No utilice altavoces de 1 Ω a 3 Ω con esta unidad.
- El cable negro es el cable a tierra. Cuando instale esta unidad o el amplificador de potencia (vendido por separado), siempre conecte primero el cable a tierra. Compruebe que el cable de tierra está conectado adecuadamente a las partes metálicas de la carrocería del automóvil. El cable a tierra del amplificador, el de esta unidad o el de cualquier otro dispositivo debe conectarse al automóvil por separado usando tornillos diferentes. Si el tornillo para el cable a tierra se afloja o se cae, puede provocar incendios, humo o averías.

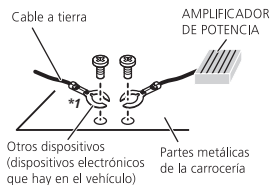

*1 No se suministra para esta unidad

ⓘ Importante

- Cuando esta unidad se instale en un vehículo sin posición ACC (accesorio) en la llave de encendido, el cable rojo se debe conectar al terminal que pueda detectar la operación de la llave de encendido. De lo contrario, puede descargarse la batería.



Posición ACC



Sin posición ACC

- Utilice esta unidad únicamente con una batería de 12 voltios y conexión a tierra negativa. De lo contrario, pueden producirse incendios o averías.
- Para evitar cortocircuitos, sobrecalentamiento o fallos de funcionamiento, asegúrese de seguir las siguientes instrucciones.
 - Desconecte el terminal negativo de la batería antes de la instalación.
 - Asegure el cableado con pinzas para cables o cinta adhesiva. Envuelva con cinta adhesiva las partes en contacto con piezas metálicas para proteger el cableado.
 - Mantenga los cables alejados de las partes móviles, como la palanca de cambios y los raíles de los asientos.
 - Coloque todos los cables alejados de lugares calientes, como cerca de la salida del calefactor.
 - No conecte el cable amarillo a la batería pasándolo a través del orificio hasta el compartimiento del motor.
 - Cubra con cinta aislante los conectores de cables que queden desconectados.
 - No acorte ningún cable.
 - Nunca corte el aislamiento del cable de alimentación de esta unidad para compartir la corriente con otros equipos. La capacidad de corriente del cable es limitada.

Instalación

- Utilice un fusible con la intensidad nominal indicada.
- Nunca conecte el cable negativo de los altavoces directamente a tierra.
- Nunca empalme los cables negativos de varios altavoces.
- Cuando se enciende esta unidad, se emite una señal de control a través del cable azul/blanco. Conecte este cable al mando a distancia del sistema de un amplificador de potencia externo o al terminal de control del relé de la antena automática del vehículo (máx. 300 mA 12V cc). Si el vehículo posee una antena integrada en el cristal del parabrisas, conéctela al terminal de la fuente de alimentación del amplificador de la antena.
- Nunca conecte el cable azul/blanco al terminal de potencia de un amplificador de potencia externo, ni al terminal de potencia de la antena automática, de lo contrario, puede descargarse la batería o producirse un fallo de funcionamiento.

- Entrada remota conectada
Es posible conectar un adaptador de mando a distancia físicamente conectado (se vende por separado).
- Entrada del micrófono
- Micrófono
4 m
- Salida trasera
- Salida delantera
- Salida de subgraves
- Puerto USB 2
- Puerto USB 1
- Cable USB
1,5 m
 - Si conecta un **USB1** (dispositivo de almacenamiento USB 1)/**iPod1** (iPod conectado por entrada USB 1) y un **USB2** (dispositivo de almacenamiento USB 2)/**iPod2** (iPod conectado por entrada USB 2) al mismo tiempo, utilice un cable USB Pioneer (CD-U50E) además del cable USB Pioneer habitual.
- Sintonizador SiriusXM Connect Vehicle (se vende por separado)

Esta unidad

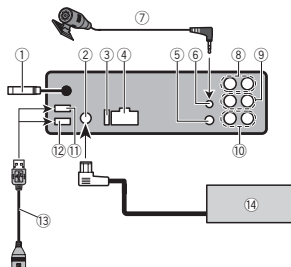

- Entrada de antena
15 cm.
- Entrada de BUS SiriusXM
- Fusible (10 A)
- Entrada del cable de alimentación

Cable de alimentación

Realice estas conexiones cuando no esté conectado un altavoz trasero a uno de subgraves.

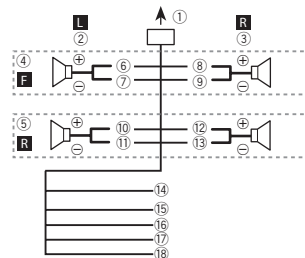

Instalación

Realice estas conexiones cuando esté usando un altavoz de subgraves sin el amplificador opcional.

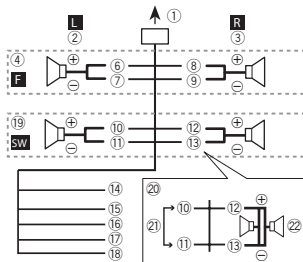

① A la toma del cable de alimentación

② Izquierda

③ Derecha

④ Altavoz delantero

⑤ Altavoz trasero

⑥ Blanco

⑦ Blanco/negro

⑧ Gris

⑨ Gris/negro

⑩ Verde

⑪ Verde/negro

⑫ Violeta

⑬ Violeta/negro

⑭ Negro (toma de tierra del chasis)

Conectar a una parte metálica limpia, sin pintura.

⑮ Amarillo

Conectar al terminal de alimentación constante de 12 V.

⑯ Rojo

Conectar al terminal controlado por la llave de encendido (12 V cc).

⑰ Azul/blanco

Conectar al terminal de control del sistema del amplificador de potencia o al terminal de control del relé de la antena (máx. 300 mA 12 V cc).

⑱ Naranja/blanco

Conectar al terminal del interruptor de iluminación.

⑲ Subgraves (4Ω)

⑳ Al usar un altavoz de subgraves de 70 W (2Ω), conecte el mismo a los cables violeta y violeta/negro de esta unidad. No conecte nada al cable verde ni al verde/negro.

㉑ No se utiliza.

㉒ Subgraves (4Ω) x 2

Notas

- Si se utiliza un sistema de dos altavoces, no conecte ningún otro aparato a las salidas de cable que no estén conectadas a un altavoz.

- Cambie el menú de configuración de esta unidad. Consulte **SW control** (*ajuste de la salida posterior y del altavoz de subgraves*) en la página 85.

La salida de graves de esta unidad es monoaural.

Instalación

Amplificador de potencia (se vende por separado)

Realice estas conexiones cuando utilice el amplificador opcional.

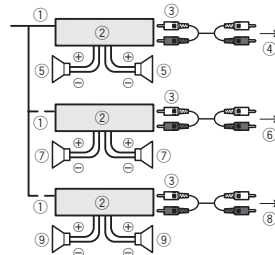

① Control remoto del sistema

Conexión a cable azul/blanco.

② Amplificador de potencia (se vende por separado)

③ Conectar con cables RCA (se venden por separado)

④ A la salida trasera

⑤ Altavoz trasero

⑥ Salida delantera

⑦ Altavoz delantero

⑧ Salida de subgraves

⑨ Altavoz de subgraves

— Pueda interferir con el manejo del vehículo.

— Pueda lesionar a un pasajero como consecuencia de un frenazo brusco.

- El láser semiconductor se dañará si se sobrecalienta. Instale esta unidad alejada de zonas que alcancen altas temperaturas, como cerca de la salida del calefactor.
- Se logra un rendimiento óptimo si la unidad se instala en un ángulo inferior a 60°.



- Cuando instale, para asegurar la dispersión apropiada del calor durante el uso de esta unidad, asegúrese de dejar un amplio espacio por detrás del panel trasero y enrolle los cables sueltos de modo que no bloqueen las aberturas de ventilación.

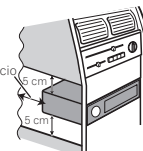

Deje un amplio espacio

Montaje delantero/posterior de DIN

Esta unidad puede instalarse correctamente tanto si se realiza una instalación frontal o trasera.

En la instalación, emplee piezas disponibles en el mercado.

Instalación

Importante

- Compruebe todas las conexiones y sistemas antes de la instalación final.
- No utilice piezas no autorizadas, ya que pueden causar fallos de funcionamiento.
- Consulte a su distribuidor si para la instalación es necesario taladrar orificios o hacer otras modificaciones al vehículo.
- No instale esta unidad en un lugar donde:

Instalación

Montaje delantero DIN

1 Inserte el manguito de montaje en el salpicadero.

Si realiza la instalación en un espacio poco profundo, utilice el manguito de montaje suministrado. Si hay suficiente espacio, utilice el manguito de montaje que venía con el vehículo.

2 Fije el manguito de montaje utilizando un destornillador para doblar las pestañas metálicas (90°) y colocarlas en su lugar.

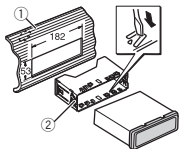

- ① Salpicadero
- ② Manguito de montaje

■ Asegúrese de que la unidad esté firmemente instalada en su lugar. Una instalación inestable puede causar saltos en el audio o un mal funcionamiento de la unidad.

Montaje trasero DIN

1 Determine la posición correcta, de modo que los orificios del soporte y del lateral de la unidad coincidan.

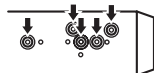

2 Apriete los dos tornillos en cada lado.

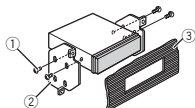

- ① Tornillo
- ② Carcasa
- ③ Salpicadero o consola
- Utilice tornillos de cabeza redonda (5 mm × 8 mm) o tornillos de cabeza embutida (5 mm × 9 mm), según los orificios roscados del soporte.

Extracción de la unidad

1 Retire el anillo de guarnición.

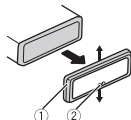

- ① Anillo de guarnición
- ② Pestaña con muesca
- Libere el panel delantero para acceder más fácilmente al anillo de guarnición.
- Al volver a colocar el anillo de guarnición, oriente hacia abajo la pestaña con muesca.

2 Inserte en ambos lados de la unidad las llaves de extracción provistas hasta que se escuche un ligero chasquido.

Instalación

3 Extraiga la unidad del salpicadero.

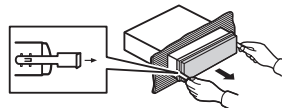

Retirada y colocación del panel delantero

Puede extraer el panel delantero para proteger la unidad contra robo. Pulse el botón de abrir, empuje el panel delantero hacia arriba y tire de él hacia sí. Para obtener más información, consulte *Extracción del panel delantero para proteger la unidad contra robo* y *Colocación del panel delantero* en la página 70.

Fijación del panel delantero

Si no tiene previsto retirar el panel delantero, éste se puede fijar con los tornillos y los soportes suministrados.

1 Coloque los soportes a ambos lados del panel delantero.

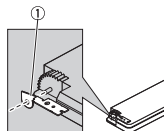

- ① Soporte

2 Cambie el panel delantero por la unidad.

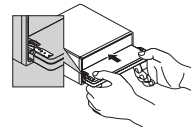

3 Vuelva los soportes a la posición vertical.

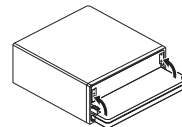

4 Fije la carátula a la unidad, usando los tornillos de fijación.

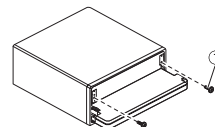

- ① Tornillo

Instalación

Instalación del micrófono

⚠ PRECAUCIÓN

Es muy peligroso que el cable del micrófono se enrolle alrededor de la columna de dirección o la palanca de cambios. Asegúrese de instalar la unidad de tal forma que no dificulte la conducción.

Nota

Instale el micrófono en una posición y orientación que permita detectar la voz de la persona que utiliza el sistema.

Instalación del micrófono en el parasol

1 Ajuste el cable del micrófono en la ranura.

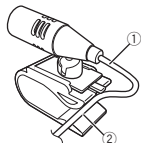

- ① Cable del micrófono
- ② Ranura

2 Instale la abrazadera del micrófono en el parasol.

Levante el parasol e instale la pinza del micrófono (si lo baja reduce la capacidad del reconocimiento de voz).

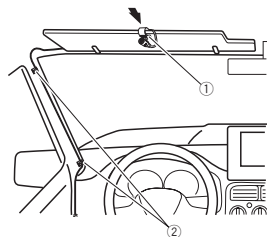

- ① Pinza
 - ② Abrazadera
- Use las abrazaderas compradas por separado para fijar el cable en los lugares del interior del vehículo donde sea necesario.

Instalación del micrófono en la columna de dirección

1 Suelte la base del micrófono de la abrazadera del micrófono.

Para soltar la base del micrófono de la abrazadera del micrófono, deslice la base del micrófono.

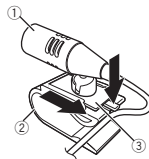

- ① Micrófono
- ② Pinza
- ③ Base del micrófono

Instalación

2 Instale el micrófono en la columna de dirección.

Se puede ajustar el ángulo del micrófono.

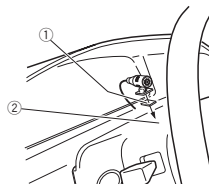

- ① Cinta adhesiva de doble cara
- ② Instale el micrófono en la parte trasera de la columna de dirección.
- ③ Abrazadera

Use las abrazaderas compradas por separado para fijar el cable en los lugares del interior del vehículo donde sea necesario.

Ajuste del ángulo del micrófono



Información adicional

Solución de problemas

Síntoma	Causa	Resolución
La pantalla vuelve automáticamente a la visualización normal.	No ha realizado ninguna operación en aproximadamente 30 segundos.	Realice la operación de nuevo.
El intervalo de repetición de reproducción cambia de manera inesperada.	Dependiendo del intervalo de repetición de reproducción, el intervalo seleccionado puede cambiar cuando se selecciona otra carpeta o pista o cuando se utilice el avance rápido/retroceso.	Seleccione de nuevo el intervalo de repetición de reproducción.
No se reproduce una subcarpeta.	No se pueden reproducir las subcarpetas cuando se selecciona Folder repeat (repetición de carpeta).	Seleccione otro intervalo de repetición de reproducción.
NO XXXX aparece cuando se cambia una pantalla (NO TITLE por ejemplo).	No hay información de texto incorporada. Se se puede obtener la información de texto.	Cambie la pantalla o reproduzca otra pista/archivo. • Cambie la emisora. • Utilice esta unidad en zonas donde haya una buena recepción.

Síntoma	Causa	Resolución
La unidad no funciona correctamente. Hay una interferencia.	Está utilizando un dispositivo, como un teléfono móvil, que puede causar interferencias.	Aleje de la unidad los dispositivos eléctricos que puedan estar causando interferencias.
El sonido de la fuente de audio Bluetooth no se reproduce.	Está hablando con un teléfono móvil conectado por Bluetooth. Un teléfono móvil conectado por Bluetooth está en funcionamiento.	El sonido se producirá cuando se termine la llamada. No utilice el teléfono móvil en este momento.
	Se ha hecho una llamada con un teléfono móvil conectado por Bluetooth y se ha terminado inmediatamente. Como resultado, la comunicación entre esta unidad y el teléfono móvil no ha finalizado correctamente.	Vuelva a establecer la conexión Bluetooth entre esta unidad y el teléfono móvil.

Mensajes de error

Anote el mensaje de error antes de contactar con su concesionario o con el servicio técnico oficial de Pioneer más cercano.

Información adicional

Comunes

Mensaje	Causa	Resolución
AMP ERROR	La unidad no funciona o la conexión de los altavoces es incorrecta; se activa el circuito de protección.	Compruebe la conexión de los altavoces. Si el mensaje no desaparece aun después de apagar y volver a encender el motor, contacte con su distribuidor o con el Servicio técnico oficial Pioneer.

Reproductor de CD

Mensaje	Causa	Resolución
ERROR-07, 11, 12, 17, 30	El disco está sucio. El disco está rayado.	Limpie el disco. Sustituya el disco.
ERROR-10, 11, 12, 15, 17, 30, A0	Se ha producido un error eléctrico o mecánico.	Coloque la llave de encendido del automóvil en la posición de desactivación y luego pase de nuevo a activación, o cambie a una fuente diferente y, a continuación, vuelva a activar el reproductor de CD.
ERROR-15	El disco insertado aparece en blanco.	Sustituya el disco.
ERROR-23	Formato de CD no compatible.	Sustituya el disco.

Mensaje	Causa	Resolución
FORMAT READ	A veces se produce un retraso entre el comienzo de la reproducción y la emisión del sonido.	Espere hasta que el mensaje desaparezca y oiga sonido.
NO AUDIO	El disco insertado no contiene archivos reproducibles.	Sustituya el disco.
SKIPPED	El disco insertado contiene archivos protegidos con DRM.	Sustituya el disco.
PROTECT	Todos los archivos del disco insertado tienen DRM integrado.	Sustituya el disco.

Dispositivo de almacenamiento USB o iPod

Mensaje	Causa	Resolución
NO DEVICE	No hay conectado ningún dispositivo de almacenamiento USB o un iPod compatible.	Conecte un dispositivo de almacenamiento USB o un iPod compatible.
FORMAT READ	A veces se produce un retraso entre el comienzo de la reproducción y la emisión del sonido.	Espere hasta que el mensaje desaparezca y oiga sonido.

Información adicional

Mensaje	Causa	Resolución
NO AUDIO	No hay canciones.	Transfiera los archivos de audio al dispositivo de almacenamiento USB y conéctelo.
	El dispositivo de almacenamiento USB conectado tiene la seguridad activada.	Para desactivar la seguridad, siga las instrucciones del dispositivo de almacenamiento USB.
SKIPPED	El dispositivo de almacenamiento USB conectado contiene archivos integrados con Windows Media DRM™ DRM 9/10.	Reproduzca un archivo de audio que no esté integrado con Windows Media DRM 9/10.
PROTECT	Todos los archivos del dispositivo de almacenamiento USB están integrados con Windows Media DRM 9/10.	Transfiera archivos de audio no integrados con almacenamiento USB a un dispositivo de almacenamiento USB y conéctelo.

Mensaje	Causa	Resolución
NOT COMPATIBLE	El dispositivo USB conectado no es compatible con esta unidad.	<ul style="list-style-type: none"> • Conecte un dispositivo que cumpla con la clase de almacenamiento masivo USB. • Desconecte su dispositivo y sustitúyalo por un dispositivo de almacenamiento USB compatible.
	iPod no compatible	Desconecte su dispositivo y sustitúyalo por un iPod compatible.
CHECK USB	El conector USB o el cable USB está cortocircuitado.	Compruebe que el conector USB o el cable USB no esté enganchado en algo ni dañado.
CHECK USB	El dispositivo de almacenamiento USB consume más de la corriente máxima admisible.	Desconecte el dispositivo de almacenamiento USB y no lo utilice. Coloque la llave de encendido del automóvil en posición OFF, luego en ACC u ON y, a continuación, conecte únicamente dispositivos de almacenamiento USB compatibles.

Información adicional

Mensaje	Causa	Resolución	Mensaje	Causa	Resolución
CHECK USB	El iPod funciona correctamente pero no se carga.	Compruebe que el cable de conexión del iPod no esté cortocircuitado (p. ej., atrapado entre objetos metálicos). Una vez confirmado, cambie la llave de encendido del automóvil a la posición de desactivación y luego pase de nuevo a activación; o bien desconecte una vez el iPod y conéctelo de nuevo.	ERROR-19	Error de comunicación.	Realice una de las siguientes operaciones: –Cambie la llave de encendido del automóvil a la posición de desactivación y luego pase de nuevo a activación. –Desconecte el dispositivo de almacenamiento USB. –Cambie a una fuente diferente. Después vuelva a la fuente USB.
		Fallo del iPod.			Desconecte el cable del iPod. Una vez que aparezca el menú principal del iPod, vuelva a conectar el iPod y reinicielo.
			ERROR-23	El dispositivo de almacenamiento USB no está formateado con FAT12, FAT16 ni FAT32.	El dispositivo de almacenamiento USB debe formatearse con FAT12, FAT16 o FAT32.

Información adicional

Mensaje	Causa	Resolución
ERROR-16	La versión de firmware del iPod es antigua.	Actualice la versión del iPod.
	Fallo del iPod.	Desconecte el cable del iPod. Una vez que aparezca el menú principal del iPod, vuelva a conectar el iPod y reinicielo.
STOP	No hay canciones en la lista actual.	Seleccione una lista que contenga canciones.
Not found	No hay canciones relacionadas.	Transfiera canciones al iPod.

Dispositivo Bluetooth

Mensaje	Causa	Resolución
ERROR-10	Fallo de corriente en el módulo Bluetooth de esta unidad.	Desconecte (posición OFF) la llave de encendido y después colóquela en ACC o en ON. Si el mensaje de error se sigue mostrando después de hacer lo mencionado anteriormente, no dude en contactar con el distribuidor o con el servicio técnico oficial de Pioneer.

Pandora

Mensaje	Causa	Resolución
ERROR-19	Error de comunicación.	Desconecte el cable del iPod. Una vez que aparezca el menú principal del iPod, vuelva a conectar el iPod y reinicielo.
Start up the Pandora Application	La aplicación de Pandora no se ha iniciado aún.	Inicie la aplicación de Pandora desde su iPhone.
Can't operate	La operación está deshabilitada.	Ejecute el mismo comando para otra pista.
Try again later	Error de comunicación.	Vuelva a intentarlo más tarde.
MAINTENANCE	El sistema de Pandora se está sometiendo a tareas de mantenimiento.	Vuelva a intentarlo más tarde.
Skip limit reached	Se ha llegado al límite de canciones saltadas.	No sobrepasar el límite de canciones saltadas.
Check Application	Esta versión de la aplicación de Pandora no es compatible.	Conecte un iPhone que tenga instalada una versión compatible de Pandora.
Check Device	La aplicación de Pandora muestra un mensaje de error de dispositivo. No es posible reproducir música desde Pandora.	Compruebe su iPhone.

Información adicional

Mensaje	Causa	Resolución
No Available Station	No se encuentran estaciones.	Cree una estación en la aplicación de Pandora instalada en su iPhone.
No Active Stations	No se ha seleccionado ninguna estación.	Seleccione una estación.
No BT device.Go to BT MENU to register.	No se encuentran dispositivos Bluetooth.	Siga las instrucciones que aparecen en la pantalla.
BT Error. Press BAND key to retry.	Ha fallado la conexión Bluetooth.	Siga las instrucciones que aparecen en la pantalla.
Start up Pandora. Press BAND key to retry.	Ha fallado la conexión a la aplicación de Pandora.	Siga las instrucciones que aparecen en la pantalla.
Check Pandora. Press BAND key to retry.	Ha fallado la conexión a la aplicación de Pandora.	Siga las instrucciones que aparecen en la pantalla.
Disconnected.Press BAND key to retry.	Se ha perdido la conexión Bluetooth.	Siga las instrucciones que aparecen en la pantalla.

Aplicaciones

Mensaje	Causa	Resolución
No BT device.Go to BT MENU to register.	No se encuentran dispositivos Bluetooth.	Siga las instrucciones que aparecen en la pantalla.

Mensaje	Causa	Resolución
BT Error. Press BAND key to retry.	Ha fallado la conexión Bluetooth.	Siga las instrucciones que aparecen en la pantalla.
Check your App.Press BAND key to retry.	Ha fallado la conexión a la aplicación.	Siga las instrucciones que aparecen en la pantalla.
Start up and play your Application.	La aplicación no se ha iniciado aún.	Siga las instrucciones que aparecen en la pantalla.

Radio por satélite SiriusXM

Mensaje	Causa	Resolución
Check Antenna	La conexión de la antena es incorrecta.	Compruebe la conexión de la antena. Si el mensaje no desaparece aun después de apagar y volver a encender el motor, contacte con su distribuidor o con el Servicio técnico oficial Pioneer.
Check Tuner	La conexión del sintonizador SiriusXM Connect Vehicle no es correcta.	Compruebe la conexión del sintonizador. Si el mensaje no desaparece después de apagar y volver a encender el motor, contacte con su distribuidor o con el Servicio técnico oficial Pioneer.

Información adicional

Mensaje	Causa	Resolución
No Signal	El sintonizador SiriusXM Connect Vehicle no puede recibir la señal de satélite de SiriusXM.	<ul style="list-style-type: none"> • Compruebe que su vehículo está en el exterior, con una visión despejada del cielo del sur. • Compruebe que la antena magnética SiriusXM está montada en una superficie metálica en el exterior del vehículo. • Aleje la antena SiriusXM de cualquier obstáculo.
Subscription Updated -	La unidad ha detectado un cambio en su estado de suscripción SiriusXM.	Pulse cualquier tecla para eliminar el mensaje.
Not Available	La emisora solicitada no es una emisora SiriusXM válida.	Compruebe el listado de emisoras de SiriusXM.
Not Subscribed	La emisora solicitada no está incluida en su paquete de suscripción de SiriusXM.	Compruebe el contenido de su paquete de suscripción SiriusXM.
Channel Locked	Bloqueada por la función Control de padres.	Eliminar el bloqueo de emisoras.

Pautas para el manejo

Discos y reproductor

Utilice únicamente discos que tengan uno de estos dos logotipos:



Utilice discos de 12 cm. No utilice discos de 8 cm o un adaptador de discos de 8 cm.

Utilice solo discos convencionales y completamente circulares. No use discos con formas irregulares.



No coloque ningún otro elemento que no sea un CD en la ranura de carga de discos.

No use discos rotos, astillados, deformados o dañados, ya que pueden causar daños al reproductor.

No es posible reproducir discos CD-R/RW no finalizados.

No toque la superficie grabada de los discos.

Cuando no utilice los discos, guárdelos en sus cajas.

No fije etiquetas, no escriba ni aplique sustancias químicas en la superficie de los discos.

Para limpiar un CD, pásele un paño suave desde el centro hacia afuera.

Información adicional

La condensación puede afectar temporalmente al rendimiento del reproductor. Deje de usarlo durante una hora aproximadamente para que se adapte a la temperatura más cálida. Además, si los discos tienen humedad, séquelos con un paño suave.

Quizá no pueda reproducir algunos discos debido a sus características, formato, programas grabados, entorno de reproducción, condiciones de almacenamiento u otras causas.

Las vibraciones en las carreteras pueden interrumpir la reproducción de un disco.

Lea las advertencias de los discos antes de utilizarlos.

Al usar discos de superficie imprimible para etiquetas, lea primero las instrucciones y las advertencias de los discos. Es posible que algunos discos no puedan insertarse ni expulsarse. La utilización de este tipo de discos puede dañar el equipo.

No pegue etiquetas compradas por separado ni otro tipo de material a los discos.

- Los discos podrían combarse y no podrán reproducirse.
- Las etiquetas pueden despegarse durante la reproducción, evitando la expulsión del disco y causando de este modo daños en el equipo.

Dispositivo de almacenamiento USB

Si tiene preguntas sobre su dispositivo de almacenamiento USB, póngase en contacto con el fabricante del mismo.

No se admiten las conexiones a través de un concentrador USB.

No conecte ningún otro objeto que no sea un dispositivo de almacenamiento USB.

Cuando conduzca, fije el dispositivo de almacenamiento USB firmemente. No deje caer el dispositivo de almacenamiento USB al suelo, ya que puede quedar atascado debajo del freno o del acelerador.

Se pueden producir los siguientes problemas según el dispositivo de almacenamiento USB que se utilice.

- Las operaciones pueden variar.
- Es posible que no se reconozca el dispositivo de almacenamiento.
- Puede que los archivos no se reproduzcan correctamente.
- El dispositivo puede causar interferencias al escuchar la radio.

iPod

Para asegurar un funcionamiento correcto, conecte el cable conector del Dock del iPod directamente a esta unidad.

Cuando conduzca, fije el iPod firmemente. No deje caer el iPod al suelo, ya que puede quedar atascado debajo del freno o del acelerador.

Acerca de los ajustes del iPod

- Cuando el iPod está conectado, esta unidad desactiva el ajuste EQ (ecualizador) del iPod para mejorar la acústica; al desconectar el iPod, el EQ retoma su valor original.
- No puede desactivar la Repetición del iPod cuando utiliza esta unidad. La Repetición se cambiará automáticamente a Todo cuando el iPod esté conectado a esta unidad.

La unidad no mostrará el texto incompatible guardado en el iPod.

Información adicional

DualDisc

Los discos DualDisc (discos dobles) son discos de dos caras que incluyen un CD grabable de audio en una cara y un DVD grabable de vídeo en la otra cara.

Debido a que la cara del CD de los discos DualDisc no es físicamente compatible con el estándar general de CD, es posible que no se pueda reproducir la cara del CD en esta unidad.

La carga y expulsión frecuente de un disco DualDisc puede producir ralladuras en el disco; las ralladuras graves pueden producir problemas de reproducción en esta unidad. En algunos casos, un DualDisc puede atascarse en la ranura de carga del disco y no se expulsará, para evitarlo, recomendamos que no utilice DualDisc en esta unidad.

Consulte la información del fabricante del disco para obtener más información sobre DualDisc.

PRECAUCIÓN

No deje discos, dispositivos de almacenamiento USB ni un iPod en lugares expuestos a altas temperaturas.

Compatibilidad con audio comprimido (disco, USB)

WMA

Extensión de archivo: .wma

Velocidad de grabación: de 48 kbps a 320 kbps (CBR) y de 48 kbps a 384 kbps (VBR)

Frecuencia de muestreo: 32 kHz, 44,1 kHz, 48 kHz

Windows Media™ Audio Professional, Lossless, Voice/DRM Stream/Stream con vídeo: no compatible

MP3

Extensión de archivo: .mp3

Velocidad de grabación: de 8 kbps a 320 kbps (CBR), VBR

Frecuencia de muestreo: de 8 kHz a 48 kHz (32 kHz, 44,1 kHz, 48 kHz para énfasis)

Versiones de etiqueta ID3 compatibles: 1.0, 1.1, 2.2, 2.3, 2.4 (la etiqueta ID3 versión 2.x tiene prioridad sobre la versión 1.x)

Lista de reproducción M3u: no compatible

MP3i (MP3 interactivo), mp3 PRO: no compatible

WAV

Extensión de archivo: .wav

Bits de cuantificación: 8 y 16 (LPCM), 4 (MS ADPCM)

Frecuencia de muestreo: 16 kHz a 48 kHz (LPCM), 22,05 kHz y 44,1 kHz (MS ADPCM)

AAC

Formato compatible: AAC codificado con iTunes

Extensión de archivo: .m4a

Frecuencia de muestreo: de 11,025 kHz a 48 kHz

Velocidad de transmisión: de 16 kbps a 320 kbps, VBR

Apple Lossless: no compatible

Archivo AAC adquirido en iTunes Store (extensión del archivo .m4p): no compatible

Información adicional

Información complementaria

Solo se pueden visualizar los primeros 32 caracteres como nombre de archivo (incluida la extensión) o nombre de carpeta.

Esta unidad puede no funcionar correctamente, según la aplicación utilizada para codificar archivos WMA.

Puede producirse una pequeña demora cuando se inicie la reproducción de archivos de audio que contienen datos de imágenes o archivos de audio almacenados en un dispositivo USB con numerosas jerarquías de carpetas.

Disco

Jerarquía de carpetas reproducibles: hasta ocho niveles (una jerarquía práctica de carpetas tiene menos de dos niveles).

Carpetas reproducibles: hasta 99

Archivos reproducibles: hasta 999

Sistema de archivos: ISO 9660 Nivel 1 y 2, Romeo, Joliet

Reproducción multisesión: compatible

Transferencia de datos en formato Packet Write: no compatible

Independientemente de la longitud de la sección en blanco que haya entre las canciones de la grabación original, los discos de audio comprimidos se reproducirán con una breve pausa entre cada canción.

Dispositivo de almacenamiento USB

Jerarquía de carpetas reproducibles: hasta ocho niveles (una jerarquía práctica de carpetas tiene menos de dos niveles).

Carpetas reproducibles: hasta 1 500

Archivos reproducibles: hasta 15 000

Reproducción de archivos protegidos por derechos de autor: no compatible

Dispositivo de almacenamiento USB particionado: solo se puede reproducir la primera partición.

Puede producirse cierto retraso cuando se inicie la reproducción de archivos de audio en un dispositivo de almacenamiento USB con numerosas jerarquías de carpetas.

PRECAUCIÓN

- Pioneer no asume ninguna responsabilidad por la pérdida de datos en el dispositivo de almacenamiento USB, incluso si la pérdida ocurre durante el uso de esta unidad.
- Pioneer no garantiza la compatibilidad con todos los dispositivos de almacenamiento masivo USB y no se hace responsable de la pérdida de los datos en los reproductores multimedia, smartphones u otros dispositivos, mientras se utilicen con este producto.

Compatibilidad con iPod

Esta unidad solo es compatible con los siguientes modelos de iPod. Las versiones compatibles del software iPod se muestran abajo; es posible que las versiones más antiguas no sean compatibles.

Fabricado para

- iPod touch de 4ª generación (versión del software 5.1.1)

Información adicional

- iPod touch 3ª generación (versión del software 5.1.1)
- iPod touch 2ª generación (versión del software 4.2.1)
- iPod touch 1ª generación (versión del software 3.1.3)
- iPod classic 160 GB (versión del software 2.0.4)
- iPod classic 120GB (versión del software 2.0.1)
- iPod classic (versión del software 1.1.2)
- iPod con vídeo (software versión 1.3.0)
- iPod nano de 6ª generación (versión del software 1.2)
- iPod nano de 5ª generación (versión del software 1.0.2)
- iPod nano 4ª generación (versión del software 1.0.4)
- iPod nano 3ª generación (versión del software 1.1.3)
- iPod nano 2ª generación (versión del software 1.1.3)
- iPod nano 1ª generación (versión del software 1.3.1)
- iPhone 4S (versión del software 5.1.1)
- iPhone 4 (versión del software 5.1.1)
- iPhone 3GS (versión del software 5.1.1)
- iPhone 3G (versión del software 4.2.1)
- iPhone (versión del software 3.1.2)

Según la generación o versión del iPod, es posible que algunas funciones no estén disponibles.

Las funciones pueden variar según la versión de software del iPod.

Al utilizar un iPod se requiere un conector del Dock del iPod para el cable USB.

El cable de la interfaz CD-IU51 de Pioneer también está disponible. Para obtener información, consulte con su proveedor.

Si desea más información sobre la compatibilidad de archivos y formatos, consulte los manuales del iPod.

Audiolibro, podcast: compatible

⚠ PRECAUCIÓN

Pioneer no asume ninguna responsabilidad por la pérdida de datos en el iPod, incluso si la pérdida ocurre durante el uso de esta unidad.

Secuencia de archivos de audio

El usuario no puede asignar números de carpeta ni especificar secuencias de reproducción con esta unidad.

Ejemplo de una jerarquía

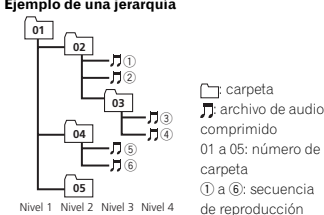

Disco

La secuencia de selección de carpetas u otras operaciones pueden diferir, dependiendo del software de codificación o escritura.

Dispositivo de almacenamiento USB

La secuencia de reproducción es la misma que la secuencia grabada en el dispositivo de almacenamiento USB.

Para especificar la secuencia de reproducción, se recomienda el siguiente método.

Información adicional

- 1 Cree un nombre del archivo que incluya números que especifiquen la secuencia de reproducción (p. ej., 001xxx.mp3 y 099yyy.mp3).
- 2 Coloque esos archivos en una carpeta.
- 3 Guarde la carpeta que contiene los archivos en el dispositivo de almacenamiento USB.

Sin embargo, dependiendo del entorno del sistema, tal vez no pueda especificar la secuencia de reproducción.

Para reproductores de audio portátiles USB, la secuencia es diferente y depende del reproductor.

Perfiles Bluetooth

Para utilizar la tecnología inalámbrica Bluetooth, los dispositivos deben ser capaces de interpretar ciertos perfiles. Esta unidad es compatible con los siguientes:

- GAP (Generic Access Profile)
- OPP (Object Push Profile)
- HFP (Hands Free Profile) 1.5
- HSP (Head Set Profile)
- PBAP (Phone Book Access Profile)
- A2DP (Advanced Audio Distribution Profile)
- AVRCP (Audio/Video Remote Control Profile) 1.3
- SPP (Perfil de Puerto de Serie) 1.1

Copyright y marcas registradas

Bluetooth

La marca literal y los logotipos *Bluetooth*® son marcas registradas propiedad de Bluetooth SIG, Inc., y cualquier uso de dichas marcas por PIONEER CORPORATION se hace bajo licencia. Otras marcas y nombres comerciales son propiedad de sus respectivos propietarios.

iTunes

Apple e iTunes son marcas comerciales de Apple Inc., registradas en los EE.UU. y en otros países.

MP3

La venta de este producto solo otorga una licencia para su uso privado, no comercial. No otorga ninguna licencia ni concede ningún derecho a utilizar este producto en transmisiones comerciales (es decir, lucrativas) en tiempo real (teléfono, vía satélite, por cable y/o por cualquier otro medio), transmisiones/streaming por Internet, intranets u otras redes o en otros sistemas de distribución de contenido electrónico, como por ejemplo, aplicaciones de pago por escucha (pay-audio) o audio bajo demanda (audio-on-demand). Se necesita una licencia independiente para su uso comercial. Para obtener más información, visite <http://www.mp3licensing.com>.

WMA

Windows Media es una marca registrada o una marca de fábrica de Microsoft Corporation en los Estados Unidos y/u otros países. Este producto incluye tecnología propiedad de Microsoft Corporation, y no se puede usar ni distribuir sin una licencia de Microsoft Licensing, Inc.

iPod y iPhone

iPhone, iPod, iPod classic, iPod nano y iPod touch son marcas comerciales de Apple Inc., registradas en los EE. UU. y en otros países. "Made for iPod" y "Made for iPhone" significan que un accesorio electrónico ha sido diseñado para ser conectado específicamente a un iPod o a un iPhone, respectivamente, y ha sido homologado por quien lo desarrolló para cumplir con las normas de funcionamiento de Apple. Apple no es responsable del funcionamiento de este aparato ni de que cumpla con las normas de seguridad y reguladoras. Tenga presente que el empleo de este accesorio con un iPod o iPhone puede afectar la operación inalámbrica.

Información adicional

Android™

Android es una marca comercial de Google Inc.

Radio por satélite SiriusXM



SiriusXM y todas las marcas y logotipos relacionados son marcas comerciales de SiriusXM Radio, Inc. Todos los derechos reservados.

Pandora

Pandora es una marca registrada de Pandora Media, Inc.

MIXTRAX

MIXTRAX es una marca comercial de PIONEER CORPORATION.

Información adicional

Especificaciones

Generales

Fuente de alimentación 14,4V cc (10,8V a 15,1V permisible)
Sistema de derivación a tierra Tipo negativo
Consumo máximo de corriente 10,0 A
Dimensiones (An x Al x Pr):
DIN
Bastidor 178 mm x 50 mm x 165 mm
Cara anterior 188 mm x 58 mm x 17 mm
D
Bastidor 178 mm x 50 mm x 165 mm
Cara anterior 170 mm x 46 mm x 17 mm
Peso 1,1 kg

Audio

Potencia de salida máxima 50 W x 4
 70 W x 1/2 Ω (para altavoz de subgraves)
Potencia de salida continua 22 W x 4 (50 Hz a 15 000 Hz, 5% THD, 4 Ω de carga, ambos canales activados)
Impedancia de carga de 4 Ω a 8 Ω x 4
 de 4 Ω a 8 Ω x 2 + 2 Ω x 1
Nivel de salida máxima del preamplificador 4,0V
Ecuador (ecualizador gráfico de 5 bandas):
Frecuencia 100 Hz/315 Hz/1,25 kHz/3,15 kHz/8 kHz
Ganancia ±12 dB
HPF:
Frecuencia 50 Hz/63 Hz/80 Hz/100 Hz/125 Hz
Pendiente -12 dB/oct
Altavoz de subgraves (mono):
Frecuencia 50 Hz/63 Hz/80 Hz/100 Hz/125 Hz
Pendiente -18 dB/oct
Ganancia +6 dB a -24 dB
Fase Normal/Inversa

Intensificación de graves:

Ganancia +12 dB a 0 dB

Reproductor de CD

Sistema Sistema de audio de discos compactos
Discos utilizables Disco compacto
Relación de señal a ruido 94 dB (1 kHz) (red IHFA)
Número de canales 2 (estéreo)
Formato de decodificación MP3
Formato de decodificación MPEG-1 & 2 Audio Layer 3 Ver. 7, 7.1, 8, 9, 10, 11, 12 (audio 2 canales) (Windows Media Player)
Formato de decodificación WMA
Formato de decodificación AAC MPEG-4 AAC (sólo codificado con iTunes) (m4a) (Ver. 10.6 y anteriores)
Formato de señal WAV PCM lineal & MS ADPCM (No comprimido)

USB

Especificación de la norma USB USB 2.0 velocidad máxima
Consumo máximo de corriente 1 A
Clase USB MCS (Clase de almacenamiento masivo)
Sistema de archivos FAT12, FAT16, FAT32
Formato de decodificación MP3
Formato de decodificación MPEG-1 & 2 Audio Layer 3 Ver. 7, 7.1, 8, 9, 10, 11, 12 (audio 2 canales) (Windows Media Player)
Formato de decodificación WMA
Formato de decodificación AAC MPEG-4 AAC (sólo codificado con iTunes) (m4a) (Ver. 10.6 y anteriores)
Formato de señal WAV PCM lineal & MS ADPCM (No comprimido)

Sintonizador de FM

Intervalo de frecuencias de 87,9 MHz a 107,9 MHz
Sensibilidad utilizable 9 dBf (0,8 μV/75 Ω mono, señal/ruido: 30 dB)

Información adicional

Relación de señal a ruido 80 dB (emisión digital) (red IHF-A)

Relación de señal a ruido 72 dB (emisión analógica) (red IHF-A)

Sintonizador de AM

Intervalo de frecuencias ... de 530 kHz a 1710 kHz
Sensibilidad utilizable 25 μ V (señal/ruido: 20 dB)

Relación de señal a ruido 80 dB (emisión digital) (red IHF-A)

Relación de señal a ruido 62 dB (emisión analógica) (red IHF-A)

Bluetooth

Versión Certificada para Bluetooth 3.0

Potencia de salida Máxima +4 dBm
(Clase de potencia 2)

Especificaciones CEA2006



Potencia de salida 14 W RMS \times 4 canales (4 Ω y \leq 1 % THD+N)

Relación de señal a ruido 91 dBA (referencia: 1 W a 4 Ω)

Nota

Las especificaciones y el diseño están sujetos a modificaciones sin previo aviso.

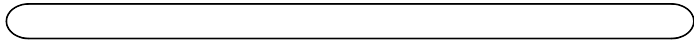

*Register your product at
Enregistrez votre produit au
Registre su producto en*

<http://www.pioneerelectronics.com>

*in Canada
au Canada
en Canadá*

<http://www.pioneerelectronics.ca>

PIONEER CORPORATION

1-1, Shin-ogura, Saiwai-ku, Kawasaki-shi,
Kanagawa 212-0031, JAPAN

PIONEER ELECTRONICS (USA) INC.

P.O. Box 1540, Long Beach, California 90801-1540, U.S.A.
TEL: (800) 421-1404

PIONEER EUROPE NV

Haven 1087, Keetberglaan 1, B-9120 Melsele, Belgium/Belgique
TEL: (0) 3/570.05.11

PIONEER ELECTRONICS ASIACENTRE PTE. LTD.

253 Alexandra Road, #04-01, Singapore 159936
TEL: 65-6472-7555

PIONEER ELECTRONICS AUSTRALIA PTY. LTD.

5 Arco Lane, Heatherton, Victoria, 3202 Australia
TEL: (03) 9586-6300

PIONEER ELECTRONICS OF CANADA, INC.

340 Fernier Street, Unit 2, Markham, Ontario L3R 2Z5, Canada
TEL: 1-877-263-5901
TEL: 905-479-4411

PIONEER ELECTRONICS DE MEXICO, S.A. de C.V.

Blvd.Manuel Avila Camacho 138 10 piso
Col.Lomas de Chapultepec, Mexico, D.F. 11000
TEL: 55-9178-4270

先鋒股份有限公司

台北市內湖區瑞光路407號8樓
電話：886-(0)2-2657-3588

先鋒電子（香港）有限公司

香港九龍長沙灣道909號5樓
電話：852-2848-6488

© 2012 PIONEER CORPORATION. All rights reserved.
© 2012 PIONEER CORPORATION. Tous droits de reproduction et de traduction réservés.

<KOKZX> <12100000>

Printed in China
Imprimé en Chine

<QRD3154-A/S> UC